

Dell EMC-XC740xd-Serie hyperkonvergenter Geräte

Installations- und Wartungshandbuch

Anmerkungen, Vorsichtshinweise und Warnungen

-  **ANMERKUNG:** Eine ANMERKUNG macht auf wichtige Informationen aufmerksam, mit denen Sie Ihr Produkt besser einsetzen können.
-  **VORSICHT:** Ein VORSICHTSHINWEIS macht darauf aufmerksam, dass bei Nichtbefolgung von Anweisungen eine Beschädigung der Hardware oder ein Verlust von Daten droht, und zeigt auf, wie derartige Probleme vermieden werden können.
-  **WARNUNG:** Durch eine WARNUNG werden Sie auf Gefahrenquellen hingewiesen, die materielle Schäden, Verletzungen oder sogar den Tod von Personen zur Folge haben können.

Copyright © 2017 Dell Inc. oder deren Tochtergesellschaften. Alle Rechte vorbehalten. Dell, EMC und andere Marken sind Marken von Dell Inc. oder deren Tochtergesellschaften. Andere Marken können Marken ihrer jeweiligen Inhaber sein.

Inhaltsverzeichnis

1 Übersicht.....	8
Vorderansicht des Systems.....	8
Ansicht des linken Bedienfelds.....	9
Ansicht des rechten Bedienfelds.....	13
Rückansicht des Systems.....	14
NIC-Anzeigecodes.....	15
Anzeigecodes des Netzteils.....	16
Festplattenlaufwerk: Anzeigecodes.....	18
LCD-Bildschirm.....	19
Anzeigen des Startbildschirms.....	19
Setup-Menü.....	20
Ansichtsmenü.....	20
Ausfindigmachen der Service-Tag-Nummer Ihres Systems.....	21
2 Dokumentationsangebot.....	22
3 Technische Daten.....	23
Abmessungen des Systems.....	23
Gehäusegewicht.....	24
Prozessor.....	25
PSU – Technische Daten.....	25
Technische Daten der Systembatterie.....	25
Erweiterungsbus – Technische Daten.....	25
Arbeitsspeicher.....	26
Speicher-Controller – Technische Daten.....	27
Laufwerk – Technische Daten.....	27
Festplatten.....	27
Anschlüsse und Stecker – Technische Daten.....	27
USB-Anschlüsse.....	27
NIC-Ports.....	27
VGA-Ports.....	28
Serieller Anschluss.....	28
iDSDM/vFlash-Karte.....	28
Video.....	28
Umgebungsbedingungen.....	28
Standardbetriebstemperatur.....	30
Erweiterte Betriebstemperatur.....	30
Partikel- und gasförmige Verschmutzung – Technische Daten.....	32
4 Anfängliche Systemeinrichtung und Erstkonfiguration.....	33
Einrichten des System.....	33
iDRAC-Konfiguration.....	33

Optionen für die Einrichtung der iDRAC-IP-Adresse.....	33
Melden Sie sich bei iDRAC an.....	34
Methoden zum Download von Firmware und Treiber.....	34
Herunterladen von Treibern und Firmware.....	34
5 Vor-BetriebsSystem-Verwaltungsanwendungen.....	36
Optionen zum Verwalten der Vor-Betriebssystemanwendungen.....	36
System-Setup-Programm.....	36
Anzeigen von „System-Setup“	36
Details zu „System-Setup“	37
System BIOS.....	37
Dienstprogramm für die iDRAC-Einstellungen.....	59
Geräteeinstellungen.....	59
Dell Lifecycle Controller.....	59
Integrierte Systemverwaltung.....	59
Start-Manager.....	59
Anzeigen des Start-Managers.....	60
Hauptmenü des Start-Managers.....	60
Einmaliges BIOS-Startmenü.....	60
Systemdienstprogramme.....	60
PXE-Boot.....	60
6 Installieren und Entfernen von Systemkomponenten.....	62
Sicherheitshinweise.....	62
Vor der Arbeit an Komponenten im Inneren Ihres System.....	63
Nach der Arbeit an Komponenten im Inneren Ihres System.....	63
Empfohlene Werkzeuge.....	63
Optionale Frontblende.....	64
Entfernen der optionalen Frontverkleidung (Blende).....	64
Installieren der optionalen Frontverkleidung (Blende).....	65
Systemabdeckung.....	66
Entfernen der Systemabdeckung.....	66
Installieren der Systemabdeckung.....	67
Rückwandplattenabdeckung.....	68
Entfernen der Rückwandplattenabdeckung.....	68
Installieren der Rückwandplattenabdeckung.....	69
Das Systeminnere.....	70
Kühlgehäuse.....	71
Entfernen des Kühlgehäuses.....	72
Installieren des Kühlgehäuses.....	72
Lüfterbaugruppe.....	73
Entfernen der Lüfterbaugruppe.....	73
Installieren der Lüfterbaugruppe.....	74
Lüfter.....	75
Entfernen eines Kühlungslüfters.....	75
Einsetzen eines Kühlungslüfters.....	76

Eingriffsschalter.....	77
Entfernen eines Eingriffsschalters.....	77
Installieren eines Eingriffsschalters.....	78
Festplatten.....	79
Entfernen eines Laufwerkplatzhalters.....	79
Installieren eines Laufwerkplatzhalters.....	80
Entfernen eines hot-swap-fähigen Festplattenlaufwerks.....	81
Installieren einer hot-swap-fähigen Festplatte.....	82
Entfernen der Festplatte aus einem Festplattenträger.....	83
Installieren einer Festplatte im Laufwerkträger.....	83
System-speicher.....	84
Allgemeine Richtlinien zur Installation von Speichermodulen.....	86
Betriebsartsspezifische Richtlinien.....	86
Entfernen eines Speichermoduls.....	87
Installieren eines Speichermoduls.....	88
Prozessoren und Kühlkörper.....	89
Entfernen eines Prozessor- und Kühlkörpermoduls.....	90
Entfernen eines Prozessors vom Modul des Prozessorkühlkörpers.....	91
Einbau des Prozessors in das Prozessor- und Kühlkörpermodul.....	93
Installieren eines Prozessor- und Kühlkörpermoduls.....	95
Erweiterungskarten und Erweiterungskarten-Riser.....	97
Richtlinien zum Einsetzen von Erweiterungskarten.....	97
Öffnen und Schließen der PCIe-Kartenhalterverriegelung.....	98
Entfernen der Erweiterungskarte aus dem Erweiterungskarten-Riser.....	100
Installieren einer Erweiterungskarte im Erweiterungskarten-Riser.....	102
Entfernen eines Erweiterungskarten-Risers 1.....	103
Einsetzen eines Erweiterungskarten-Risers 1.....	103
Entfernen eines Erweiterungskarten-Risers 2.....	104
Installieren eines Erweiterungskarten-Risers 2.....	105
Entfernen eines Erweiterungskarten-Risers 3.....	106
Einsetzen eines Erweiterungskarten-Risers 3.....	107
IDSDM/vFlash-Karte.....	108
Entfernen einer Mikro-SD-Karte.....	108
Einsetzen einer Mikro-SD-Karte.....	109
Entfernen der IDSDM-Karte.....	109
Installieren der IDSDM-Karte.....	110
Netzwerkzusatzkarte.....	111
Entfernen der Netzwerktochterkarte.....	111
Einsetzen der Netzwerkzusatzkarte.....	112
Festplatten-Rückwandplatine.....	113
Anschlüsse der Festplatten-Rückwandplatine.....	114
Entfernen der Festplatten-Rückwandplatine.....	115
Installieren der Festplatten-Rückwandplatine.....	115
Systembatterie.....	116
Austauschen der Systembatterie.....	116

Netzteileinheiten.....	117
Entfernen einer Netzteileneinheit.....	118
Installieren einer Netzteileneinheit.....	119
Anweisungen zur Verkabelung eines Gleichstrom-Netzteils.....	119
Montieren und Anschließen des Schutzerdungskabels.....	120
Montieren des Eingangs-Gleichstromkabels.....	121
Systemplatine.....	121
Entfernen der Systemplatine.....	121
Einbauen der Systemplatine.....	122
Modul Vertrauenswürdige Plattform.....	124
Einsetzen des Trusted Platform Module.....	124
Initialisieren des TPM 1.2 für TXT-Benutzer.....	125
Initialisieren des TPM 2.0 für TXT-Benutzer.....	125
Bedienfeld.....	126
Entfernen des linken Bedienfelds.....	126
Installieren des linken Bedienfelds.....	127
Entfernen des rechten Bedienfelds.....	127
Installieren des rechten Bedienfelds.....	128
7 Verwenden der Systemdiagnose.....	130
Integrierte Dell System-diagnose.....	130
Ausführen der integrierten System-diagnose vom Start-Manager.....	130
Ausführen der integrierten System-diagnose über den Dell Lifecycle Controller.....	130
Bedienelemente der System-.....	131
8 Jumper und Anschlüsse.....	132
Jumper und Anschlüsse auf der Systemplatine.....	133
Jumper-Einstellungen auf der Systemplatine.....	135
Deaktivieren vergessener Kennworte.....	135
9 Wie Sie Hilfe bekommen.....	136
Kontaktaufnahme mit Dell EMC.....	136
Feedback zur Dokumentation.....	136
Zugriff auf Systeminformationen mithilfe von QRL.....	136
Quick Resource Locator.....	137
Erhalt automatischer Unterstützung mit SupportAssist.....	137
Anhang A: BOSS-Karte.....	138
Einführung zur BOSS-Karte.....	138
Unterstützte Betriebssysteme.....	138
Unterstützte XC-Serie-Systeme.....	138
Merkmale der BOSS-Karte.....	139
Fremdimport.....	139
SMART-Info.....	139
Auto-Neuerstellung.....	139
Einbauen der BOSS-Karte.....	139
Entfernen der BOSS-Karte.....	140

Installieren der BOSS-Karte.....	142
Treiberinstallation.....	143
BOSS-Fehlerbehebung.....	143
Physische Festplatte(n) vom Betriebssystem nicht erkannt.....	143
Virtuelle Festplatte vom Betriebssystem nicht erkannt.....	144
Ersetzen von Laufwerken.....	144
Ersetzen des Controllers.....	144
Controller-Fehler.....	144
Bootvorgang auf M.2 in Steckplatz 1 nicht möglich.....	145
CLI-Funktionen werden beim Ausführen als nicht unterstützt angegeben.....	145

Übersicht

Das HyperkonvergentSystem- der Dell EMC-XC740xd-Serie ist ein 2U-Rack-System, das Folgendes unterstützt (bis zu):

- Zwei Intel Xeon-Prozessoren der skalierbaren Produktreihe
- 24 DIMM-Steckplätze, die bis zu 1536 GB Speicher unterstützen
- Zwei Gleichstrom- oder Wechselstromnetzteile
- 24 SAS-, SATA-, Nearline-SAS-Festplattenlaufwerke oder SSDs und bis zu 12 NVMe-Laufwerke. Weitere Informationen über unterstützte Laufwerke finden Sie in der Support-Matrix unter Dell.com/XCSeriesmanuals.

Themen:

- [Vorderansicht des Systems](#)
- [Rückansicht des Systems](#)
- [Festplattenlaufwerk: Anzeigecodes](#)
- [LCD-Bildschirm](#)
- [Ausfindigmachen der Service-Tag-Nummer Ihres Systems](#)

Vorderansicht des Systems

Die Vorderansicht zeigt die auf der Vorderseite des Systems befindlichen Merkmale.



Abbildung 1. Vorderansicht des Systems mit 12 x 3,5-Zoll-Festplatten



Abbildung 2. Vorderansicht des Systems mit 24 x 2,5-Zoll-Festplatten

Tabelle 1. Merkmale auf der Vorderseite des Systems

Element	Bedienfelder und Steckplätze	Symbol	Beschreibung
1	Linkes Bedienfeld	k. A.	Enthält die LED-Statusanzeigen, Systemzustand, die System-ID und Anzeigecodes.
2	Festplatten	k. A.	Ermöglichen Ihnen, von dem System unterstützte Laufwerke einzusetzen. Weitere Informationen über Laufwerke finden Sie in der Supportmatrix unter „Dell.com/XCSeriesmanuals“.
3	Rechtes Bedienfeld	k. A.	Enthält den Betriebsschalter, VGA-Anschluss, iDRAC Direct-Mikro-USB-Anschluss und zwei USB 2.0-Anschlüsse.
4	Informations-Tag	k. A.	Das Informations-Tag ist ein ausziehbares Kennzeichnungsfeld mit Systeminformationen wie der Service-Tag-Nummer, NIC, MAC-Adresse. Wenn Sie sich für sicheren Standardzugriff auf iDRAC entschieden haben, enthält das Informations-Tag außerdem das sichere iDRAC-Standardkennwort.

Ansicht des linken Bedienfelds





Abbildung 3. Ansicht des linken Bedienfelds

Tabelle 2. Funktionen des linken Bedienfelds

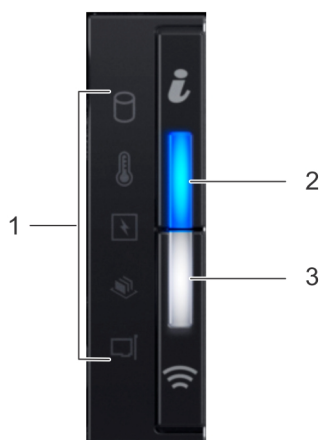

Element	Anzeige, Taste oder Anschluss	Symbol	Beschreibung
1	LED-Statusanzeigen	k. A.	Zeigen den Status des System an. Weitere Informationen finden Sie unter LED-Statusanzeigen .
2	Systemfunktionszustand- und System-ID-Anzeige		Zeigt den Systemzustand an. Weitere Informationen finden Sie unter Systemfunktionszustand- und System-ID-Anzeigecodes .
3	iDRAC Quick Sync 2-WLAN-Anzeige (optional)		Zeigt an, ob die iDRAC Quick Sync 2-WLAN-Option aktiviert ist. Die Quick Sync 2-Funktion ermöglicht die Verwaltung des Systems mit mobilen Geräten. Diese Funktion fasst auf Systemebene die Hardware/Firmware-Bestandsaufnahme und verschiedene Diagnose/Fehler-Informationen, die zur Fehlerbehebung am System verwendet werden können, zusammen. Sie können auf die Systembestandsaufnahme, die Dell Lifecycle Controller-Protokolle oder Systemprotokolle und den Systemfunktionszustand zugreifen und zudem iDRAC-, BIOS- und Netzwerkbetriebsparameter konfigurieren. Sie können auch einen Virtual Network Computing (VNC) Viewer und eine auf einem virtuellen Kernel basierende virtuelle Maschine (KVM) auf einem unterstützten mobilen Gerät starten. Weitere Informationen finden Sie im Integrated Dell Remote Access Controller User's Guide (Dell Benutzerhandbuch für integrierte Dell Remote Access Controller) unter Dell.com/idracmanuals .



LED-Statusanzeigen

 **ANMERKUNG:** Wenn das System ausgeschaltet ist, leuchten keine LED-Statusanzeigen. Schließen Sie das System zum Starten an eine Steckdose an und drücken Sie den Betriebsschalter.

 **ANMERKUNG:** Die LED-Statusanzeigen sind immer aus und schalten sich nur auf stetig gelb leuchtend, wenn ein Fehler auftritt.

Tabelle 3. LED-Statusanzeigen und Beschreibungen

Symbol	Beschreibung	Zustand	Fehlerbehebung
	Festplattenlaufwerksanzeige	Die Anzeige wechselt zu stetig gelb leuchtend, wenn ein Fehler am Festplattenlaufwerk vorliegt.	<ul style="list-style-type: none"> Überprüfen Sie das Systemereignisprotokoll, um festzustellen, welches Laufwerk einen Fehler aufweist. Führen Sie den entsprechenden Online-Diagnosetest durch. Starten Sie das System neu und führen Sie Embedded Diagnostics (ePSA; eingebettete Diagnose) aus.
	Temperaturanzeige	Die Anzeige leuchtet stetig gelb, wenn im System ein thermischer Fehler auftritt (z. B. Umgebungstemperatur außerhalb des zulässigen Bereichs oder Ausfall eines Lüfters).	<p>Stellen Sie sicher, dass keine der folgenden Bedingungen zutrifft:</p> <ul style="list-style-type: none"> Ein Lüfter wurde entfernt oder ist fehlerhaft. Die Systemabdeckung, das Kühlgehäuse, der EMI-Filter, der Speichermodulplatzhalter oder das rückseitige Abdeckblech wurde entfernt. Die Umgebungstemperatur ist zu hoch. Der externe Luftstrom ist gestört.

Symbol	Beschreibung	Zustand	Fehlerbehebung
	Stromanzeige	Die Anzeige leuchtet stetig gelb, wenn im System ein elektrischer Fehler aufgetreten ist (z. B. eine Spannung außerhalb des zulässigen Bereichs, ausgefallene Netzteile oder Spannungsregler).	Wenn das Problem weiterhin besteht, lesen Sie Wie Sie Hilfe bekommen . Überprüfen Sie das Systemereignisprotokoll oder lesen Sie die Systemmeldungen für das jeweilige Problem. Wenn ein Problem mit dem Netzteil vorliegt, überprüfen Sie die LED am Netzteil. Bauen Sie das Netzteil aus und setzen Sie es wieder ein. Lässt sich das Problem dadurch nicht beheben, lesen Sie Wie Sie Hilfe bekommen .
	Speicheranzeige	Die Anzeige leuchtet stetig gelb, wenn ein Speicherfehler aufgetreten ist.	Informieren Sie sich im Systemereignisprotokoll oder in den Systemmeldungen über die Position des ausgefallenen Speichermoduls. Bauen Sie das Speichermodul aus und setzen Sie es wieder ein. Lässt sich das Problem dadurch nicht beheben, lesen Sie Wie Sie Hilfe bekommen .
	PCIe-Anzeige	Die Anzeige leuchtet stetig gelb, wenn bei einer PCIe-Karte ein Fehler aufgetreten ist.	Starten Sie das System neu. Aktualisieren Sie ggf. erforderliche Treiber für die PCIe-Karte. Bauen Sie die Karte aus und setzen Sie sie wieder ein. Lässt sich das Problem dadurch nicht beheben, lesen Sie Wie Sie Hilfe bekommen . ANMERKUNG: Weitere Informationen zu den unterstützten PCIe-Karten finden Sie unter Anweisungen für die Installation von Erweiterungskarten.

Systemfunktionszustand- und System-ID-Anzeigecodes

Die Systemfunktionszustand- und System-ID-Anzeige befindet sich auf dem linken Bedienfeld des Systems.



Abbildung 4. Systemfunktionszustand- und System-ID-Anzeigen

Tabelle 4. Systemfunktionszustand- und System-ID-Anzeigecodes

Systemfunktionszustand- und System-ID-Anzeigecode	Zustand
Stetig blau	Zeigt an, dass das System eingeschaltet, fehlerfrei und der System-ID-Modus nicht aktiv ist. Drücken Sie die Systemfunktionszustand- und System-ID-Taste, um zum System-ID-Modus zu wechseln.
Blau blinkend	Zeigt an, dass der System-ID-Modus aktiv ist. Drücken Sie die Systemfunktionszustand- und System-ID-Taste, um zum Systemfunktionszustand-Modus zu wechseln.
Stetig gelb leuchtend	Zeigt an, dass sich das System im ausfallsicheren Modus befindet. Wenn das Problem weiterhin besteht, lesen Sie Wie Sie Hilfe bekommen .

Systemfunktionszustand- und System-ID-Anzeigecode

Zustand

Gelb blinkend

Zeigt an, dass im System ein Fehler aufgetreten ist. Prüfen Sie das Systemereignisprotokoll oder den LCD-Bildschirm, falls auf der Frontverkleidung verfügbar, auf eine spezifische Fehlermeldung. Weitere Informationen zu Fehlermeldungen finden Sie im *Dell Event and Error Messages Reference Guide* (Dell Referenzhandbuch zu Ereignis- und Fehlermeldungen) unter **Dell.com/openmanagemanuals > OpenManage Software**.

iDRAC Quick Sync 2-Anzeigecodes

Das iDRAC Quick Sync-2-Modul (optional) befindet sich auf dem linken Bedienfeld des Systems.



Abbildung 5. iDRAC Quick Sync 2-Anzeige

Tabelle 5. iDRAC Quick Sync 2-Anzeigen und Beschreibungen

iDRAC Quick Sync 2-Anzeigecode	Zustand	Fehlerbehebung
Off (Aus) (Off ist die Standardeinstellung)	Zeigt an, dass die iDRAC Quick Sync 2-Funktion ausgeschaltet ist. Drücken Sie auf die iDRAC Quick Sync 2-Taste, um die iDRAC Quick Sync 2-Funktion einzuschalten.	Wenn sich die LED nicht einschalten, setzen Sie das linke Bedienfeld-Flachbandkabel erneut ein und prüfen Sie die Anzeige erneut. Wenn das Problem weiterhin besteht, lesen Sie Wie Sie Hilfe bekommen .
Stetig weiß leuchtend	Zeigt an, dass iDRAC Quick Sync 2 bereit ist, zu kommunizieren. Drücken Sie zum Ausschalten auf die iDRAC Quick Sync 2-Taste.	Wenn sich die LED nicht ausschaltet, starten Sie das System neu. Wenn das Problem weiterhin besteht, lesen Sie Wie Sie Hilfe bekommen .
Blinkt schnell weiß	Weist auf Datenübertragungsaktivität hin.	Wenn die Anzeige fortwährend blinkt, lesen Sie Wie Sie Hilfe bekommen .
Langsam weiß blinkend	Zeigt an, dass eine Firmware-Aktualisierung der Komponente durchgeführt wird.	Wenn die Anzeige fortwährend blinkt, lesen Sie Wie Sie Hilfe bekommen .
Fünf Mal in rascher Abfolge blinkend und dann erloschen	Zeigt an, dass die iDRAC Quick Sync 2-Funktion deaktiviert ist.	Prüfen Sie, ob die iDRAC Quick Sync 2-Funktion so konfiguriert wurde, dass Sie von iDRAC deaktiviert wird. Wenn das Problem weiterhin besteht, lesen Sie Wie Sie Hilfe bekommen . Weitere Informationen finden Sie im <i>Integrated Dell Remote Access Controller User's Guide (Benutzerhandbuch für Integrated Dell Remote Access Controller)</i> unter Dell.com/idracmanuals oder <i>Dell OpenManage Server Administrator User's Guide (Benutzerhandbuch für Dell OpenManage Server Administrator)</i> unter Dell.com/openmanagemanuals .
Stetig gelb leuchtend	Gibt an, dass das System sich im ausfallsicheren Modus befindet.	Starten Sie das System neu. Wenn das Problem weiterhin besteht, lesen Sie Wie Sie Hilfe bekommen .

Gelb blinkend

Zeigt an, dass die iDRAC Quick Sync 2 Hardware nicht ordnungsgemäß reagiert.





Starten Sie das System neu. Wenn das Problem weiterhin besteht, lesen Sie [Wie Sie Hilfe bekommen](#).

Ansicht des rechten Bedienfelds



Abbildung 6. Ansicht des rechten Bedienfelds

Tabelle 6. Funktionen des rechten Bedienfelds

Element	Anzeige, Taste oder Anschluss	Symbol	Beschreibung
1	Betriebsschalter		Zeigt an, ob das System ein- oder ausgeschaltet ist. Drücken Sie den Netzschalter, um das System manuell ein- oder auszuschalten.
			ANMERKUNG: Drücken Sie den Betriebsschalter, um ordnungsgemäß herunterzufahren ein ACPI-konformes Betriebssystem.
2	USB-Port (2)		Die USB-Anschlüsse sind 4-polig und 2.0-konform. Diese Anschlüsse ermöglichen das Anschließen von USB-Geräten an das System.
3	iDRAC Direct-Anschluss		Der iDRAC Direct-Anschluss ist Mikro-USB-2.0-kompatibel. Der ermöglicht den Zugriff auf die iDRAC Direct-Funktionen. Weitere Informationen finden Sie im „iDRAC User's Guide“ (Benutzerhandbuch des Integrated Dell Remote Access Controller) unter Dell.com/idracmanuals .
4	iDRAC Direct-LED	k. A.	Die iDRAC Direct-LED-Anzeige leuchtet auf, um anzuzeigen, dass der iDRAC Direct-Anschluss verbunden ist. Weitere Informationen finden Sie unter iDRAC Direct-LED-Anzeige-codes .
5	VGA-Anschluss		Ermöglicht Ihnen das Anschließen eines Anzeigegegeräts an das System. Weitere Informationen finden Sie unter Technische Daten .

iDRAC Direct-LED-Anzeige-codes

Die iDRAC Direct-LED-Anzeige leuchtet, um anzuzeigen, dass der Port angeschlossen ist und als Teil des iDRAC-Subsystems verwendet wird.

Sie können iDRAC Direct mit einem USB-zu-Mikro-USB-Kabel (Typ AB) konfigurieren, das Sie an Ihren Laptop oder Ihr Tablet anschließen können. Die folgende Tabelle beschreibt iDRAC Direct-Aktivität, wenn der iDRAC Direct-Port aktiv ist:

Tabelle 7. iDRAC Direct-LED-Anzeigecodes

iDRAC Direct-LED-Anzeigecode	Zustand
Zwei Sekunden lang stetig grün	Weist darauf hin, dass der Laptop bzw. das Tablet angeschlossen ist.
Blinkt grün (leuchtet zwei Sekunden und leuchtet zwei Sekunden nicht)	Weist darauf hin, dass der angeschlossene Laptop bzw. das angeschlossene Tablet erkannt wird.
Leuchtet nicht	Weist darauf hin, dass der Laptop bzw. das Tablet nicht angeschlossen ist.

Rückansicht des Systems





Abbildung 7. Rückansicht des Systems

Tabelle 8. Auf der Rückseite verfügbare Funktionen

Element	Bedienfelder, Anschlüsse und Steckplätze	Symbol	Beschreibung
1	PCIe-Erweiterungskartensteckplatz, volle Bauhöhe (3)	k. A.	Der PCIe-Erweiterungskartensteckplatz (Riser 1) verbindet bis zu drei PCIe-Erweiterungskarten in voller Höhe mit dem System. Weitere Informationen finden Sie unter Richtlinien zum Einsetzen von Erweiterungskarten .
2	PCIe-Erweiterungskartensteckplatz halber Bauhöhe	k. A.	Der PCIe-Erweiterungskartensteckplatz (Riser 2) verbindet eine PCIe-Erweiterungskarte halber Höhe mit dem System. Weitere Informationen finden Sie unter Richtlinien zum Einsetzen von Erweiterungskarten .
3	Hinterer Griff	k. A.	Der hintere Griff kann entfernt werden, um das Aktivieren jeglicher externer Verkabelung der PCIe-Karten, die in den PCIe-Erweiterungskartensteckplatz 6 eingesetzt wurden, zu ermöglichen.
4	Netzteileneinheit (2)	k. A.	Weitere Informationen finden Sie unter Technische Daten .
5	NIC-Ports		Die NIC-Anschlüsse, die auf der Netzwerkzusatzkarte (NDC) integriert sind, sorgen für Netzwerkkonnektivität. Weitere Informationen zu den unterstützten Konfigurationen finden Sie unter Technische Daten .

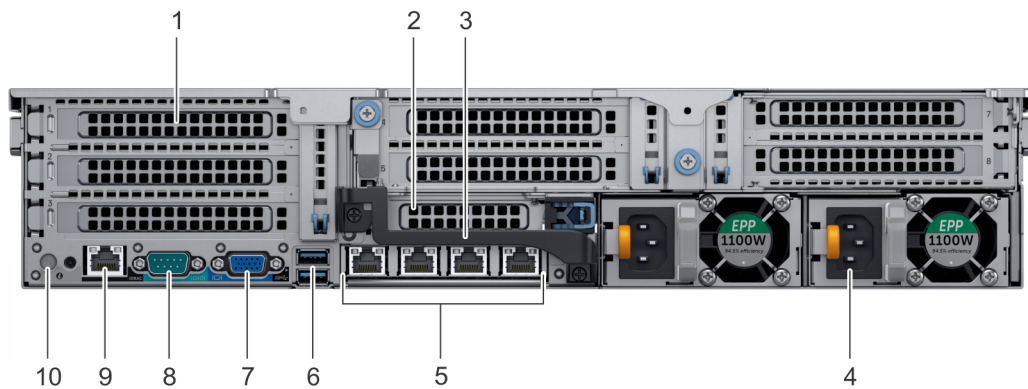
Status

Verbindungsanzeige blinkt grün und Aktivitätsanzeige ist aus

Zustand

NIC-Identifizierung ist über das NIC-Konfigurationsdienstprogramm aktiviert.

Anzeigecodes des Netzteils

Wechselstrom-Netzteile (PSUs) verfügen über einen beleuchteten, durchsichtigen Griff, der als Anzeige fungiert, und Gleichstrom-Netzteile über eine LED, die als Anzeige fungiert. Die Anzeige gibt Aufschluss darüber, ob das Netzteil an die Netzstromversorgung angeschlossen ist oder ein Stromausfall aufgetreten ist.



Abbildung 9. Statusanzeige des Wechselstrom-Netzteils

1 Statusanzeige beim Wechselstrom-Netzteil/Griff

Tabelle 10. Statusanzeigecodes für Wechselstrom-Netzteil

Betriebsanzeigecodes	Zustand
Grün	Eine zulässige Stromquelle ist mit dem Netzteil verbunden und das Netzteil ist in Betrieb.
Gelb blinkend	Zeigt ein Problem mit dem Netzteil an.
Leuchtet nicht	Die Stromversorgung ist nicht mit dem Netzteil verbunden.
Grün blinkend	Wenn die Firmware des Netzteils aktualisiert wird, blinkt der Netzteilgriff grün. ⚠ VORSICHT: Trennen Sie bei der Aktualisierung der Firmware nicht das Netzkabel und ziehen Sie nicht den Stecker des Netzteils heraus. Wenn die Firmware-Aktualisierung unterbrochen wird, funktionieren die Netzteileneinheiten nicht.
Blinkt grün und erlischt dann	Wenn Sie ein Netzteil bei laufendem Betrieb mittels Hot-Plugging hinzufügen, blinkt der Netzteilgriff fünf Mal grün bei einer Frequenz von 4 Hz und erlischt anschließend. Dies weist auf eine Abweichung des Netzteils in Bezug auf Effizienz, Funktionsumfang, Funktionszustand oder unterstützte Spannung hin. ⚠ VORSICHT: Wenn zwei Netzteile installiert sind, müssen die Netzteile den gleichen Etikettentyp aufweisen, z. B. das „Erweiterte Stromleistung (EPP)“-Etikett. Das Kombinieren von Netzteileneinheiten aus früheren Generationen der Dell PowerEdge-Server wird nicht unterstützt, auch dann nicht, wenn die Netzteileneinheiten über die gleiche Nennleistung verfügen. Dies würde zu einer Netzteil-Fehlanpassung führen oder dazu, dass Sie das System nicht einschalten können. ⚠ VORSICHT: Ersetzen Sie bei nicht identischen Netzteilen nur das Netzteil mit der blinkenden Anzeige. Wenn Sie das Netzteil austauschen, um ein identisches Paar zu erhalten, kann dies zu einem Fehlerzustand und einer unerwarteten Systemabschaltung führen. Um von einer High-Output- zu einer Low-Output-Konfiguration oder umgekehrt zu wechseln, müssen Sie das System ausschalten.

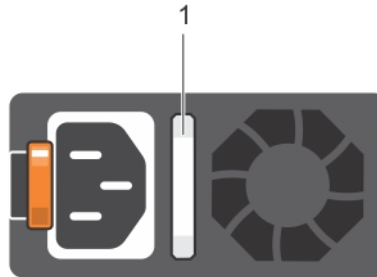
- △ **VORSICHT:** Wechselstrom-Netzteile unterstützen sowohl 240 V- als auch 120 V-Eingangswerte, mit Ausnahme von Titan-Netzteilen, die nur 240 V unterstützen. Wenn zwei identische Netzteile verschiedene Eingangswerte empfangen, können sie verschiedene Wattleistungen ausgeben und eine Nichtübereinstimmung auslösen.
- △ **VORSICHT:** Wenn zwei Netzteile eingesetzt werden, müssen es Netzteile gleichen Typs sein, die die gleiche maximale Ausgangsleistung besitzen.
- △ **VORSICHT:** Die Kombination von Wechselstrom- und Gleichstromnetzteilen wird nicht unterstützt und verursacht eine Nichtübereinstimmung.



Abbildung 10. Statusanzeige beim Gleichstrom-Netzteil

1 Statusanzeige beim Gleichstrom-Netzteil

Tabelle 11. Statusanzeigecodes für Gleichstrom-Netzteil

Betriebsanzeigecodes	Zustand
Grün	Eine zulässige Stromquelle ist mit dem Netzteil verbunden und das Netzteil ist in Betrieb.
Gelb blinkend	Zeigt ein Problem mit dem Netzteil an.
Leuchtet nicht	Die Stromversorgung ist nicht mit dem Netzteil verbunden.
Grün blinkend	Wenn ein Netzteil bei laufendem Betrieb mittels Hot-Plugging hinzugefügt wird, blinkt die LED des Netzteils grün. Dies weist auf eine Abweichung des Netzteils in Bezug auf Effizienz, Funktionsumfang, Funktionszustand oder unterstützte Spannung hin.
	<ul style="list-style-type: none"> △ VORSICHT: Ersetzen Sie bei nicht identischen Netzteilen nur das Netzteil mit der blinkenden Anzeige. Wenn Sie das Netzteil austauschen, um ein identisches Paar zu erhalten, kann dies zu einem Fehlerzustand und einer unerwarteten Systemabschaltung führen. Um von einer High-Output- zu einer Low-Output-Konfiguration oder umgekehrt zu wechseln, müssen Sie das System ausschalten. △ VORSICHT: Wenn zwei Netzteile eingesetzt werden, müssen es Netzteile gleichen Typs sein, die die gleiche maximale Ausgangsleistung besitzen. △ VORSICHT: Die Kombination von Wechselstrom- und Gleichstromnetzteilen wird nicht unterstützt und verursacht eine Nichtübereinstimmung.

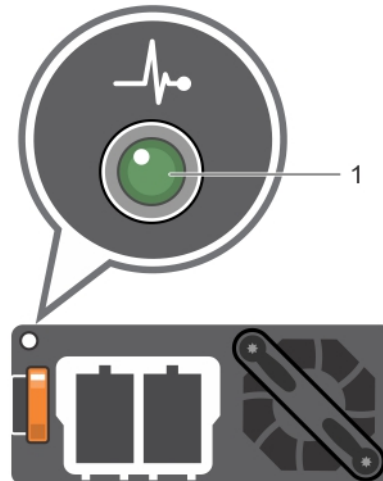
Festplattenlaufwerk: Anzeigecodes

Jeder Festplattenlaufwerksträger hat eine LED-Aktivitätsanzeige und eine LED-Statusanzeige. Die Anzeigen liefern Informationen über den derzeitigen Status des Festplattenlaufwerks. Die LED-Aktivitätsanzeige zeigt an, ob die Festplatte derzeit in Verwendung ist oder nicht. Die LED-Statusanzeige zeigt die Stromversorgung des Laufwerks an.



Abbildung 11. Laufwerksanzeigen

- 1 LED-Festplattenaktivitätsanzeige
- 2 LED-Festplattenstatusanzeige
- 3 Festplatte

- ⓘ **ANMERKUNG:** Wenn sich das Festplattenlaufwerk im AHCI-Modus (Advanced Host Controller Interface) befindet, schaltet sich die LED-Statusanzeige nicht an.
- ⓘ **ANMERKUNG:** Das Verhalten der Laufwerkstatusanzeige wird durch Storage Spaces Direct verhalten. Es werden möglicherweise nicht alle Laufwerksstatusanzeigen verwendet.

Tabelle 12. Festplattenlaufwerk: Anzeigecodes

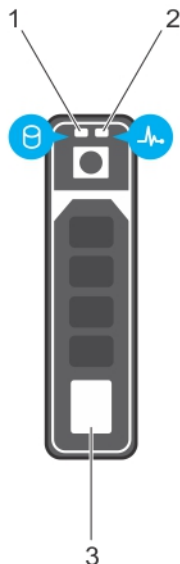
Anzeigecode für Festplattenstatus	Zustand
Blinkt zweimal pro Sekunde grün	Laufwerk wird identifiziert oder für den Ausbau vorbereitet.
Aus	Laufwerk ist zum Entfernen bereit.
	<ul style="list-style-type: none"> ⓘ ANMERKUNG: Die Laufwerksstatusanzeige bleibt aus, bis alle Laufwerke nach dem Einschalten des System initialisiert sind. Während dieser Zeit können keine Laufwerke entfernt werden.
Blinkt grün, gelb und erlischt dann	Vorausgesagter Laufwerksausfall.
Blinkt gelb, viermal pro Sekunde	Laufwerk ausgefallen.
Blinkt grün, langsam	Laufwerk wird neu aufgebaut.
Stetig grün	Laufwerk online.
Blinkt drei Sekunden lang grün, drei Sekunden lang gelb und erlischt nach sechs Sekunden	Neuaufbau gestoppt.

LCD-Bildschirm

Der LCD-Bildschirm ist nur auf der optionalen LCD-Frontverkleidung verfügbar. Die optionale LCD-Frontverkleidung ist hot-plug-fähig.

Der LCD-Bildschirm liefert Systeminformationen sowie Status- und Fehlermeldungen, die anzeigen, ob das System ordnungsgemäß arbeitet oder ob es gewartet werden muss. Der LCD-Bildschirm kann genutzt werden, um die iDRAC-IP-Adresse des Systems zu konfigurieren oder einzusehen. Weitere Informationen zu Fehlermeldungen finden Sie im *Dell Event and Error Messages Reference Guide* (Dell Referenzhandbuch zu Ereignis- und Fehlermeldungen) unter **Dell.com/openmanagemanuals > OpenManage-Software**.

Der Status und die Bedingungen des LCD-Bildschirm werden hier skizziert:

- Die LCD-Hintergrundbeleuchtung leuchtet im normalen Betriebszustand weiß.
- Wenn das System Aufmerksamkeit erfordert, leuchtet die LCD-Hintergrundbeleuchtung gelb und es wird ein entsprechender Fehlercode mit Beschreibung angezeigt.

ANMERKUNG: Wenn das System an eine Stromquelle angeschlossen ist und ein Fehler festgestellt wurde, leuchtet die LCD-Anzeige gelb, unabhängig davon, ob das System eingeschaltet ist oder nicht.

- Wenn das System ausgeschaltet wird und keine Fehler vorliegen, geht der LCD-Bildschirm nach fünf Minuten Inaktivität in den Standby-Modus über. Drücken Sie eine beliebige Taste auf dem LCD-Bildschirm, um ihn einzuschalten.
- Falls der LCD-Bildschirm nicht mehr reagiert, entfernen Sie die Frontverkleidung und installieren Sie diese erneut. Falls das Problem weiterhin besteht, lesen Sie den Abschnitt [Wie Sie Hilfe bekommen](#).
- Die LCD-Hintergrundbeleuchtung bleibt ausgeschaltet, wenn die LCD-Meldungen über das iDRAC-Dienstprogramm, den LCD-Bildschirm oder andere Tools deaktiviert wurden.



Abbildung 12. Merkmale des LCD-Display

Tabelle 13. Merkmale des LCD-Display



Element	Taste oder Anzeige	Beschreibung
1	Links	Bewegt den Cursor schrittweise zurück.
2	Wählen Sie	Wählt den vom Cursor markierten Menüeintrag aus.
3	Rechts	Bewegt den Cursor schrittweise vorwärts. Beim Durchlaufen einer Meldung: <ul style="list-style-type: none">• Halten Sie die rechte Taste gedrückt, um die Bildlaufgeschwindigkeit zu erhöhen.• Lassen Sie die Taste los, um den Vorgang zu beenden.
4	LCD-Anzeige	Zeigt Systeminformationen sowie Status- und Fehlermeldungen oder die iDRAC-IP-Adresse auf dem Bildschirm an.

ANMERKUNG: Der Bildlauf für die Anzeige wird beendet, wenn der Benutzer die Schaltfläche loslässt. Nach 45 Sekunden Inaktivität startet der Bildschirm den Bildlauf.

Anzeigen des Startbildschirms

Im **Startbildschirm** werden vom Benutzer konfigurierbare Informationen über das System angezeigt. Dieser Bildschirm wird beim normalen Systembetrieb angezeigt, wenn keine Status- oder Fehlermeldungen vorhanden sind. Wenn das System ausgeschaltet wird, und keine

Fehler vorliegen, wechselt das LCD nach fünf Minuten Inaktivität in den Standby-Modus. Drücken Sie zum Einschalten des LCD eine beliebige Taste des LCD-Displays.

- 1 Um den **Startbildschirm** anzuzeigen, drücken Sie eine der drei Steuertasten (Auswahl, Links oder Rechts).
- 2 Um den **Startbildschirm** von einem anderen Menü aus aufzurufen, führen Sie die folgenden Schritte aus:
 - a Halten Sie die Schaltfläche „Navigation“ gedrückt, bis der Pfeil nach oben  angezeigt wird.
 - b Navigieren Sie mit dem  zum **Startsymbol** .
 - c Wählen Sie das **Startsymbol** aus.
 - d Drücken Sie im **Startbildschirm** die **Auswahl Taste**, um das Hauptmenü aufzurufen.

Setup-Menü

ANMERKUNG: Wenn Sie eine Option im Setup-Menü auswählen, müssen Sie die Option bestätigen, bevor Sie den nächsten Vorgang durchführen.

Option	Beschreibung
iDRAC	Wählen Sie DHCP oder Static IP , um den Netzwerkmodus zu konfigurieren. Wenn Static IP ausgewählt ist, sind die verfügbaren Felder IP , Subnet (Sub) und Gateway (Gtw) . Wählen Sie Setup DNS , um DNS zu aktivieren und Domänenadressen anzuzeigen. Zwei separate DNS-Einträge sind verfügbar.
Set error	Wählen Sie SEL , um LCD-Fehlermeldungen in einem Format entsprechend der IPMI-Beschreibung im SEL-Protokoll anzuzeigen. So können Sie eine LCD-Meldung mit einem SEL-Eintrag abgleichen. Wählen Sie Simple (Einfach) aus, um LCD-Fehlermeldungen als vereinfachte benutzerfreundliche Beschreibung anzuzeigen. Weitere Informationen zu Fehlermeldungen finden Sie im <i>Dell Event and Error Messages Reference Guide</i> (Dell Benutzerhandbuch zu Ereignis- und Fehlermeldungen) unter Dell.com/openmanagemanuals > OpenManage-Software .
Set home	Wählen Sie die Standardinformation zur Anzeige im Bildschirm Home . Im Ansichtsmenü erfahren Sie, welche Optionen und Elemente standardmäßig im Bildschirm Home angezeigt werden können.

Ansichtsmenü

ANMERKUNG: Wenn Sie eine Option im Menü „Anzeige“ auswählen, müssen Sie die Option bestätigen, bevor Sie den nächsten Vorgang durchführen.

Option	Beschreibung
iDRAC IP	Zeigt die IPv4 - oder IPv6 -Adressen für iDRAC9 an. Zu den Adressen zählen DNS (Primary und Secondary) , Gateway , IP und Subnet (kein Subnet bei IPv6).
MAC	Anzeige der MAC-Adressen für iDRAC -, iSCSI -, oder Netzwerkgeräte .
Name	Zeigt den Namen für Host , Model (Modell) oder User String (Benutzerzeichenfolge) für das System an.
Number	Anzeige der Systemkennnummer oder der Service-Tag-Nummer des Systems.
Power	Anzeige der Leistungsabgabe des Systems in BTU/h oder Watt. Das Anzeigeformat lässt sich im Untermenü Startseite einstellen des Setup -Menüs konfigurieren.
Temperature	Anzeige der Temperatur des Systems in Celsius oder Fahrenheit. Das Anzeigeformat lässt sich im Untermenü Startseite einstellen des Setup -Menüs konfigurieren.

Ausfindigmachen der Service-Tag-Nummer Ihres Systems

Sie können Ihr System über den einzigartigen Express-Servicecode und die Service-Tag-Nummer identifizieren. Um den Express-Servicecode und die Service-Tag-Nummer einzusehen, ziehen Sie die Informationskennung an der Vorderseite des Systems heraus. Außerdem befinden sich diese Informationen auf einem Aufkleber auf dem Systemgehäuse. Der Mini-Enterprise-Service-Tag (EST) befindet sich auf der Rückseite des Systems. Mithilfe dieser Informationen kann Dell EMC Support-Anrufe an die entsprechenden Mitarbeiter weiterzuleiten.



Abbildung 13. Ausfindigmachen der Service-Tag-Nummer Ihres Systems

- | | | | |
|---|--|---|--|
| 1 | Informationskennung (Ansicht von oben) | 2 | Informationskennung (Rückseite) |
| 3 | OpenManage Mobile (OMM)-Etikett | 4 | MAC-Adresse und sicheres Kennwortetikett |
| 5 | Service-Tag-Etikett | | |

Dokumentationsangebot

Die Dell EMC-Dokumentation ist entweder im Lieferumfang enthalten oder auf der Website von Dell unter **Dell.com/XCSeriesmanuals** verfügbar.

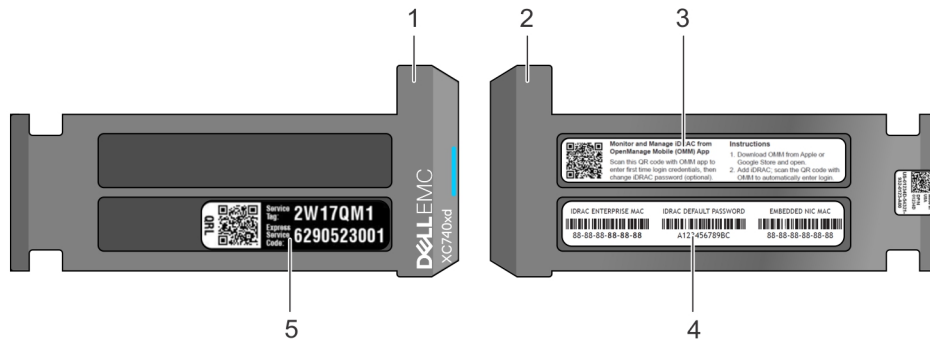
Die Dell EMC-Dokumentation zum Dell EMC-iDRAC ist unter **Dell.com/idracmanuals** verfügbar.

So greifen Sie auf die Dell Dokumentation zu:

- 1 Scrollen Sie auf der Dell EMC-Support-Seite nach unten bis **General Support (Allgemeiner Support)**, und klicken Sie dann auf **Servers, Storage & Networking (Server, Speicher und Netzwerke)**.
- 2 Klicken Sie auf **Entwickelte Lösungen**, und wählen Sie die Dokumentation, die Sie benötigen.

Tabelle 14. Referenzdokumentation für das Dell EMC XC740xd-Serie Gerät der Hyperkonvergent

Weitere Informationen zu...	Siehe...
Installationsanweisungen für Ihre Dell EMC XC740xd-Serie, einschließlich der technischen Daten	<i>Handbuch zum Einstieg</i>
Einzelheiten zur Hardware der XC740xd-Serie-Dell EMC	<i>Installations- und Wartungshandbuch</i>
Installieren der Dell EMC-XC740xd-Serie in einem Rack	<i>Dell EMC-Installationshandbuch für Schienen</i>
Bereitstellung und Einrichtung dieser Lösung	<i>Lösungshandbuch</i>
Leitfaden für Best Practices: ESXi	<i>Best Practices für die Bereitstellung von ESXi auf einem Gerät der XC-Serie</i>
Leitfaden für Best Practices: Windows Hyper-V	<i>Best Practices für die Bereitstellung von Windows Hyper-V auf einem Gerät der XC-Serie</i>
Versionshinweise	<i>Versionshinweise für hyperkonvergente Geräte der XC-Serie der 14. Generation</i>
Support-Matrix	<i>Dell EMC-XC740xd-Serie hyperkonvergenter Geräte: Support-Matrix</i>
Fehlerbehebung beim System	Anleitung zur Fehlerbehebung unter Dell.com/poweredgemanuals

Technische Daten

Die technischen Daten und Umgebungsbedingungen für Ihr System sind in diesem Abschnitt enthalten.

Themen:

- Abmessungen des Systems
- Gehäusegewicht
- Prozessor
- PSU – Technische Daten
- Technische Daten der Systembatterie
- Erweiterungsbus – Technische Daten
- Arbeitsspeicher
- Speicher-Controller – Technische Daten
- Laufwerk – Technische Daten
- Anschlüsse und Stecker – Technische Daten
- Video
- Umgebungsbedingungen

Abmessungen des Systems

Dieser Abschnitt beschreibt die Abmessungen des Systems.



Abbildung 14. Die Systemabmessungen der XC740xd-Serie Hyperkonvergent Geräte

Tabelle 15. Abmessungen

System-	Xa	Xb	J	Za (mit Blende)	Za (ohne Blende)	Zb	Zc
XC740xd-SerieHyperkonvergent Geräte	482,0 mm (18,98 Zoll)	434,0 mm (17,09 Zoll)	86,8 mm (3,42 Zoll)	35,84 mm (1,41 Zoll)	22,0 mm (0,87 Zoll)	678,8 mm (26,72 Zoll)	715,5 mm (28,17 Zoll)

Gehäusegewicht

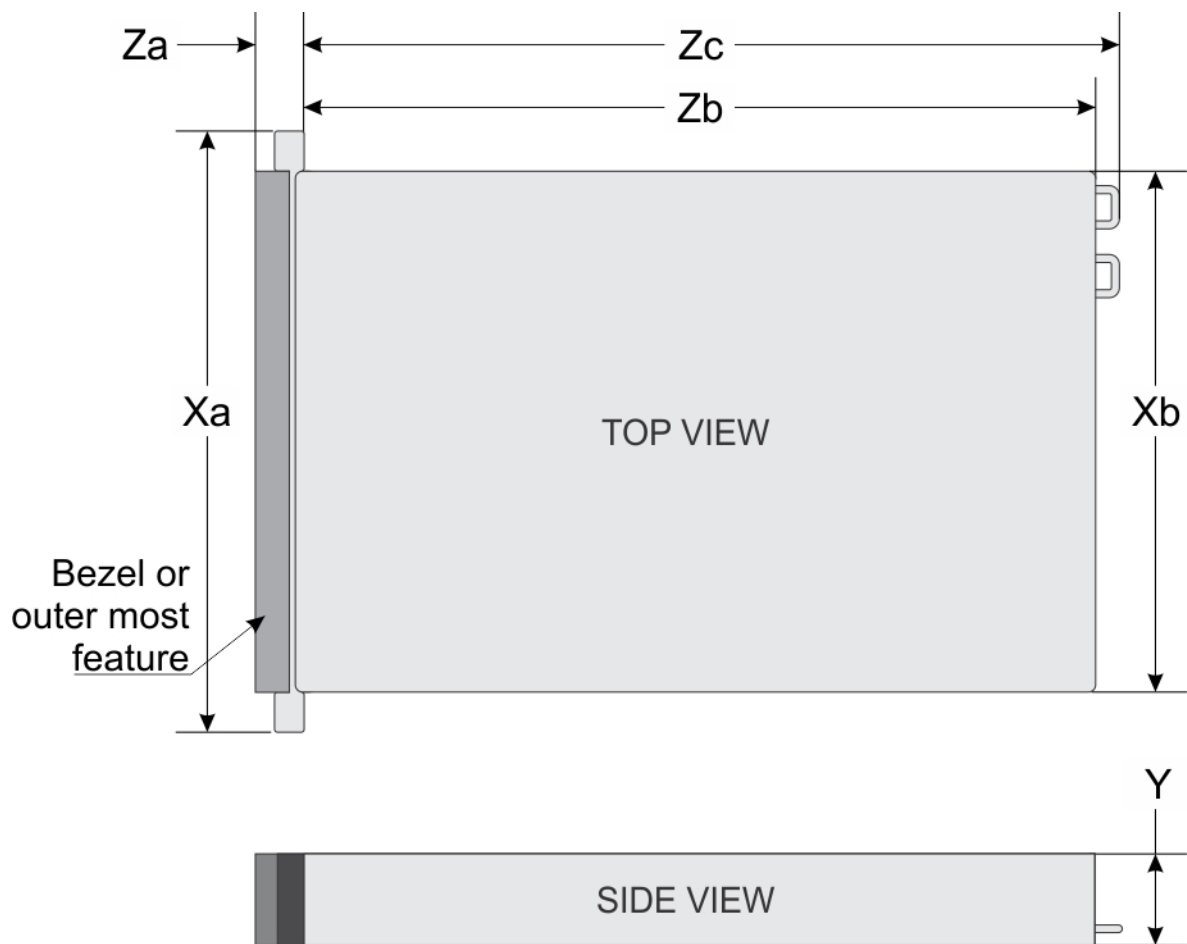
Tabelle 16. Gehäusegewicht

System-	Maximalgewicht (mit allen Festplatten- /SSD-Laufwerken)
Systeme mit 2,5-Zoll-Festplatten	28,1 kg (61,95 lb)
Systeme mit 3,5-Zoll-Festplatten	33,1 kg (72,91 lb)

Prozessor

Die XC740xd-Serie Hyperkonvergent Geräte unterstützt bis zu zwei Intel Xeon-Prozessoren der Produktreihe skalierbarer Prozessoren.

PSU – Technische Daten

Die XC740xd-Serie Hyperkonvergent Geräte unterstützt bis zu zwei redundante Wechselstrom- oder Gleichstrom-Netzteile (PSUs).

Tabelle 17. PSU – Technische Daten

Netzteil	Klasse	Wärmeabgabe (maximal)	Frequency (Speichertaktrate)	Spannung	Strom
750 W Wechselstrom	Platin	2891 BTU/h	50/60 Hz	100-240 V Wechselstrom, autom. Bereichseinstellung	10 A-5 A
750 W Wechselstrom	Titan	2843 BTU/h	50/60 Hz	200-240 V Wechselstrom, autom. Bereichseinstellung	5 A
1100 W Wechselstrom	Platin	4100 BTU/h	50/60 Hz	100-240 V Wechselstrom, autom. Bereichseinstellung	12 A-6,5 A
1100 W Gleichstrom	k. A.	4416 BTU/h	k. A.	-(48-60) V Gleichspannung, autom. Bereichseinstellung	32 A
1600 W Wechselstrom	Platin	6000 BTU/h	50/60 Hz	100-240 V Wechselstrom, autom. Bereichseinstellung	10 A
2000 W Wechselstrom	Platin	7500 BTU/h	50/60 Hz	100-240 V Wechselstrom, autom. Bereichseinstellung	11,5 A

ANMERKUNG: Die Wärmeabgabe berechnet sich aus der Wattleistung des Netzteils.

ANMERKUNG: Dieses System ist außerdem für den Anschluss an IT-Stromsysteme mit einer Außenleiterspannung von höchstens 240 V konzipiert.

ANMERKUNG: Wenn ein System mit 2000-W-Wechselstromnetzteil bei 100-120 V (Lowline) betrieben wird, liegt die Leistungsherabstufung pro Netzteil bei 1000 W.

ANMERKUNG: Wenn ein System mit 1600-W-Wechselstromnetzteil bei 100-120 V (Lowline) betrieben wird, liegt die Leistungsherabstufung pro Netzteil bei 800 W.

ANMERKUNG: Wenn ein System mit 1100-W-Wechselstromnetzteil bei 100-120 V (Lowline) betrieben wird, liegt die Leistungsherabstufung pro Netzteil bei 1.050 W.

Technische Daten der Systembatterie

Die Hyperkonvergent Appliances der XC740xd-Serie unterstützt als Systembatterie eine CR 2032 3,0-V-Lithium-Knopfzellenbatterie.

Erweiterungsbus – Technische Daten

Die XC740xd-Serie Geräte der Hyperkonvergent unterstützen bis zu acht PCI-Express (PCIe)-Erweiterungskarten der 3. Generation, die mittels Erweiterungskarten-Risern direkt auf der Systemplatine installiert werden können. Die folgende Tabelle enthält detaillierte Informationen zu den technischen Daten der Erweiterungskarten-Riser:

Tabelle 18. Technische Daten der Erweiterungskarten-Riser

Riser-Konfiguration und unterstützte Riser	Steckplatzbeschreibung	PCIe-Steckplätze auf Riser 1 (Höhe und Länge)	Prozessoranschluss	PCIe-Steckplätze auf Riser 2 (Höhe und Länge)	Prozessoranschluss	PCIe-Steckplätze auf Riser 3 (Höhe und Länge)	Prozessoranschluss
Riser-Konfiguration 4 (1A+2A+3A)	Drei x8- und vier x16-Steckplätze	Steckplatz 1: x16-Steckplatz in voller Höhe und voller Länge	Prozessor 1	Steckplatz 4: x16-Steckplatz in voller Höhe und voller Länge	Prozessor 2	Steckplatz 7: x8-Steckplatz in voller Höhe und voller Länge	Prozessor 2
		k. A.	k. A.	Steckplatz 5: x8-Steckplatz in voller Höhe und voller Länge	Prozessor 2	Steckplatz 8: x16-Steckplatz in voller Höhe und voller Länge	Prozessor 2
		Steckplatz 3: x16-Steckplatz in voller Höhe und halber Länge	Prozessor 1	Steckplatz 6: x8-Steckplatz mit flachem Profil und halber Länge	Prozessor 1	Steckplatz 7: x8-Steckplatz in voller Höhe und voller Länge	Prozessor 2
Riser-Konfiguration 6 (1D+2A+3A)	Fünf x8- und drei x16-Steckplätze	Steckplatz 1: x16-Steckplatz in voller Höhe und voller Länge	Prozessor 1	Steckplatz 4: x16-Steckplatz in voller Höhe und voller Länge	Prozessor 2	Steckplatz 7: x8-Steckplatz in voller Höhe und voller Länge	Prozessor 2
		Steckplatz 2: x8-Steckplatz in voller Höhe und voller Länge	Prozessor 1	Steckplatz 5: x8-Steckplatz in voller Höhe und voller Länge	Prozessor 2	Steckplatz 8: x16-Steckplatz in voller Höhe und voller Länge	Prozessor 2
		Steckplatz 3: x8-Steckplatz in voller Höhe und halber Länge	Prozessor 1	Steckplatz 6: x8-Steckplatz mit flachem Profil und halber Länge	Prozessor 1		

Arbeitsspeicher

Die XC740xd-Serie Hyperkonvergent Geräte unterstützt bis zu vierundzwanzig 288-polige RDIMMS und LRDIMMs mit Taktraten von 2667 MT/s mit Unterstützung für speicheroptimierten Betrieb.

Tabelle 19. Arbeitsspeicher

DIMM-Typ	DIMM-Rank	DIMM-Kapazität	Einzelprozessor		Zwei Prozessoren	
			RAM (Minimum)	RAM (Maximum)	RAM (Minimum)	RAM (Maximum)
LRDIMM	Octa-Rank	128 GB	128 GB	1536 GB	256 GB	3072 GB
LRDIMM	Vierfach	64 GB	64 GB	768 GB	128 GB	1536 GB
RDIMM	Zweifach	16 GB	16 GB	192 GB	32GB	384 GB
RDIMM	Zweifach	32GB	32GB	384 GB	64 GB	768 GB

Speicher-Controller – Technische Daten

Die Hyperkonvergent Appliances der XC740xd-Serie unterstützen interne Speicher-Controller-Karten: HBA330 und Boot Optimized Server Storage (BOSS).

Laufwerk – Technische Daten

Festplatten

Die Hyperkonvergent Appliances der XC740xd-Serie unterstützen SAS-, SATA-, Nearline-SAS-Festplatten/SSDs oder NVMe-Laufwerke.

Tabelle 20. Unterstützte Festplattenoptionen für Hyperkonvergent Appliances der XC740xd-Serie

System mit 12 Laufwerken	Bis zu 12 vorne zugängliche 3,5-Zoll-Laufwerke (SAS, SATA oder Nearline-SAS) in den Steckplätzen 0 bis 11
System mit 24 Laufwerken	Bis zu 24 vorne zugängliche 2,5-Zoll-Laufwerke (SAS, SATA oder Nearline-SAS) in den Steckplätzen 0 bis 23
System mit 24 Laufwerken	Bis zu 20 vorne zugängliche 2,5-Zoll-Laufwerke (SAS, SATA oder Nearline-SAS) in den Steckplätzen 0 bis 19 und vier 2,5-Zoll-NVMe-Laufwerke in 12 universellen Steckplätzen von 20 bis 23

ANMERKUNG: Universelle Steckplätze sind Steckplätze, die SAS-/SATA-Festplatten/-SSDs oder NVMe-Laufwerke im selben Steckplatz unterstützen.

Anschlüsse und Stecker – Technische Daten

USB-Anschlüsse

Die XC740xd-Serie Hyperkonvergent Geräte unterstützt:

- Zwei USB 2.0-konforme Anschlüsse auf der Frontblende
- Einen internen USB 3.0-konformen Anschluss
- Einen USB-2.0-konformen Anschluss auf der Frontblende für iDRAC Direct
- Zwei USB 3.0-konforme Anschlüsse auf der Rückseite

NIC-Ports

Die Hyperkonvergent Appliances der XC740xd-Serie unterstützen bis zu vier Netzwerkschnittstellen-Controller (NIC)-Anschlüsse, die in die Netzwerktochterkarte integriert sind und in den folgenden Konfigurationen verfügbar sind:

- Vier RJ-45-Anschlüsse mit Unterstützung von 10, 100 und 1000 Mbit/s
- Vier RJ-45-Anschlüsse mit Unterstützung von 100 M, 1 G und 10 Gbit/s
- Vier RJ-45-Anschlüsse, wobei zwei Anschlüsse maximal 10 G und die anderen beiden Anschlüsse maximal 1 G unterstützen
- Zwei RJ-45-Anschlüsse mit Unterstützung für bis zu 1 Gbit/s und zwei SFP+-Anschlüsse mit Unterstützung für bis zu 10 Gbit/s

- Vier SFP+-Anschlüsse mit Unterstützung von bis zu 10 Gbit/s
- Zwei SFP28-Anschlüsse mit Unterstützung für bis zu 25 Gbit/s

① **ANMERKUNG:** Sie können bis zu sechs PCIe-Add-on-NIC-Karten einsetzen.

VGA-Ports

Der VGA-Anschluss (VGA = Video Graphic Array) ermöglicht den Anschluss des System an eine VGA-Anzeige. Die XC740xd-Serie Hyperkonvergent Geräte unterstützt zwei 15-polige VGA-Anschlüsse auf der Vorder- und Rückseite.

Serieller Anschluss

Die XC740xd-SerieHyperkonvergent Geräte unterstützt einen (1) seriellen Anschluss auf der Rückseite, wobei es sich um einen 9-poligen Anschluss, Data Terminal Equipment (DTE), 16550-konform, handelt.

IDSDM/vFlash-Karte

Die IDSDM/vFlash-Karte wird mit der IDSDM- und/oder vFlash-Funktion zu einem Modul kombiniert

Video

Die XC740xd-SerieHyperkonvergent Geräte unterstützt integrierte Matrix-G200eW3-Grafikcontroller mit 16 MB Videorahmenpuffer.

Tabelle 21. Unterstützte Optionen für die Videoauflösung

Auflösung	Bildwiederholfrequenz (Hz)	Farbtiefe (Bit)
1024 X 768	60	8, 16, 32
1280 X 800	60	8, 16, 32
1280 X 1024	60	8, 16, 32
1360 x 768	60	8, 16, 32
1440 X 900	60	8, 16, 32
1.600 x 900	60	8, 16, 32
1600 x 1200	60	8, 16, 32
1680 x 1050	60	8, 16, 32
1.920 x 1.080	60	8, 16, 32
1920 x 1200	60	8, 16, 32

① **ANMERKUNG:** Auflösungen von 1920 x 1080 und 1920 x 1200 werden nur im Reduced-Blanking-Modus unterstützt.

Umgebungsbedingungen

① **ANMERKUNG:** Weitere Informationen zu den Umgebungsbedingungen für bestimmte Systemkonfigurationen finden Sie unter Dell.com/environmental_datasheets.

Tabelle 22. Temperatur – Technische Daten

Temperatur	Technische Daten
Bei Lagerung	-40° C bis 65 °C (-40 °F bis 149° F)
Dauerbetrieb (für Höhen unter 950 m oder 3.117 Fuß)	10 °C bis 35 °C (50 °F bis 95 °F) ohne direkte Sonneneinstrahlung auf die Geräte.
Maximaler Temperaturgradient (Betrieb und Lagerung)	20 °C/h (68°F/h)

Tabelle 23. Relative Luftfeuchtigkeit – Technische Daten

Relative Luftfeuchtigkeit	Technische Daten
Bei Lagerung	5 % bis 95 % relative Luftfeuchtigkeit (RL) bei einem max. Taupunkt von 33 °C (91 °F). Die Atmosphäre muss jederzeit nicht kondensierend sein.
Während des Betriebs	10 % bis 80 % relative Luftfeuchtigkeit bei einem maximalem Taupunkt von 29°C (84,2°F).

Tabelle 24. Zulässige Erschütterung – Technische Daten

Zulässige Erschütterung	Technische Daten
Während des Betriebs	0,26 G _{rms} bei 5 Hz bis 350 Hz (alle drei Achsen).
Bei Lagerung	1,88 G _{rms} bei 10 Hz bis 500 Hz über 15 Min. (alle sechs Seiten getestet).

Tabelle 25. Zulässige Stoßeinwirkung – Technische Daten

Zulässige Stoßeinwirkung	Technische Daten
Während des Betriebs	Sechs nacheinander ausgeführte Stöße mit 6 G von bis zu 11 ms Dauer in positiver und negativer X-, Y- und Z-Richtung.
Bei Lagerung	Sechs nacheinander ausgeführte Stöße mit 71 g von bis zu 2 ms Dauer in positiver und negativer X-, Y- und Z-Richtung (ein Stoß auf jeder Seite des System).

Tabelle 26. Maximale Höhe – Technische Daten

Maximale Höhe über NN	Technische Daten
Während des Betriebs	3048 m (10.000 Fuß)
Bei Lagerung	12.000 m (39.370 Fuß)

Tabelle 27. Herabstufung der Betriebstemperatur – Technische Daten

Herabstufung der Betriebstemperatur	Technische Daten
Bis zu 35 °C (95 °F)	Maximale Temperatur verringert sich um 1 °C/300 m (1 °F/547 Fuß) oberhalb von 950 m (3.117 Fuß).
35 °C bis 40 °C (95 °F bis 104 °F)	Maximale Temperatur verringert sich um 1 °C/175 m (1 °F/319 Fuß) oberhalb von 950 m (3.117 Fuß).

Herabstufung der Betriebstemperatur

40 °C bis 45 °C (104 °F bis 113 °F)

Technische Daten

Maximale Temperatur verringert sich um 1 °C/125 m (1 °F/228 Fuß) oberhalb von 950 m (3.117 Fuß).

Standardbetriebstemperatur

Tabelle 28. Technische Daten für Standardbetriebstemperatur

Standardbetriebstemperatur

Dauerbetrieb (für Höhen unter 950 m oder 3.117 Fuß)

Technische Daten

10 °C bis 35 °C (50 °F bis 95 °F) ohne direkte Sonneneinstrahlung auf die Geräte.

Erweiterte Betriebstemperatur

Tabelle 29. Erweiterte Betriebstemperatur – Technische Daten

Erweiterte Betriebstemperatur

Dauerbetrieb

Technische Daten

5 °C bis 40 °C bei 5 % bis 85 % relativer Luftfeuchtigkeit und einem Taupunkt von 29 °C.

ANMERKUNG: Außerhalb der Standardbetriebstemperatur (10 °C bis 35 °C) kann das System fortlaufend bei Temperaturen von nur 5 °C bis zu 40 °C betrieben werden.

Bei Temperaturen zwischen 35 °C und 40 °C verringert sich die maximal zulässige Temperatur oberhalb von 950 m um 1 °C je 175 m (1 °F je 319 Fuß).

≤ 1 % der jährlichen Betriebsstunden

-5 °C bis 45 °C bei 5 % bis 90 % RH bei einem Taupunkt von 29 °C.

ANMERKUNG: Außerhalb der Standardbetriebstemperatur (10 °C bis 35 °C) kann das System für maximal 1 % seiner jährlichen Betriebsstunden bis hinunter auf -5 °C oder bis hinauf auf 45 °C arbeiten.

Bei Temperaturen zwischen 40 °C und 45 °C verringert sich die maximal zulässige Temperatur oberhalb von 950 m um 1 °C je 125 m (1 °F je 228 Fuß).

ANMERKUNG: Der Betrieb im erweiterten Temperaturbereich kann die Systemleistung beeinflussen.

ANMERKUNG: Bei Betrieb im erweiterten Temperaturbereich können im System-ereignisprotokoll Warnungen bezüglich der Umgebungstemperatur gemeldet werden.

Beschränkungen für die erweiterte Betriebstemperatur

- Bei Temperaturen unter 5 °C darf kein Kaltstart durchgeführt werden.
- Die Betriebstemperatur ist für eine maximale Höhe von 3050 Metern (10.000 Fuß) angegeben.
- 150-W/8-Kern, 165-W/12-Kern und Prozessor mit höherer Wattleistung [Thermal Design Power (TDP) > 165 W] werden nicht unterstützt.
- Es ist ein redundantes Netzteil erforderlich.

- Nicht von Dell EMC zugelassene periphere Karten und/oder periphere Karten über 25 W werden nicht unterstützt.
- PCIe SSD wird nicht unterstützt.
- Mittleres Festplattenfach wird nicht unterstützt.
- Rückwärtige Speichergeräte oder Laufwerke werden nicht unterstützt.
- GPU wird nicht unterstützt.
- Bandsicherungslaufwerk wird nicht unterstützt.

Temperaturbeschränkungen

Die nachfolgende Tabelle gibt die für eine effiziente Kühlung erforderliche Konfiguration an.

Tabelle 30. Konfiguration für Temperaturbeschränkungen

Configuration (Konfiguration)	Anzahl der Prozessoren	Kühlkörper	Prozessor-/DIMM-Platzhalterkarte	DIMM-Platzhalter	Art des Kühlgehäuses	Lüfter
XC740xd-Serie	1	Ein 1U-Standard-Kühlkörper für CPU ≤ 125 W Ein 2U-Standard-Kühlkörper für CPU > 125 W	Erforderlich	Nicht erforderlich	Standard	Vier standardmäßige Lüfter und ein Platzhalter für zwei Lüftersteckplätze
XC740xd-Serie	2	Zwei 1U-Standard-Kühlkörper für CPU ≤ 125 W Zwei 2U-Standard-Kühlkörper für CPU > 125 W	Nicht erforderlich	Nicht erforderlich	Standard	Sechs Standard-Lüfter
XC740xd-Serie mit mittlerem Schacht	1	Ein 1U-Hochleistungskühlkörper	Erforderlich	Erforderlich	Nicht erforderlich	Sechs Hochleistungslüfter
XC740xd-Serie mit mittlerem Schacht	2	Zwei 1U-Hochleistungskühlkörper	Nicht erforderlich	Erforderlich	Nicht erforderlich	Sechs Hochleistungslüfter
XC740xd-Serie mit GPU	2	Zwei 1U-Hochleistungskühlkörper	Nicht erforderlich	Nicht erforderlich	GPU-Kühlgehäuse	Sechs Hochleistungslüfter

Umgebungstemperaturbeschränkungen

Die nachfolgende Tabelle gibt Konfigurationen an, die Umgebungstemperaturen von weniger als 35 °C erfordern.

ANMERKUNG: Der Umgebungstemperaturgrenzwert muss beachtet werden, um eine ordnungsgemäße Kühlung zu gewährleisten und um übermäßiges CPU-Drosseln zu verhindern, da dies sich negativ auf die Systemleistung auswirken könnte.

Tabelle 31. Auf der Konfiguration basierende Umgebungstemperaturbeschränkungen

System-	Rückwandplatine	CPU Thermal Design Power (TDP)	CPU-Kühlkörper	Lüftertyp	GPU	Umgebungstemperaturbeschränkung
XC740xd-Serie	24 x 2,5-Zoll-SATA/ NVMe mit Adapter HBA330	150-W/8-Kern, 165-W/12-Kern, 200 W, 205 W	1U Hochleistung	Hochleistungslüfter	≥ 1 doppelte Breite / einfache Breite	30 °C

Partikel- und gasförmige Verschmutzung – Technische Daten

Die folgende Tabelle definiert Grenzwerte für die partikel- und gasförmige Verschmutzung, die eingehalten werden müssen, um etwaige Schäden am Gerät oder den Ausfall des Geräts zu vermeiden. Wenn die partikel- oder gasförmige Verschmutzung die angegebenen Grenzwerte überschreitet und zur Beschädigung des Geräts bzw. zum Ausfall des Geräts führt, müssen Sie eventuell die Umgebungsbedingungen anpassen. Die Anpassung der Umgebungsbedingungen liegt in der Verantwortung des Kunden.

Tabelle 32. Partikelverschmutzung – Technische Daten

Partikelverschmutzung	Technische Daten
Luftfilterung	Rechenzentrum-Luftfilterung gemäß ISO Klasse 8 pro ISO 14644-1 mit einer oberen Konfidenzgrenze von 95 %. ANMERKUNG: Die Bedingung der ISO-Klasse 8 gilt für Rechenzentrumsumgebungen. Die Luftfilterungsanforderung bezieht sich nicht auf IT-Geräte, die für die Verwendung außerhalb eines Rechenzentrums, z. B. in einem Büro oder in einer Werkshalle, vorgesehen sind. ANMERKUNG: Die ins Rechenzentrum eintretende Luft muss über MERV11- oder MERV13-Filterung verfügen.
Leitfähiger Staub	Luft muss frei von leitfähigem Staub, Zinknadeln oder anderen leitfähigen Partikeln sein. ANMERKUNG: Diese Bedingung bezieht sich auf Rechenzentrums- sowie Nicht-Rechenzentrums-Umgebungen.
Korrosiver Staub	<ul style="list-style-type: none"> Luft muss frei von korrosivem Staub sein Der in der Luft vorhandene Reststaub muss über einen Deliqueszenzpunkt von mindestens 60 % relativer Feuchtigkeit verfügen. ANMERKUNG: Diese Bedingung bezieht sich auf Rechenzentrums- sowie Nicht-Rechenzentrums-Umgebungen.

Tabelle 33. Gasförmige Verschmutzung – Technische Daten

Gasförmige Verschmutzung	Technische Daten
Kupfer-Kupon-Korrosionsrate	< 300 Å/Monat pro Klasse G1 gemäß ANSI/ISA71.04-2013.
Silber-Kupon-Korrosionsrate	< 200 Å/Monat gemäß ANSI/ISA71.04-2013.

ANMERKUNG: Maximale korrosive Luftverschmutzungsklasse, gemessen bei ≤50 % relativer Luftfeuchtigkeit.

Anfängliche Systemeinrichtung und Erstkonfiguration

Einrichten des System

Führen Sie die folgenden Schritte aus, um das System einzurichten:

- 1 Packen Sie das System aus.
- 2 Setzen Sie das System in das Rack ein. Weitere Informationen zum Einsetzen des System in das Rack finden Sie in der *Schienen-Installationsanleitung* unter **Dell.com/XCseriesmanuals**.
- 3 Verbinden Sie die Peripheriegeräte mit dem System.
- 4 Schließen Sie das System an die Netzstromversorgung an.
- 5 Schalten Sie das System ein, indem Sie den Netzschalter drücken oder iDRAC verwenden.
- 6 Schalten Sie die angeschlossenen Peripheriegeräte ein.

Weitere Informationen über das Einrichten des System finden Sie im *Handbuch zum Einstieg* im Lieferumfang Ihres System.

iDRAC-Konfiguration

Der Integrated Dell Remote Access Controller (iDRAC) wurde entwickelt, um die Arbeit von Systemadministratoren produktiver zu gestalten und die allgemeine Verfügbarkeit von Dell EMC-Systeme zu verbessern. iDRAC weist Administratoren auf Systemprobleme hin, unterstützt sie bei der Ausführung von Remote-System-Verwaltungsaufgaben und reduziert die Notwendigkeit, physisch auf das System zuzugreifen.

Optionen für die Einrichtung der iDRAC-IP-Adresse

Sie müssen die anfänglichen Netzwerkeinstellungen auf der Basis Ihrer Netzwerkinfrastruktur konfigurieren, um die bilaterale Kommunikation mit iDRAC zu aktivieren.

Sie müssen die Standard-iDRAC-IP-Adresse 192.168.0.120 für die Konfiguration der anfänglichen Netzwerkeinstellungen, einschließlich der Einrichtung von DHCP oder einer statischen IP-Adresse für iDRAC, verwenden. Sie können die IP-Adresse mithilfe einer der folgenden Schnittstellen einrichten.

Schnittstellen	Dokument/Abschnitt
Dienstprogramm für die iDRAC-Einstellungen	Siehe <i>Integrated Dell Remote Access Controller User's Guide</i> (Benutzerhandbuch zum integrierten Dell Remote Access Controller) unter Dell.com/idracmanuals
Dell Deployment Toolkit	Siehe <i>Dell Deployment Toolkit User's Guide</i> (Dell Deployment Toolkit-Benutzerhandbuch) unter Dell.com/openmanagemanuals
Dell Lifecycle Controller	Siehe <i>Dell Lifecycle Controller User's Guide</i> (Dell Lifecycle Controller-Benutzerhandbuch) unter Dell.com/idracmanuals

Schnittstellen	Dokument/Abschnitt
Gehäuse- oder Server-LCD-Bedienfeld	Siehe LCD-Bildschirm .
iDRAC Direct und Quick Sync 2 (optional)	Siehe <i>Integrated Dell Remote Access Controller User's Guide</i> (Benutzerhandbuch zum integrierten Dell Remote Access Controller) unter Dell.com/idracmanuals

ANMERKUNG: Für den Zugriff auf iDRAC stellen Sie sicher, dass Sie das Ethernet-Kabel mit dem direkten iDRAC-Anschluss verbinden. Sie können über den gemeinsamen LOM-Modus auf iDRAC zugreifen, wenn Sie sich für ein System entschieden haben, auf dem der gemeinsame LOM-Modus aktiviert ist.

Melden Sie sich bei iDRAC an.

Sie können sich bei iDRAC mit den folgenden Rollen anmelden:

- iDRAC-Benutzer
- Microsoft Active Directory-Benutzer
- Lightweight Directory Access Protocol (LDAP)-Benutzer

Wenn Sie sich für den sicheren Standardzugriff auf iDRAC entschieden haben, steht das sichere Standardkennwort auf der Rückseite des System-Informationstags zur Verfügung. Wenn Sie sich nicht für den sicheren Standardzugriff auf iDRAC entschieden haben, sind Standardbenutzername und -kennwort `root` und `calvin`. Sie können sich auch über die einmalige Anmeldung (SSO) oder Smart Card anmelden.

ANMERKUNG: Sie müssen über die Anmeldeinformationen für iDRAC verfügen, um sich bei iDRAC anzumelden.

ANMERKUNG: Sie müssen nach dem Einrichten der iDRAC-IP-Adresse den standardmäßigen Benutzernamen und das standardmäßige Kennwort ändern.

Weitere Informationen zur Anmeldung am iDRAC und zu iDRAC-Lizenzen finden Sie im neuesten iDRAC-Benutzerhandbuch unter Dell.com/idracmanuals.

Sie können auch unter Verwendung von RACADM auf iDRAC zugreifen. Weitere Informationen finden Sie im *Referenzhandbuch zur RACADM-Befehlszeilenschnittstelle* unter Dell.com/idracmanuals.

Methoden zum Download von Firmware und Treiber

Sie können die Firmware und Treiber mithilfe der folgenden Methoden herunterladen:

Tabelle 34. Firmware und Treiber

Methoden	Speicherort
Dell Support-Website	Dell.com/support/home
Verwendung von Dell Remote Access Controller Lifecycle Controller (iDRAC mit LC)	Dell.com/idracmanuals

Herunterladen von Treibern und Firmware

Dell EMC empfiehlt, die aktuellen Versionen von BIOS, Treibern und Systeme-Management-Firmware auf das System herunterzuladen und zu installieren.

Voraussetzung

Stellen Sie sicher, dass Sie den Web-Browser-Cache vor dem Herunterladen der Treiber und Firmware leeren.

Schritte

- 1 Rufen Sie die Website Dell.com/support/drivers auf.
- 2 Geben Sie im Abschnitt **Treiber und Downloads** die Service-Tag-Nummer Ihres System in das Feld **Service-Tag-Nummer oder Produkt-ID eingeben** ein und klicken Sie dann auf **Senden**.

 **ANMERKUNG:** Wenn Sie keine Service-Tag-Nummer haben, klicken Sie auf **Mein Produkt erkennen**, damit das System die Service-Tag-Nummer automatisch erkennen kann, oder navigieren Sie unter **Produkte anzeigen** zu Ihrem Produkt.

- 3 Klicken Sie auf **Treiber & Downloads**.
Die für Ihre Auswahl relevanten Treiber werden angezeigt.
- 4 Laden Sie die Treiber auf ein USB-Laufwerk, eine CD oder eine DVD herunter.

Vor-BetriebsSystem-Verwaltungsanwendungen

Sie können grundlegende Einstellungen und Funktionen des System ohne Starten des Betriebssystems mithilfe der System-Firmware verwalten.

Themen:

- Optionen zum Verwalten der Vor-Betriebssystemanwendungen
- System-Setup-Programm
- Dell Lifecycle Controller
- Start-Manager
- PXE-Boot

Optionen zum Verwalten der Vor-Betriebssystemanwendungen

Im System sind die folgenden Optionen zum Verwalten der Vor-Betriebssystemanwendungen enthalten:

- System-Setup-Programm
- Dell Lifecycle Controller
- Start-Manager
- Vorstartausführungsumgebung (Preboot eXecution Environment, PXE)

System-Setup-Programm

Im Bildschirm **System-Setup** können Sie die BIOS-Einstellungen, iDRAC-Einstellungen und die Geräteeinstellungen Ihres System konfigurieren.

ANMERKUNG: In der Standardeinstellung wird für das ausgewählte Feld ein Hilfetext im grafischen Browser angezeigt. Zum Anzeigen des Hilfetexts im Textbrowser müssen Sie die Taste F1 drücken.

Sie können auf das System-Setup mittels zweier Methoden zugreifen:

- Grafischer Standardbrowser – Dieser Browser ist standardmäßig aktiviert.
- Textbrowser – Dieser Browser wird über eine Konsolenumleitung aktiviert.

Anzeigen von „System-Setup“

Führen Sie folgende Schritte durch, um den Bildschirm **System-Setup** anzuzeigen:

- 1 Schalten Sie das System ein oder starten Sie es neu.
- 2 Drücken Sie umgehend auf die Taste <F2>, wenn die folgende Meldung angezeigt wird:
F2 = System Setup

ANMERKUNG: Wenn der Ladevorgang des Betriebssystems beginnt, bevor Sie F2 gedrückt haben, lassen Sie das System den Startvorgang vollständig ausführen. Starten Sie dann das System neu und versuchen Sie es erneut.

Details zu „System-Setup“

Die Optionen im **System-Setup-Hauptmenü** sind im Folgenden aufgeführt:

ANMERKUNG: Die Geräte der XC-Serie unterstützen nicht die NVDIMM-N-, RAID- oder UEFI-Einstellungen.

Option	Beschreibung
System BIOS	Ermöglicht Ihnen die Konfiguration der BIOS-Einstellungen.
iDRAC-Einstellungen	Ermöglicht die Konfiguration der iDRAC-Einstellungen. Das Dienstprogramm für die iDRAC-Einstellungen ist eine Benutzeroberfläche zum Einrichten und Konfigurieren der iDRAC-Parameter. Sie können mit diesem Dienstprogramm verschiedene iDRAC-Parameter aktivieren oder deaktivieren. Weitere Informationen zu diesem Dienstprogramm finden Sie im iDRAC-Benutzerhandbuch <i>Integrated Dell Remote Access Controller User's Guide</i> unter Dell.com/idracmanuals .

Geräteeinstellungen Ermöglicht Ihnen die Konfiguration von Geräteeinstellungen.

System BIOS

Im Bildschirm **System-BIOS** können Sie bestimmte Funktionen wie die Startreihenfolge, das Systemkennwort, das Setup-Kennwort, den bearbeiten und SATA so einstellen, dass die USB-Anschlüsse aktiviert oder deaktiviert werden.

ANMERKUNG: Das System der XC-Serie unterstützt nicht die Einstellungen NVDIMM-N, RAID oder UEFI.

Anzeigen von „System-BIOS“

Führen Sie die folgenden Schritte aus, um den Bildschirm **System-BIOS** anzuzeigen:

- 1 Schalten Sie das System ein oder starten Sie es neu.
- 2 Drücken Sie umgehend auf die Taste <F2>, wenn die folgende Meldung angezeigt wird:

F2 = System Setup

ANMERKUNG: Wenn der Ladevorgang des Betriebssystems beginnt, bevor Sie F2 gedrückt haben, lassen Sie das System den Startvorgang vollständig ausführen. Starten Sie dann das System neu und versuchen Sie es erneut.

- 3 Klicken Sie im Bildschirm **System-Setup-Hauptmenü** auf **System-BIOS**.

Details zu „System-BIOS-Einstellungen“

ANMERKUNG: Die Systeme der XC-Serie unterstützen nicht die Einstellungen NVDIMM-N, RAID oder UEFI.

Die Details zum Bildschirm **System-BIOS-Einstellungen** werden nachfolgend erläutert:

Option	Beschreibung
Systeminformationen	Gibt Informationen zum System an, wie den Namen des Systemmodells, die BIOS-Version und die Service-Tag-Nummer.

Option	Beschreibung
Speichereinstellungen	Gibt Informationen und Optionen zum installierten Arbeitsspeicher an.
Prozessoreinstellungen	Gibt Informationen und Optionen zum Prozessor an, wie Taktrate und Cachegröße.
SATA-Einstellungen	Gibt Optionen an, mit denen der integrierte SATA-Controller und die zugehörigen Ports aktiviert oder deaktiviert werden können.
NVMe-Einstellungen	Gibt Optionen zum Ändern der NVMe-Einstellungen an. Wenn das System die NVMe-Laufwerke enthält, die Sie in einem RAID-Array konfigurieren möchten, müssen Sie sowohl dieses Feld als auch das Feld Integriertes SATA im Menü SATA-Einstellungen auf RAID- Modus einstellen. Zudem müssen Sie unter Umständen die Einstellung Startmodus in UEFI ändern. Sonst sollten Sie dieses Feld auf Nicht-RAID- Modus einstellen.
Starteinstellungen	Gibt Optionen an, mit denen der Startmodus (BIOS oder UEFI) festgelegt wird. Ermöglicht das Ändern der UEFI- und BIOS-Starteinstellungen.
Netzwerkeinstellungen	Legt die Optionen zum Verwalten der UEFI-Netzwerkeinstellungen und Startprotokolle fest. Legacy-Netzwerkeinstellungen werden über das Menü Geräteinstellungen verwaltet.
Integrierte Geräte	Gibt Optionen zur Verwaltung der Controller und Ports von integrierten Geräten an und legt die dazugehörigen Funktionen und Optionen fest.
Serielle Kommunikation	Gibt Optionen zur Verwaltung der seriellen Schnittstellen an und legt die dazugehörigen Funktionen und Optionen fest.
Systemprofileinstellungen	Gibt Optionen an, mit denen die Einstellungen für die Energieverwaltung des Prozessors und die Speichertaktrate geändert werden können.
Systemsicherheit	Gibt Optionen zur Konfiguration der Sicherheitseinstellungen des System wie Systemkennwort, Setup-Kennwort, Trusted Platform Module (TPM)-Sicherheit und sicheres UEFI-Starten an. Verwaltet darüber hinaus den Betriebsschalter des System.
Redundante BS-Einstellungen	Gibt die Optionen zum Konfigurieren der redundanten BS-Einstellungen an.
Verschiedene Einstellungen	Gibt Optionen zum Ändern von Datum und Uhrzeit des System an.

Systeminformationen

Im Bildschirm **Systeminformationen** können Sie Systemeigenschaften wie Service-Tag-Nummer, Systemmodell und BIOS-Version anzeigen.

ANMERKUNG: Das System der XC-Serie unterstützt nicht die Einstellungen NVDIMM-N, RAID oder UEFI.

Anzeigen von Systeminformationen

Führen Sie die folgenden Schritte aus, um den Bildschirm **Systeminformationen** anzuzeigen:

- 1 Schalten Sie das System ein oder starten Sie es neu.
- 2 Drücken Sie umgehend auf die Taste <F2>, wenn die folgende Meldung angezeigt wird:
F2 = System Setup

ANMERKUNG: Wenn der Ladevorgang des Betriebssystems beginnt, bevor Sie F2 gedrückt haben, lassen Sie das System den Startvorgang vollständig ausführen. Starten Sie dann das System neu und versuchen Sie es erneut.

- 3 Klicken Sie im Bildschirm **System-Setup-Hauptmenü** auf **System-BIOS**.
- 4 Klicken Sie auf dem Bildschirm **System-BIOS** auf **Systeminformationen**.

Details zu „Systeminformationen“

Die Details zum Bildschirm **Systeminformationen** werden nachfolgend erläutert:

Option	Beschreibung
Systemmodellname	Gibt den Namen des Systemmodells an.
System BIOS-Version	Gibt die auf dem System installierte BIOS-Version an.
System Management Engine-Version	Gibt die aktuelle Version der Management Engine-Firmware an.
System-Service-Tag-Nummer	Gibt die Service-Tag-Nummer des Systems an.
Systemhersteller	Gibt den Namen des Systemherstellers an.
Systemhersteller-Kontaktinformationen	Gibt die Kontaktinformationen des Systemherstellers an.
System-CPLD-Version	Gibt die aktuelle Systemversion der Firmware des komplexen, programmierbaren Logikgeräts (CPLD-Firmware) an.
UEFI-Compliance-Version	Gibt die UEFI-Compliance-Stufe der System-Firmware an.

Speichereinstellungen

Sie können den Bildschirm **Speichereinstellungen** verwenden, um sämtliche Speichereinstellungen anzuzeigen und spezielle Speicherfunktionen wie System Speichertests und Knoten-Interleaving zu aktivieren oder zu deaktivieren.

ANMERKUNG: Das System der XC-Serie unterstützt nicht die Einstellungen NVDIMM-N, RAID oder UEFI.

Anzeigen der Speichereinstellungen

Führen Sie die folgenden Schritte aus, um den Bildschirm **Speichereinstellungen** anzuzeigen:

- 1 Schalten Sie das System ein oder starten Sie es neu.
- 2 Drücken Sie umgehend auf die Taste <F2>, wenn die folgende Meldung angezeigt wird:

F2 = System Setup

- ANMERKUNG:** Wenn der Ladevorgang des Betriebssystems beginnt, bevor Sie F2 gedrückt haben, lassen Sie das System den Startvorgang vollständig ausführen. Starten Sie dann das System neu und versuchen Sie es erneut.
- 3 Klicken Sie im Bildschirm **System-Setup-Hauptmenü** auf **System-BIOS**.
- 4 Klicken Sie auf dem Bildschirm **System-BIOS** auf **Speichereinstellungen**.

Details zu „Speichereinstellungen“

Die Details zum Bildschirm **Speichereinstellungen** werden nachfolgend erläutert:

Option	Beschreibung
Systemspeichergröße	Gibt die Speichergröße im System an.
Systemspeichertyp	Gibt den Typ des im System installierten Hauptspeichers an.
Systemspeichergeschwindigkeit	Gibt die Taktrate des Systemspeichers an.
Systemspeicherspannung	Gibt die Spannung des System an.
Videospeicher	Gibt die Größe des Grafikspeichers an.
Systemspeichertest	Legt fest, ob Systemspeichertests beim Start ausgeführt werden. Mögliche Optionen sind Aktiviert und Deaktiviert . In der Standardeinstellung ist diese Option auf Deaktiviert gesetzt.
Speicher-Betriebsmodus	Legt den Speicherbetriebsmodus fest. Die verfügbaren Optionen sind Optimierter Modus , Single Rank Spare-Modus , Multi Rank Spare-Modus , Spiegelung und Dell Fehlerresistenzmodus . In der Standardeinstellung ist diese Option auf Optimierter Modus gesetzt. <i>ⓘ ANMERKUNG: Je nach Speicherconfiguration Ihres Systems kann die Option Speicherbetriebsmodus verschiedene Standardeinstellungen und verfügbare Optionen umfassen.</i> <i>ⓘ ANMERKUNG: Die Option Dell Fehlerresistenzmodus stellt einen fehlerresistenten Speicherbereich bereit. Dieser Modus kann von Betriebssystemen verwendet werden, die die Funktion zum Laden kritischer Anwendungen unterstützen, oder dem Betriebssystem-Kernel die Maximierung der Systemverfügbarkeit ermöglichen.</i>
Aktueller Zustand des Speicherbetriebsmodus	Gibt den aktuellen Zustand des Speicherbetriebsmodus an.
Knoten-Interleaving	Gibt an, ob die Non-Uniform Memory Architecture (nicht-einheitliche Speicherarchitektur, NUMA) unterstützt wird. Wenn dieses Feld auf Aktiviert gesetzt ist, wird das Speicher-Interleaving bei Installation einer symmetrischen Speicherconfiguration unterstützt. Wenn das Feld auf Deaktiviert gesetzt ist, unterstützt das System NUMA (asymmetrische) Speicherconfigurationen. In der Standardeinstellung ist diese Option auf Deaktiviert gesetzt.
Opportunistische Selbstaktualisierung	Aktiviert oder deaktiviert die Funktion der opportunistischen Selbstaktualisierung. Diese Option ist standardmäßig auf Deaktiviert gesetzt.
Persistenter Speicher	Dieses Feld steuert den persistenten Speicher auf dem System.

Persistenter Speicher – Details

Die Details zum Bildschirm **Persistenter Speicher** werden nachfolgend erläutert:

ⓘ ANMERKUNG: Das System der XC-Serie unterstützt nicht die Einstellungen NVDIMM-N, RAID oder UEFI.

Option	Beschreibung
Persistenter Speicher	Aktiviert oder deaktiviert Beständigkeit für NVDIMM-N. Wenn diese Option auf Aus gesetzt ist, wird die Beständigkeit für alle NVDIMM-N deaktiviert und dem BS nicht zur Verfügung gestellt (Daten werden nicht beibehalten). Wenn diese Option ist auf Nicht-flüchtiger DIMM gesetzt ist, wird die Beständigkeit für alle NVDIMM-N aktiviert und dem BS zur Verfügung gestellt (Daten bleiben erhalten). Diese Option ist standardmäßig auf Nicht-flüchtiger DIMM gesetzt.
NVDIMM-N schreibgeschützt	Aktiviert oder deaktiviert Schreibschutzoption für NVDIMM-N. Wenn die Einstellung Aktivieren ist, werden alle NVDIMM-N zwangsweise schreibgeschützt. Der Schreibschutz ist für das Debuggen oder den Wartungsmodus gedacht, wenn Kunden auf die NVDIMM-N-Daten zugreifen möchten und auch, um eine Aktualisierung zu sperren. Diese Option ist standardmäßig auf Deaktivieren gesetzt.

Option	Beschreibung
NVDIMM-N-Rücksetzung auf Werkseinstellungen und sicheres Löschen aller Dimms	Aktiviert oder deaktiviert das Löschen von Daten auf dem NVDIMM-N. Bei der Einstellung Aktivieren gehen alle Daten auf dem NVDIMM-N verloren. Diese Option wird verwendet, um Daten vom NVDIMM-N für eine Neuzuweisung Ihres Systems zu entfernen. Diese Option ist standardmäßig auf Deaktivieren gesetzt.
NVDIMM-N Interleave	Aktiviert oder deaktiviert Interleaving auf NVDIMM-N. Die Interleaving-Richtlinie für flüchtigen RDIMM ist von dieser Option nicht betroffen. Diese Option ist auf standardmäßig auf Deaktivieren gesetzt.
Battery Status	Gibt an, ob der NVDIMM-N-Akku bereit ist. Akkustatus kann einen der folgenden Zustände anzeigen: <ul style="list-style-type: none"> • Vorhanden-bereit • Vorhanden-Offline • Nicht bereit <p>Die folgenden Einstellungen gelten für jeden NVDIMM-N, der im System vorhanden ist.</p>
NVDIMM-N-Speicherplatz	Gibt den Ort des NVDIMM-N in jedem Kanal an.
NVDIMM-N-Speichergröße	Gibt Informationen über die Kapazität des NVDIMM-N an.
NVDIMM-N-Speichergeschwindigkeit	Gibt Informationen über die Geschwindigkeit des NVDIMM-N an.
NVDIMM-N-Speicher-Firmware-Version	Gibt Informationen über die aktuelle Firmware-Version auf dem NVDIMM-N an.
NVDIMM-N-Speicherseriennummer	Gibt Informationen über die Seriennummer des NVDIMM-N an.
NVDIMM-N-Rücksetzung auf Werkseinstellungen und sicheres Löschen	Ermöglicht das Löschen der Daten auf einem bestimmten NVDIMM-N und führt zum Verlust der Daten dieses spezifischen NVDIMM-N.

Prozessoreinstellungen

Mit dem Bildschirm **Prozessoreinstellungen** können Sie die Prozessoreinstellungen anzeigen und bestimmte Funktionen ausführen, z. B. die Aktivierung von Virtualisierungstechnologie, des Hardware-Prefetchers, Leerlaufzustand inaktiver logischer Prozessoren und opportunistische Selbstaktualisierung.

Anzeigen von „Prozessoreinstellungen“

Führen Sie die folgenden Schritte aus, um den Bildschirm **Prozessoreinstellungen** anzuzeigen:

- 1 Schalten Sie das System ein oder starten Sie es neu.
- 2 Drücken Sie umgehend auf die Taste <F2>, wenn die folgende Meldung angezeigt wird:

F2 = System Setup

ANMERKUNG: Wenn der Ladevorgang des Betriebssystems beginnt, bevor Sie F2 gedrückt haben, lassen Sie das System den Startvorgang vollständig ausführen. Starten Sie dann das System neu und versuchen Sie es erneut.

- 3 Klicken Sie im Bildschirm **System-Setup-Hauptmenü** auf **System-BIOS**.
- 4 Klicken Sie auf dem Bildschirm **System-BIOS** auf **Prozessoreinstellungen**.

Details zu „Prozessoreinstellungen“

Die Details zum Bildschirm **Prozessoreinstellungen** werden nachfolgend erläutert:

Option	Beschreibung
Logischer Prozessor	<p>Ermöglicht das Aktivieren oder Deaktivieren logischer Prozessoren und das Anzeigen der Anzahl logischer Prozessoren. Wenn diese Option auf Aktiviert gesetzt ist, zeigt das BIOS alle logischen Prozessoren an. Wenn diese Option auf Deaktiviert gesetzt ist, zeigt das BIOS nur einen logischen Prozessor pro Kern an. Diese Option ist standardmäßig auf Aktiviert gesetzt.</p>
CPU-Interconnect-Geschwindigkeit	<p>Ermöglicht Ihnen die Steuerung der Frequenz der Kommunikationsverbindungen zwischen den im System vorhandenen CPUs.</p> <p> ANMERKUNG: Die Standard- und Basisprozessoren unterstützen niedrigere Verbindungsfrequenzen.</p> <p>Folgende Optionen sind verfügbar: Maximale Datenrate, 10,4 GT/s und 9,6 GT/s. Diese Option ist standardmäßig auf Maximale Datenrate eingestellt.</p> <p>Maximale Datenrate weist darauf hin, dass das BIOS die Kommunikationsverbindungen mit der maximalen von den Prozessoren unterstützten Frequenz betreibt. Sie können auch bestimmte Frequenzen auswählen, die die Prozessoren unterstützen und die variieren können.</p> <p>Um eine optimale Leistung zu gewährleisten, sollten Sie Maximale Datenrate wählen. Jede Verringerung der Kommunikationsverbindungsfrequenz wirkt sich auf die Leistung von nicht-lokalen Speicherzugriffen und den Cache-Datenkonsistenzverkehr aus. Darüber hinaus kann sich der Zugriff auf nicht-lokale E/A-Geräte von einer bestimmten CPU verlangsamen.</p> <p>Wenn jedoch Energiesparüberlegungen die Leistung überwiegen, kann es sinnvoll sein, die Frequenz der CPU-Kommunikationsverbindungen zu verringern. Wenn Sie dies tun, sollten Sie Speicher- und E/A-Zugriffe auf den nächstgelegenen NUMA-Knoten lokalisieren, um die Auswirkungen auf die Systemleistung zu minimieren.</p>
Virtualization Technology (Virtualisierungstechnologie)	<p>Aktiviert oder deaktiviert die Virtualisierungstechnologie für den Prozessor. In der Standardeinstellung ist diese Option auf Aktiviert gesetzt.</p>
Nachbarspeicher Zeilen-Prefetch	<p>Optimiert das System für Anwendungen, bei denen eine starke Nutzung des sequenziellen Speicherzugriffs benötigt wird. Diese Option ist standardmäßig auf Aktiviert gesetzt. Für Anwendungen, bei denen eine starke Nutzung des wahlfreien Speicherzugriffs benötigt wird, kann diese Option deaktiviert werden.</p>
Hardware-Vorabruf	<p>Aktiviert oder deaktiviert den Hardware-Prefetcher. In der Standardeinstellung ist diese Option auf Aktiviert gesetzt.</p>
DCU-Streamer-Vorabruf	<p>Aktiviert oder deaktiviert den DCU (Data Cache Unit)-Streamer-Prefetcher. Diese Option ist standardmäßig auf Aktiviert gesetzt.</p>
DCU IP-Vorabruf	<p>Aktiviert oder deaktiviert den DCU (Data Cache Unit)-IP-Prefetcher. Diese Option ist standardmäßig auf Aktiviert gesetzt.</p>
Sub-NUMA-Cluster	<p>Aktiviert oder deaktiviert den NUMA-Cluster. In der Standardeinstellung ist diese Option auf Deaktiviert gesetzt.</p>
Leerlauf des logischen Prozessors	<p>Ermöglicht die Verbesserung der Energieeffizienz eines System. Es verwendet den Algorithmus für das Parken von Kernen und parkt einige der logischen Prozessoren im System. Dies wiederum ermöglicht den entsprechenden Prozessorkernen in einen Zustand mit niedrigerem Energieverbrauch überzugehen. Diese Option kann nur aktiviert werden, wenn das Betriebssystem dies unterstützt. In der Standardeinstellung ist diese Option auf Deaktiviert gesetzt.</p>

Option	Beschreibung
X2APIC-Modus	Aktiviert oder deaktiviert den X2APIC-Modus. Diese Option ist standardmäßig auf Deaktiviert gesetzt.
Dell Controlled Turbo (kontrollierter Turbo)	Steuert das Turbo-Projekt. Aktivieren Sie diese Option nur, wenn Systemprofil auf Deaktiviert gesetzt ist. ANMERKUNG: Je nach Anzahl der installierten CPUs kann es bis zu vier Prozessoren-Angebote geben.
Anzahl der Kerne pro Prozessor	Steuert die Anzahl der aktivierten Kerne je Prozessor. Diese Option ist standardmäßig auf Alle gesetzt.
Prozessorkern-Taktrate	Gibt die maximale Taktrate der Prozessorkerne an.
Prozessor n	ANMERKUNG: Je nach Anzahl der installierten CPUs können bis zu vier Prozessoren aufgelistet sein. Die folgenden Einstellungen werden für jeden im System installierten Prozessor angezeigt:

Option	Beschreibung
Family-Model-Stepping	Gibt Reihe, Modell und Steppingwert des Prozessors gemäß der Definition von Intel an.
Marke	Gibt den Markennamen an.
Level 2-Cache	Gibt die Gesamtgröße des L2-Caches an.
Level 3-Cache	Gibt die Gesamtgröße des L3-Caches an.
Anzahl der Kerne	Gibt die Anzahl der aktivierten Kerne je Prozessor an.

SATA-Einstellungen

Mit dem Bildschirm **SATA-Einstellungen** können Sie die SATA-Einstellungen von SATA-Geräten anzeigen und SATA auf Ihrem System aktivieren.

ANMERKUNG: Das System der XC-Serie unterstützt nicht die Einstellungen NVDIMM-N, RAID oder UEFI.

Anzeigen von „SATA-Einstellungen“

Führen Sie die folgenden Schritte aus, um den Bildschirm **SATA-Einstellungen** anzuzeigen:

- Schalten Sie das System ein oder starten Sie es neu.
- Drücken Sie umgehend auf die Taste <F2>, wenn die folgende Meldung angezeigt wird:
F2 = System Setup

ANMERKUNG: Wenn der Ladevorgang des Betriebssystems beginnt, bevor Sie F2 gedrückt haben, lassen Sie das System den Startvorgang vollständig ausführen. Starten Sie dann das System neu und versuchen Sie es erneut.

- Klicken Sie im Bildschirm **System-Setup-Hauptmenü** auf **System-BIOS**.
- Klicken Sie auf dem Bildschirm **System-BIOS** auf **SATA-Einstellungen**.

Details zu „SATA-Einstellungen“

Die Details zum Bildschirm **SATA-Einstellungen** werden nachfolgend erläutert:

ANMERKUNG: Das System der XC-Serie unterstützt nicht die Einstellungen NVDIMM-N, RAID oder UEFI.

Option	Beschreibung								
Integriertes SATA	Ermöglicht die Einstellung der integrierten SATA-Option auf einen der Modi AHCI oder RAID . In der Standardeinstellung ist die Option auf AHCI gesetzt.								
Absturz-Sicherheitssperre (Freeze Lock)	Sendet den Befehl zur Absturz-Sicherheitssperre an die integrierten SATA-Laufwerke während des Einschalt-Selbsttests (POST). Diese Option ist standardmäßig auf Aktiviert gesetzt.								
Schreib-Cache	Aktiviert oder deaktiviert den Befehl für die integrierten SATA-Laufwerke während des Einschalt-Selbsttests (POST). Diese Option ist standardmäßig auf Deaktiviert gesetzt.								
Port n	Gibt den Laufwerkstyp des ausgewählten Geräts an. Für die Betriebsarten AHCI-Modus und RAID-Modus ist die BIOS-Unterstützung immer aktiviert.								
	<table border="1"> <thead> <tr> <th>Option</th> <th>Beschreibung</th> </tr> </thead> <tbody> <tr> <td>Modell</td> <td>Gibt das Laufwerksmodell des ausgewählten Geräts an.</td> </tr> <tr> <td>Laufwerkstyp</td> <td>Gibt den Typ des Laufwerks an, das am SATA-Port angeschlossen ist.</td> </tr> <tr> <td>Kapazität</td> <td>Gibt die Gesamtkapazität der Festplatte an.</td> </tr> </tbody> </table>	Option	Beschreibung	Modell	Gibt das Laufwerksmodell des ausgewählten Geräts an.	Laufwerkstyp	Gibt den Typ des Laufwerks an, das am SATA-Port angeschlossen ist.	Kapazität	Gibt die Gesamtkapazität der Festplatte an.
Option	Beschreibung								
Modell	Gibt das Laufwerksmodell des ausgewählten Geräts an.								
Laufwerkstyp	Gibt den Typ des Laufwerks an, das am SATA-Port angeschlossen ist.								
Kapazität	Gibt die Gesamtkapazität der Festplatte an.								

Starteinstellungen

Im Bildschirm **Starteinstellungen** können Sie den Startmodus entweder auf **BIOS** oder **UEFI** setzen. Außerdem können Sie die Startreihenfolge angeben.

ANMERKUNG: Das System der XC-Serie unterstützt nicht die Einstellungen **NVDIMM-N**, **RAID** oder **UEFI**.

- **UEFI:** Die Unified Extensible Firmware Interface (UEFI - vereinheitlichte erweiterbare Firmware-Schnittstelle) ist eine neue Schnittstelle zwischen Betriebssystemen und Plattformfirmware. Die Schnittstelle besteht aus Datentabellen mit plattformbezogenen sowie Start- und Laufzeit-Dienstaufrufen, die dem Betriebssystem und dessen Loader zur Verfügung stehen. Die folgenden Vorteile sind verfügbar, wenn der **Startmodus** auf **UEFI** eingestellt ist:
 - Unterstützung für Festplattenpartitionen mit mehr als 2 TB.
 - Optimierte Sicherheit (z. B. sicherer UEFI-Start).
 - Kürzere Startzeit.
- **BIOS:** Der **BIOS-Startmodus** ist der Legacy-Startmodus. Es wird zwecks Abwärtskompatibilität beibehalten.

Anzeigen von „Starteinstellungen“

Führen Sie folgende Schritte durch, um den Bildschirm **Starteinstellungen** anzuzeigen:

- 1 Schalten Sie das System ein oder starten Sie es neu.
- 2 Drücken Sie umgehend auf die Taste <F2>, wenn die folgende Meldung angezeigt wird:
F2 = System Setup

ANMERKUNG: Wenn der Ladevorgang des Betriebssystems beginnt, bevor Sie F2 gedrückt haben, lassen Sie das System den Startvorgang vollständig ausführen. Starten Sie dann das System neu und versuchen Sie es erneut.

- 3 Klicken Sie im Bildschirm **System-Setup-Hauptmenü** auf **System-BIOS**.
- 4 Klicken Sie auf dem Bildschirm **System-BIOS** auf **Starteinstellungen**.

Details zu „Starteinstellungen“

Die Details zum Bildschirm **Starteinstellungen** werden nachfolgend erläutert:

ANMERKUNG: Die NVDIMM-N-, RAID- oder UEFI-Einstellungen werden nicht unterstützt.

Option	Beschreibung
Boot Mode (Startmodus)	<p>Ermöglicht das Festlegen des Systemstartmodus.</p> <p>VORSICHT: Das Ändern des Startmodus kann dazu führen, dass das System nicht mehr startet, falls das Betriebssystem nicht im gleichen Startmodus installiert wurde.</p> <p>Wenn das Betriebssystem UEFI unterstützt, können Sie diese Option auf UEFI einstellen. Das Setzen dieses Felds auf BIOS ermöglicht die Kompatibilität mit nicht-UEFI-fähigen Betriebssystemen. In der Standardeinstellung ist diese Option auf UEFI gesetzt.</p> <p>ANMERKUNG: Bei Einstellung dieses Felds auf UEFI wird das Menü BIOS-Starteinstellungen deaktiviert.</p>
Boot Sequence Retry (Wiederholung der Startreihenfolge)	<p>Aktiviert oder deaktiviert die Funktion Startsequenzwiederholung. Wenn dieses Feld auf Aktiviert gesetzt ist und das System nicht startet, versucht das System die Startreihenfolge nach 30 Sekunden erneut. In der Standardeinstellung ist diese Option auf Aktiviert gesetzt.</p>
Festplatten-Failover	<p>Gibt die Festplatte an, von der im Falle eines Festplattenausfalls gestartet werden soll. Die Geräte werden in der Reihenfolge der Festplattenlaufwerke im Menü Einstellung der Startoption ausgewählt. Wenn diese Option auf Deaktiviert gesetzt ist, wird der Startvorgang nur mit dem ersten Festplattenlaufwerk in der Liste versucht. Wenn diese Option auf Aktiviert gesetzt ist, wird der Startvorgang nacheinander mit allen Festplattenlaufwerken versucht, die in der Reihenfolge der Festplattenlaufwerke aufgeführt sind. Diese Option ist für den UEFI-Startmodus nicht aktiviert. Die Standardeinstellung für diese Option ist Deaktiviert.</p>
Einstellungen der Startoptionen	<p>Konfiguriert die Startsequenz und die Startgeräte.</p>
BIOS Boot Settings (BIOS-Starteinstellungen)	<p>Aktiviert oder deaktiviert BIOS-Startoptionen.</p> <p>ANMERKUNG: Diese Option wird nur beim Startmodus BIOS aktiviert.</p>
UEFI-Starteinstellungen	<p>Aktiviert oder deaktiviert UEFI-Startoptionen.</p> <p>Die Startoptionen lauten IPv4 PXE und IPv6 PXE. Diese Option ist standardmäßig auf IPv4 eingestellt.</p> <p>ANMERKUNG: Diese Option wird nur beim Startmodus UEFI aktiviert.</p>

Auswählen des Systemstartmodus

Mit dem System-Setup können Sie einen der folgenden Startmodi für die Installation des Betriebssystems festlegen:

ANMERKUNG: Das System der XC-Serie unterstützt nicht die Einstellungen NVDIMM-N, RAID oder UEFI.

- Der BIOS-Startmodus (Standardeinstellung) ist die standardmäßige Startoberfläche auf BIOS-Ebene.
 - Der UEFI-Startmodus ist eine erweiterte 64-Bit-Startoberfläche.
- Wenn Sie Ihr System so konfiguriert haben, dass es im UEFI-Modus startet, ersetzt dies das System-BIOS.

ANMERKUNG: Das System unterstützt nur den BIOS-Startmodus.

- 1 Klicken Sie im **System-Setup-Hauptmenü** auf **Starteinstellungen**, und wählen Sie die Option **Startmodus** aus.
- 2 Wählen Sie den UEFI-Startmodus aus, in dem das System gestartet werden soll.

VORSICHT: Das Ändern des Startmodus kann dazu führen, dass das System nicht mehr startet, falls das Betriebssystem nicht im gleichen Startmodus installiert wurde.

- 3 Nachdem das System im gewünschten Startmodus gestartet wurde, installieren Sie das Betriebssystem in diesem Modus.

- ① **ANMERKUNG:** Damit ein Betriebssystem im UEFI-Startmodus installiert werden kann, muss es UEFI-kompatibel sein. DOS- und 32-Bit-Betriebssysteme bieten keine UEFI-Unterstützung und können nur im BIOS-Startmodus installiert werden.
- ① **ANMERKUNG:** Aktuelle Informationen zu den unterstützten Betriebssystemen finden Sie unter Dell.com/ossupport.

Ändern der Startreihenfolge

Info über diese Aufgabe

Möglicherweise müssen Sie die Startreihenfolge ändern, wenn Sie von einem USB-Stick aus den Startvorgang durchführen möchten. Die folgenden Anweisungen können variieren, wenn Sie **BIOS** für **Startmodus** ausgewählt haben.

- ① **ANMERKUNG:** Die Systeme der XC-Serie unterstützen nicht die Einstellungen NVDIMM-N, RAID oder UEFI.

Schritte

- 1 Im Bildschirm **System-Setup-Hauptmenü** klicken Sie auf **System-BIOS > Starteinstellungen > UEFI/BIOS-Starteinstellungen > UEFI/BIOS-Startsequenz**.
- 2 Wählen Sie mit den Pfeiltasten ein Startgerät aus und verwenden Sie die Tasten mit dem Plus- und Minuszeichen („+“ und „-“), um das Gerät in der Reihenfolge nach unten oder nach oben zu verschieben.
- 3 Klicken Sie auf **Beenden** und auf **Ja**, um die Einstellungen beim Beenden zu speichern.

Netzwerkeinstellungen

Im Bildschirm **Netzwerkeinstellungen** können Sie die UEFI-PXE-, iSCSI- und HTTP-Starteinstellungen modifizieren. Die Option für Netzwerkeinstellungen ist nur im UEFI-Modus verfügbar.

- ① **ANMERKUNG:** Das BIOS steuert keine Netzwerkeinstellungen im BIOS-Modus. Im BIOS-Startmodus übernimmt die Option **ROM der Netzwerk-Controller** die Netzwerkeinstellungen.
- ① **ANMERKUNG:** Das System der XC-Serie unterstützt nicht die Einstellungen NVDIMM-N, RAID oder UEFI.

Anzeigen der Netzwerkeinstellungen

Führen Sie die folgenden Schritte aus, um den Bildschirm **Netzwerkeinstellungen** anzuzeigen:

- 1 Schalten Sie das System ein oder starten Sie es neu.
- 2 Drücken Sie umgehend auf die Taste <F2>, wenn die folgende Meldung angezeigt wird:

F2 = System Setup

- ① **ANMERKUNG:** Wenn der Ladevorgang des Betriebssystems beginnt, bevor Sie F2 gedrückt haben, lassen Sie das System den Startvorgang vollständig ausführen. Starten Sie dann das System neu und versuchen Sie es erneut.
- 3 Klicken Sie im Bildschirm **System-Setup-Hauptmenü** auf **System-BIOS**.
 - 4 Klicken Sie im Bildschirm **System-BIOS** auf **Netzwerkeinstellungen**.

Details zum Bildschirm „Netzwerkeinstellungen“

Die Details zum Bildschirm **Netzwerkeinstellungen** werden nachfolgend erläutert:

- ① **ANMERKUNG:** Die Systeme der XC-Serie unterstützen nicht die Einstellungen NVDIMM-N, RAID oder UEFI.

Option	Beschreibung
PXE Device n (PXE-Gerät n) (n = 1 bis 4)	Aktiviert oder deaktiviert das Gerät. Wenn diese Option aktiviert ist, wird eine UEFI-PXE-Startoption für das Gerät erstellt.

Option	Beschreibung
UEFI-PXE-Einstellungen	Aktiviert oder deaktiviert das Gerät. Wenn diese Option aktiviert ist, wird eine UEFI-PXE-Startoption für das Gerät erstellt.
PXE-Gerät n-Einstellungen (n = 1 bis 4)	Ermöglicht die Steuerung der PXE-Gerätekonfiguration.
HTTP-Gerät n (n = 1 bis 4)	Aktiviert oder deaktiviert das Gerät. Wenn diese Option aktiviert ist, wird eine UEFI-HTTP-Startoption für das Gerät erstellt.
HTTP-Gerät n-Einstellungen (n = 1 bis 4)	Ermöglicht die Steuerung der HTTP-Gerätekonfiguration.

UEFI-iSCSI-Einstellungen

Im Bildschirm „iSCSI Settings“ (iSCSI-Einstellungen) können Sie die iSCSI-Geräteeinstellungen ändern. Die Option „iSCSI Settings“ (iSCSI-Einstellungen) ist nur im UEFI-Startmodus verfügbar. Das BIOS steuert keine Netzwerkeinstellungen im BIOS-Startmodus. Im BIOS-Startmodus werden die Netzwerkeinstellungen von der Option ROM des Netzwerk-Controllers gehandhabt.

ⓘ ANMERKUNG: Das System der XC-Serie unterstützt nicht die Einstellungen NVDIMM-N, RAID oder UEFI.

Anzeigen von UEFI-iSCSI-Einstellungen

Führen Sie die folgenden Schritte aus, um den Bildschirm **UEFI iSCSI Settings** (UEFI-iSCSI-Einstellungen) anzuzeigen:

Info über diese Aufgabe

ⓘ ANMERKUNG: Das System der XC-Serie unterstützt nicht die Einstellungen NVDIMM-N, RAID oder UEFI.

Schritte

- 1 Schalten Sie das System ein oder starten Sie es neu.
- 2 Drücken Sie umgehend auf die Taste <F2>, wenn die folgende Meldung angezeigt wird:

```
F2 = System Setup
```

ⓘ ANMERKUNG: Wenn der Ladevorgang des Betriebssystems beginnt, bevor Sie F2 gedrückt haben, lassen Sie das System den Startvorgang vollständig ausführen. Starten Sie dann das System neu und versuchen Sie es erneut.

- 3 Klicken Sie im Bildschirm **System-Setup-Hauptmenü** auf **System-BIOS**.
- 4 Klicken Sie im Bildschirm **System-BIOS** auf **Netzwerkeinstellungen**.
- 5 Klicken Sie im Bildschirm **Network Settings** (Netzwerkeinstellungen) auf **UEFI iSCSI Settings** (UEFI-iSCSI-Einstellungen).

Details zum Bildschirm „UEFI iSCSI-Einstellungen“

Die Details zum Bildschirm **UEFI-iSCSI-Einstellungen** werden nachfolgend erläutert:

ⓘ ANMERKUNG: Das System der XC-Serie unterstützt nicht die Einstellungen NVDIMM-N, RAID oder UEFI.

Option	Beschreibung
iSCSI Initiator-Name	Legt den Namen des iSCSI-Initiators (iqn-Format) fest.
Gerät 1 iSCSI	Aktiviert oder deaktiviert das iSCSI-Gerät. Wenn deaktiviert, wird automatisch eine UEFI-Startoption für das iSCSI-Gerät erstellt.

Option	Beschreibung
Einstellungen iSCSI-Gerät 1	Ermöglicht die Steuerung der iSCSI-Gerätekonfiguration.

Integrierte Geräte

Mit dem Bildschirm **Integrierte Geräte** können Sie die Einstellungen sämtlicher integrierter Geräte anzeigen und konfigurieren, einschließlich den Grafikcontroller, integrierte RAID-Controller und die USB-Anschlüsse.

ANMERKUNG: Das System der XC-Serie unterstützt nicht die Einstellungen NVDIMM-N, RAID oder UEFI.

Anzeigen von „Integrated Devices“ (Integrierte Geräte)

Führen Sie zum Anzeigen der **Integrated Devices** (Integrierte Geräte) folgende Schritte durch:

Info über diese Aufgabe

ANMERKUNG: Das System der XC-Serie unterstützt nicht die Einstellungen NVDIMM-N, RAID oder UEFI.

Schritte

- 1 Schalten Sie das System ein oder starten Sie es neu.
- 2 Drücken Sie umgehend auf die Taste <F2>, wenn die folgende Meldung angezeigt wird:

F2 = System Setup

ANMERKUNG: Wenn der Ladevorgang des Betriebssystems beginnt, bevor Sie F2 gedrückt haben, lassen Sie das System den Startvorgang vollständig ausführen. Starten Sie dann das System neu und versuchen Sie es erneut.

- 3 Klicken Sie im Bildschirm **System-Setup-Hauptmenü** auf **System-BIOS**.
- 4 Auf dem Bildschirm **System BIOS** (System-BIOS) klicken Sie auf **Integrated Devices** (Integrierte Geräte).

Details zu „Integrierte Geräte“

Die Details zum Bildschirm **Integrierte Geräte** werden nachfolgend erläutert:

Option	Beschreibung
Benutzerzugängliche USB-Schnittstellen	Konfiguriert die benutzerzugänglichen USB-Anschlüsse. Durch die Auswahl der Option Nur hintere Anschlüsse aktiviert werden die vorderen USB-Anschlüsse deaktiviert; durch die Auswahl der Option Alle Anschlüsse deaktiviert werden alle USB-Schnittstellen auf der Vorder- und Rückseite deaktiviert; durch die Auswahl von Alle Schnittstellen aus (Dynamisch) werden alle USB-Schnittstellen auf der Vorder- und Rückseite während des Einschalt-Selbsttests (POST) deaktiviert, und die Anschlüsse an der Vorderseite können dynamisch durch den berechtigten Benutzer ohne Zurücksetzen des Systems aktiviert oder deaktiviert werden. Je nach Auswahl funktionieren während des Startprozesses USB-Tastatur und -Maus an bestimmten USB-Schnittstellen. Nachdem der Startvorgang abgeschlossen ist, sind die USB-Schnittstellen entsprechend der Einstellung aktiviert oder deaktiviert.
Interne USB-Schnittstelle	Aktiviert oder deaktiviert den internen USB-Anschluss. In der Standardeinstellung ist diese Option auf Aktiviert gesetzt.
Integrierter RAID-Controller	Aktiviert oder deaktiviert den integrierten RAID-Controller. In der Standardeinstellung ist diese Option auf Aktiviert gesetzt.
Integrierte Netzwerkkarte 1	Aktiviert oder deaktiviert die integrierte Netzwerkkarte (NDC). Bei der Einstellung Deaktiviert ist die NDC für das Betriebssystem (BS) nicht verfügbar. Diese Option ist standardmäßig auf Aktiviert eingestellt.

Option	Beschreibung
	<p>ANMERKUNG: Ist die Einstellung Deaktiviert (Betriebssystem), sind die integrierten NICs unter Umständen trotzdem für den gemeinsamen Netzwerkzugriff durch iDRAC verfügbar.</p>
I/OAT DMA Engine	Aktiviert oder deaktiviert die Option für I/O Acceleration Technology (I/OAT). I/OAT ist ein Satz von DMA-Funktionen zur Beschleunigung des Netzwerkdatenverkehrs und geringere CPU-Auslastung. Aktivieren Sie die Option nur dann, wenn Hardware und Software diese Funktion unterstützen.
Integrierter Grafikkontroller	<p>Aktiviert oder deaktiviert die Verwendung des integrierten Video-Controllers als primäre Anzeige. Bei der Einstellung Aktiviert ist der integrierte Video-Controller die primäre Anzeige, auch wenn Add-in-Grafikkarten installiert sind. Bei der Einstellung Deaktiviert wird eine Add-in-Grafikkarte als primäre Anzeige verwendet. BIOS gibt während des Einschalt-Selbsttests (POST) und der Pre-Boot-Umgebung Anzeigen sowohl für den primären Add-in-Video-Controller als auch den integrierten Video-Controller aus. Der integrierte Video-Controller wird dann unmittelbar vor dem Start des Betriebssystems deaktiviert. Diese Option ist standardmäßig auf Aktiviert eingestellt.</p> <p>ANMERKUNG: Wenn mehrere Add-in-Grafikkarten im System installiert sind, wird die erste bei der PCI-Nummerierung ermittelte Karte als primärer Video-Controller ausgewählt. Möglicherweise müssen Sie die Karten in den Steckplätzen neu anordnen, um zu steuern, welche Karte der primäre Video-Controller ist.</p>
Aktueller Status des integrierten Grafikkontrollers	Zeigt den aktuellen Status des integrierten Video-Controllers an. Die Option Aktueller Status des integrierten Video-Controllers ist ein schreibgeschütztes Feld. Wenn die Option für den integrierten Video-Controller die einzige Anzeigefunktion im System darstellt (d. h. wenn keine Add-in-Grafikkarte installiert wurde), dann wird die Option Integrierter Video-Controller automatisch als primäre Anzeige verwendet, auch wenn sie auf DeaktiviertAktiviert gesetzt ist.
SR-IOV systemweit aktivieren	Aktiviert oder deaktiviert die BIOS-Konfiguration der Single Root I/O Virtualization (SR-IOV)-Geräte. In der Standardeinstellung ist diese Option auf Deaktiviert gesetzt.
Interne SD-Kartenschnittstelle	Aktiviert oder deaktiviert den internen SD-Kartenanschluss des internen Dual-SD-Moduls (IDSDM). Diese Option ist standardmäßig auf Ein gesetzt.
Redundanz für interne SD-Karten	<p>Konfiguriert den Redundanzmodus des internen Dual-SD-Moduls (IDSDM). Bei der Einstellung Spiegelung werden Daten auf beide SD-Karten geschrieben. Nach dem Ausfall einer der Karten und dem Austausch der ausgefallenen Karte werden die Daten der aktiven Karte während des Systemstarts auf die Offline-Karte kopiert.</p> <p>Wenn die interne SD-Kartenredundanz auf Deaktiviert eingestellt ist, ist nur die primäre SD-Karte für das Betriebssystem sichtbar. Diese Option ist standardmäßig auf Deaktiviert eingestellt.</p>
Primäre interne SD-Karte	Wenn Redundanz auf Deaktiviert eingestellt ist, kann jede der SD-Karten ausgewählt werden, um sich als Massenspeichergerät zu präsentieren, indem sie als primäre Karte eingestellt wird. Standardmäßig wird als primäre SD-Karte die SD-Karte 1 ausgewählt. Wenn die SD-Karte 1 nicht vorhanden ist, dann wählt der Controller SD-Karte 2 als primäre SD-Karte aus.
BS-Watchdog-Zeitgeber	Wenn Ihr System nicht mehr reagiert, unterstützt Sie der Watchdog-Zeitgeber bei der Wiederherstellung des Betriebssystems. Wenn diese Option auf Aktiviert gestellt ist, initialisiert das Betriebssystem den Zeitgeber. Wenn diese Option auf Deaktiviert , d.h. auf die Standardeinstellung gesetzt ist, hat der Zeitgeber keine Auswirkungen auf das System.
Speicher ordnete E/A über 4GB zu	Aktiviert oder deaktiviert die Unterstützung für PCIe-Geräte, die große Speichermengen benötigen. Aktivieren Sie diese Option nur für 64-Bit-Betriebssysteme. In der Standardeinstellung ist diese Option auf Aktiviert gesetzt.
Speicherzugeordnete E/A über Basis	Bei der Einstellung 12 TB ordnet das System die MMIO-Basis 12 TB zu. Aktivieren Sie diese Option für ein Betriebssystem, das 44-Bit-PCIe-Adressierung benötigt. Bei der Einstellung 512 GB ordnet das System die MMIO-Basis 512 GB zu und reduziert die maximale Unterstützung für Speicher auf weniger als 512 GB. Aktivieren Sie diese Option nur für das 4-GPU-DGMA-Problem. Diese Option ist auf standardmäßig auf 56 TB gesetzt.
Steckplatzdeaktivierung	Aktiviert oder deaktiviert die verfügbaren PCIe-Steckplätze auf dem System. Die Funktion für die Steckplatzdeaktivierung steuert die Konfiguration der PCIe-Karten, die im angegebenen Steckplatz installiert sind. Die Steckplätze müssen nur deaktiviert werden, wenn die installierte Peripheriegeräte-Karte das Starten des Betriebssystems verhindert oder Verzögerungen beim Systemstart verursacht. Wenn der Steckplatz deaktiviert ist, sind sowohl die Option ROM als auch die Option UEFI-Treiber deaktiviert. Nur die auf dem System vorhandenen Steckplätze sind für die Steuerung verfügbar.

Option Beschreibung

Tabelle 35. Steckplatzdeaktivierung

Option	Beschreibung
Steckplatz 1	Aktiviert oder deaktiviert den PCIe-Steckplatz 1. In der Standardeinstellung ist diese Option auf Aktiviert gesetzt.
Steckplatz 3	Aktiviert oder deaktiviert bzw. deaktiviert nur den Boot-Treiber für den PCIe-Steckplatz 3. Diese Option ist standardmäßig auf Aktiviert gesetzt.
Steckplatz 4	Aktiviert oder deaktiviert bzw. deaktiviert nur den Boot-Treiber für den PCIe-Steckplatz 4. Diese Option ist standardmäßig auf Aktiviert gesetzt.
Steckplatz 5	Aktiviert oder deaktiviert bzw. deaktiviert nur den Boot-Treiber für den PCIe-Steckplatz 5. Diese Option ist standardmäßig auf Aktiviert gesetzt.

ANMERKUNG: Wenn Ihr System vier Prozessoren unterstützt, haben Sie eventuell 13 PCIe-Steckplätze.

Steckplatzverzweigung Ermöglicht **Standardverzweigung der Plattform**, **Automatische Ermittlung der Verzweigung** und **Manuelle Steuerung der Verzweigung**. Die Standardeinstellung ist **Standardverzweigung der Plattform**. Das Feld für die Steckplatzverzweigung ist bei der Einstellung **Manuelle Steuerung der Verzweigung** zugänglich und grau unterlegt, wenn die Einstellung **Standardverzweigung der Plattform** oder **Automatische Ermittlung der Verzweigung** ist.

Tabelle 36. Steckplatzverzweigung

Option	Beschreibung
Verzweigung Steckplatz 1	X4- oder X8- oder X4X4X4X8- oder X8X4X4-Verzweigung
Verzweigung Steckplatz 3	X4- oder X8- oder X4X4X4X8- oder X8X4X4-Verzweigung
Verzweigung Steckplatz 4	X16- oder X4- oder X8- oder X4X4X4X8- oder X8X4X4-Verzweigung
Verzweigung Steckplatz 5	X4-Verzweigung oder X8-Verzweigung

Serielle Kommunikation

Mit dem Bildschirm **Serial Communication** (Serielle Kommunikation) können Sie die Eigenschaften für den seriellen Kommunikationsport anzeigen.

Anzeigen von „Serielle Kommunikation“

So zeigen Sie den Bildschirm **Serielle Kommunikation** an:

- 1 Schalten Sie das System ein oder starten Sie es neu.
- 2 Drücken Sie umgehend auf die Taste <F2>, wenn die folgende Meldung angezeigt wird:

F2 = System Setup

ANMERKUNG: Wenn der Ladevorgang des Betriebssystems beginnt, bevor Sie F2 gedrückt haben, lassen Sie das System den Startvorgang vollständig ausführen. Starten Sie dann das System neu und versuchen Sie es erneut.

- 3 Klicken Sie im Bildschirm **System-Setup-Hauptmenü** auf **System-BIOS**.
- 4 Klicken Sie auf dem Bildschirm **System-BIOS** auf **Serielle Kommunikation**.

Details zu „Serielle Kommunikation“

Die Details zum Bildschirm **Serielle Kommunikation** werden nachfolgend erläutert:

Option	Beschreibung
Serielle Kommunikation	<p>Legt fest, ob serielle Datengeräte (Seriellles Gerät 1 und Seriellles Gerät 2) im BIOS aktiviert sind. Die BIOS-Konsolenumleitung kann auch aktiviert werden, und die verwendete Port-Adresse lässt sich festlegen. In der Standardeinstellung ist diese Option auf Auto gesetzt.</p>
Adresse der seriellen Schnittstelle	<p>Ermöglicht Ihnen das Einstellen der Port-Adresse für serielle Geräte. In der Standardeinstellung ist diese Option auf Seriellles Gerät 1=COM2, Seriellles Gerät 2=COM1 gesetzt.</p> <p>ANMERKUNG: Sie können für die SOL-(Seriell über LAN-)Funktion nur Serial Device 2 (Seriellles Gerät 2) verwenden. Um die Konsolenumleitung über SOL nutzen zu können, konfigurieren Sie für die Konsolenumleitung und das serielle Gerät dieselbe Anschlussadresse.</p> <p>ANMERKUNG: Jedes Mal, wenn das System gestartet wird, synchronisiert das BIOS die in iDRAC gespeicherte serielle MUX-Einstellung. Die serielle MUX-Einstellung kann unabhängig in iDRAC geändert werden. Aus diesem Grund wird diese Einstellung beim Laden der BIOS-Standardeinstellungen aus dem BIOS-Setup-Dienstprogramm möglicherweise nicht immer auf die Standardeinstellung von Seriellles Gerät 1 zurückgesetzt.</p>
Externer serieller Konnektor	<p>Mithilfe dieser Option können Sie den externen seriellen Anschluss mit Seriellles Gerät 1, Seriellles Gerät 2 oder Remote-Zugriffsggerät verbinden. Die Standardeinstellung für diese Option ist Seriellles Gerät 1.</p> <p>ANMERKUNG: Nur Seriellles Gerät 2 kann für SOL (Seriell über LAN) genutzt werden. Zur Verwendung der Konsolenumleitung über SOL konfigurieren Sie für die Konsolenumleitung und das serielle Gerät dieselbe Anschlussadresse.</p> <p>ANMERKUNG: Jedes Mal, wenn das System gestartet wird, synchronisiert das BIOS die in iDRAC gespeicherte serielle MUX-Einstellung. Die serielle MUX-Einstellung kann unabhängig in iDRAC geändert werden. Aus diesem Grund wird diese Einstellung beim Laden der BIOS-Standardeinstellungen aus dem BIOS-Setup-Dienstprogramm möglicherweise nicht immer auf die Standardeinstellung von Seriellles Gerät 1 zurückgesetzt.</p>
Ausfallsichere Baudrate	<p>Zeigt die ausfallsichere Baudrate für die Konsolenumleitung an. Das BIOS versucht, die Baudrate automatisch zu bestimmen. Diese ausfallsichere Baudrate wird nur verwendet, wenn der Versuch fehlschlägt, und der Wert darf nicht geändert werden. In der Standardeinstellung ist diese Option auf 115200 gesetzt.</p>
Remote-Terminaltyp	<p>Dient der Einstellung des Terminal-Typs der entfernten Konsole. In der Standardeinstellung ist diese Option auf ANSI/VT100/VT220 gesetzt.</p>

Option	Beschreibung
Konsolenumleitung nach Start	Aktiviert oder deaktiviert die BIOS-Konsolenumleitung, wenn das Betriebssystem geladen wurde. In der Standardeinstellung ist diese Option auf Aktiviert gesetzt.

Systemprofileinstellungen

Mit dem Bildschirm **Systemprofileinstellungen** können Sie spezifische Einstellungen zur Systemleistung wie die Energieverwaltung aktivieren.

Anzeigen von „Systemprofileinstellungen“

Führen Sie die folgenden Schritte aus, um den Bildschirm **Systemprofileinstellungen** anzuzeigen:

- 1 Schalten Sie das System ein oder starten Sie es neu.
- 2 Drücken Sie umgehend auf die Taste <F2>, wenn die folgende Meldung angezeigt wird:

F2 = System Setup



ANMERKUNG: Wenn der Ladevorgang des Betriebssystems beginnt, bevor Sie F2 gedrückt haben, lassen Sie das System den Startvorgang vollständig ausführen. Starten Sie dann das System neu und versuchen Sie es erneut.

- 3 Klicken Sie im Bildschirm **System-Setup-Hauptmenü** auf **System-BIOS**.
- 4 Klicken Sie auf dem Bildschirm **System-BIOS** auf **Systemprofileinstellungen**.

Details zu „Systemprofileinstellungen“

Die Details zum Bildschirm **Systemprofileinstellungen** werden nachfolgend erläutert:

Option	Beschreibung
Systemprofil	Legt das Systemprofil fest. Wenn Sie die Option Systemprofil auf einen anderen Modus als Benutzerdefiniert setzen, stellt das BIOS die restlichen Optionen automatisch ein. Sie können die restlichen Optionen nur dann ändern, wenn der Modus auf Benutzerdefiniert gesetzt ist. In der Standardeinstellung ist diese Option auf Leistung pro Watt optimiert (DAPC) gesetzt. DAPC steht für Dell Active Power Controller. ANMERKUNG: Alle Parameter auf dem Bildschirm „Systemprofileinstellungen“ sind nur verfügbar, wenn die Option Systemprofil auf Benutzerdefiniert gesetzt ist.
CPU-Stromverwaltung	Stellt die CPU-Energieverwaltung ein. In der Standardeinstellung ist diese Option auf System DBPM (DAPC) gesetzt. DBPM steht für Demand-Based Power Management.
Speicherfrequenz	Legt die Geschwindigkeit des Systemspeichers fest. Sie können Maximale Leistung , Maximale Zuverlässigkeit oder eine bestimmte Geschwindigkeit wählen. Diese Option ist standardmäßig auf Maximale Leistung gesetzt.
Turbo-Boost	Aktiviert oder deaktiviert den Prozessor im Turbo-Boost-Modus. In der Standardeinstellung ist diese Option auf Aktiviert gesetzt.
C1E	Aktiviert oder deaktiviert den Prozessor, um beim Leerlauf in einen Zustand mit minimaler Leistung versetzt zu werden. In der Standardeinstellung ist diese Option auf Aktiviert gesetzt.
C States	Aktiviert oder deaktiviert den Prozessor für den Betrieb in allen verfügbaren Leistungszuständen. In der Standardeinstellung ist diese Option auf Aktiviert gesetzt.
Schreiben Daten-CRC	Aktiviert oder deaktiviert die Option Schreiben Daten-CRC. In der Standardeinstellung ist diese Option auf Aktiviert/Deaktiviert gesetzt.
Speicherprüfung und -Korrektur	Stellt die Speicherprüfung und -korrekturfrequenz ein. In der Standardeinstellung ist diese Option auf Standard gesetzt.

Option	Beschreibung
Speicheraktualisierungsrate	Stellt die Speicheraktualisierungsrate auf entweder 1x oder 2x ein. In der Standardeinstellung ist diese Option auf 1x gesetzt.
Nicht-Kern-Frequenz	Ermöglicht Ihnen die Auswahl der Option Nicht-Kern-Taktfrequenz des Prozessors . Mit dem dynamischen Modus kann der Prozessor Energieressourcen innerhalb der Kerne und Nicht-Kerne während der Laufzeit optimieren. Die Optimierung der Nicht-Kern-Frequenz zum Energiesparen oder zur Leistungsoptimierung hängt von der Einstellung der Option Energieeffizienzregel ab.
Energieeffizienzregel	Ermöglicht die Auswahl der Energieeffizienzregel . Der CPU verwendet die Einstellung, um das interne Verhalten des Prozessors zu beeinflussen und legt fest, ob das Ziel eine höhere Performance oder höhere Energieeinsparungen sein soll.
Anzahl der für Turbo-Boost aktivierten Kerne für Prozessor 1	 ANMERKUNG: Wenn zwei Prozessoren im System installiert wurden, sehen Sie einen Eintrag für Anzahl der für Turbo-Boost aktivierten Kerne für Prozessor 4. Steuert die Anzahl der für Turbo-Boost aktivierten Kerne für Prozessor 1. In der Standardeinstellung ist die maximale Anzahl der Kerne aktiviert.
Monitor/Mwait	Ermöglicht das Aktivieren der Monitor/Mwait-Anweisungen im Prozessor. In der Standardeinstellung ist diese Option auf Aktiviert gesetzt; dies gilt für alle Systemprofile mit Ausnahme von Benutzerdefiniert .  ANMERKUNG: Diese Option kann nur deaktiviert werden, wenn die Option C States (C-States) im Modus Benutzerdefiniert auf Deaktiviert gesetzt ist.  ANMERKUNG: Wenn die Option C-States im Modus Benutzerdefiniert auf Aktiviert gesetzt ist, haben Änderungen der Monitor-/Mwait-Einstellung keine Auswirkungen auf die Systemleistung oder -Performance.
Energieverwaltung CPU-Interconnect-Bus	Aktiviert oder deaktiviert die Energieverwaltung für den CPU-Interconnect-Bus. In der Standardeinstellung ist diese Option auf Aktiviert gesetzt.
Energieverwaltung PCI-ASPM-L1-Verbindung	Aktiviert oder deaktiviert die Energieverwaltung für die PCI-ASPM-L1-Verbindung. In der Standardeinstellung ist diese Option auf Aktiviert gesetzt.

Systemsicherheit

Mit dem Bildschirm **Systemsicherheit** können Sie bestimmte Funktionen wie das Systemkennwort, Setup-Kennwort und die Deaktivierung des Betriebsschalters durchführen.

Anzeigen von „Systemsicherheit“

Führen Sie folgenden Schritte durch, um den Bildschirm **Systemsicherheit** anzuzeigen:

- 1 Schalten Sie das System ein oder starten Sie es neu.
- 2 Drücken Sie umgehend auf die Taste <F2>, wenn die folgende Meldung angezeigt wird:

F2 = System Setup

 **ANMERKUNG: Wenn der Ladevorgang des Betriebssystems beginnt, bevor Sie F2 gedrückt haben, lassen Sie das System den Startvorgang vollständig ausführen. Starten Sie dann das System neu und versuchen Sie es erneut.**

- 3 Klicken Sie auf dem Bildschirm **System-Setup-Hauptmenü** auf **System-BIOS**.
- 4 Klicken Sie auf dem Bildschirm **System-BIOS** auf **Systemsicherheit**.

Details zum Bildschirm „Systemsicherheitseinstellungen“

Die Details zum Bildschirm **Systemsicherheitseinstellungen** werden nachfolgend erläutert:

ANMERKUNG: Das System der XC-Serie unterstützt nicht die Einstellungen NVDIMM-N, RAID oder UEFI.

Option	Beschreibung
Bandinterne Manageability-Schnittstelle	<p>Bei Deaktiviert blendet diese Einstellung die Management Engines (ME), HECI-Geräte und die IPMI-Geräte des Systems aus dem Betriebssystem aus. Dadurch wird verhindert, dass das Betriebssystem die ME-Strombegrenzungseinstellungen ändert, und der Zugriff auf alle bandinternen Verwaltungs-Tools wird blockiert. Die gesamte Verwaltung sollte bandextern erfolgen. Diese Option ist standardmäßig auf Aktiviert gesetzt.</p> <p>ANMERKUNG: Für die BIOS-Aktualisierung müssen HECI-Geräte in Betrieb sein, und für DUP-Aktualisierungen muss die IPMI-Schnittstelle in Betrieb sein. Diese Einstellung muss auf Aktiviert eingestellt werden, um Aktualisierungsfehler zu vermeiden.</p>
Intel AES-NI	<p>Verbessert die Geschwindigkeit von Anwendungen durch Verschlüsselung und Entschlüsselung unter Einsatz der AES-NI-Standardanweisungen. Diese Option ist per Standardeinstellung auf Aktiviert gesetzt.</p>
System Password	<p>Richtet das Systemkennwort ein. Diese Option ist standardmäßig auf Aktiviert gesetzt und ist schreibgeschützt, wenn der Jumper im System nicht installiert ist.</p>
Setup-Kennwort	<p>Legt das Setup-Kennwort fest. Wenn der Kennwort-Jumper nicht im System installiert ist, ist diese Option schreibgeschützt.</p>
Kennwortstatus	<p>Sperrt das Systemkennwort. In der Standardeinstellung ist diese Option auf Freigegeben gesetzt.</p>
TPM Security	<p>ANMERKUNG: Das TPM-Menü ist nur verfügbar, wenn das TPM-Modul installiert ist.</p> <p>Ermöglicht die Steuerung des Berichtsmodus im „Trusted Platform Module“ (TPM). In der Standardeinstellung ist die Option TPM-Sicherheit auf Aus gesetzt. Die Felder für TPM-Status, TPM-Aktivierung und Intel TXT können nur geändert werden, wenn das Feld TPM-Status auf Aktiviert mit Maßnahmen vor dem Start oder Aktiviert ohne Maßnahmen vor dem Start gesetzt ist.</p>
TPM-Informationen	<p>Ändert den Betriebsstatus des TPM. In der Standardeinstellung ist diese Option auf Keine Änderung gesetzt.</p>
TPM Status	<p>Gibt den TPM-Status an.</p>
TPM-Befehl	<p>Steuert das Trusted Platform Module (TPM). Bei der Einstellung Keine wird kein Befehl an das TPM gesendet. Bei der Einstellung Aktivieren wird das TPM aktiviert. Bei der Einstellung Deaktivieren wird das TPM deaktiviert. Bei der Einstellung Löschen werden alle Inhalte des TPM gelöscht. Diese Option ist standardmäßig auf Keine eingestellt.</p> <p>VORSICHT: Das Löschen des TPM führt zum Verlust aller Schlüssel im TPM. Der Verlust von TPM-Schlüsseln kann den Startvorgang des Betriebssystems beeinträchtigen.</p> <p>Dieses Feld ist schreibgeschützt, wenn TPM-Sicherheit auf Aus eingestellt ist. Diese Aktion erfordert einen zusätzlichen Neustart, bevor sie wirksam wird.</p>
Intel(R) TXT	<p>Aktiviert oder deaktiviert die Option „Intel Trusted Execution Technology“ (Intel TXT). Zum Aktivieren der Option Intel TXT muss die Virtualisierungstechnologie aktiviert und die TPM-Sicherheit mithilfe von Maßnahmen vor dem Start aktiviert werden. In der Standardeinstellung ist diese Option auf Aus gesetzt.</p>
Betriebsschalter	<p>Aktiviert oder deaktiviert den Netzschalter an der Vorderseite des Systems. In der Standardeinstellung ist diese Option auf Aktiviert gesetzt.</p>
Netzstromwiederherstellung	<p>Legt fest, wie das System reagieren soll, nachdem die Netzstromversorgung des Systems wiederhergestellt wurde. In der Standardeinstellung ist diese Option auf Letzter Zustand gesetzt.</p>
Verzögerung bei Netzstromwiederherstellung	<p>Legt die Zeitverzögerung für die Systemeinschaltung fest, nachdem die Netzstromversorgung des Systems wiederhergestellt wurde. In der Standardeinstellung ist diese Option auf Sofort gesetzt.</p>

Option	Beschreibung
Benutzerdefinierte Verzögerung 60 bis 240 Sek.	Legt die Option Benutzerdefinierte Verzögerung fest, wenn die Option Benutzerdefiniert für Verzögerung bei Netzstromwiederherstellung gewählt ist.
Variabler UEFI-Zugriff	Bietet unterschiedliche Grade von UEFI-Sicherungsvariablen. Wenn die Option auf Standard gesetzt ist, sind die UEFI-Variablen gemäß der UEFI-Spezifikation im Betriebssystem aufrufbar. Wenn die Option auf Kontrolliert gesetzt ist, werden die ausgewählten UEFI-Variablen in der Umgebung geschützt und neue UEFI-Starteinträge werden an das Ende der aktuellen Startreihenfolge gezwungen.
Secure Boot	Ermöglicht den sicheren Start, indem das BIOS jedes Vorstart-Image mit den Zertifikaten in der Sicherungsstartrichtlinie bzw. Regel für sicheren Start authentifiziert. „Sicherer Start“ ist in der Standardeinstellung auf Deaktiviert gesetzt.
Regel für sicheren Start	Wenn die Richtlinie für den sicheren Start auf Standard eingestellt ist, authentifiziert das BIOS die Vorstart-Images mithilfe des Schlüssels und der Zertifikate des Systemherstellers. Wenn die Richtlinie für den sicheren Start auf Benutzerdefiniert eingestellt ist, verwendet das BIOS benutzerdefinierte Schlüssel und Zertifikate. Die Richtlinie für den sicheren Start ist standardmäßig auf Standard festgelegt.
Richtlinie zum sicheren Start – Übersicht	Gibt die Liste der Zertifikate und Hashes für den sicheren Start an, die beim sicheren Start für authentifizierte Images verwendet werden.
Benutzerdefinierte Einstellungen für die Richtlinie zum sicheren Start	Konfiguriert die Richtlinie zum sicheren Start. Um diese Option zu aktivieren, stellen Sie die Richtlinie zum sicheren Start auf Benutzerdefiniert ein.

Erstellen eines System- und Setup-Kennworts

Voraussetzung

Stellen Sie sicher, dass die Kennwort-Jumper-Einstellung aktiviert ist. Mithilfe des Kennwort-Jumpers werden die System- und Setup-Kennwortfunktionen aktiviert oder deaktiviert. Weitere Informationen finden Sie unter [Jumpereinstellungen auf der Systemplatine](#).

ANMERKUNG: Wenn die Kennwort-Jumper-Einstellung deaktiviert ist, werden das vorhandene Systemkennwort und Setup-Kennwort gelöscht und es ist nicht notwendig, das Systemkennwort zum Systemstart anzugeben.

Schritte

- 1 Zum Aufrufen des System-Setups drücken Sie unmittelbar nach einem Einschaltvorgang oder Neustart die Taste F2.
- 2 Klicken Sie auf dem Bildschirm **System-Setup-Hauptmenü** auf **System-BIOS > Systemsicherheit**.
- 3 Überprüfen Sie im Bildschirm **Systemsicherheit**, ob die Option **Kennwortstatus** auf **Nicht gesperrt** gesetzt ist.
- 4 Geben Sie Ihr Systemkennwort in das Feld **Systemkennwort** ein und drücken Sie die Eingabe- oder Tabulatortaste. Verwenden Sie zum Zuweisen des Systemkennworts die folgenden Richtlinien:

In einer Meldung werden Sie aufgefordert, das Systemkennwort erneut einzugeben.
- 5 Geben Sie das Systemkennwort ein und klicken Sie dann auf **OK**.
- 6 Geben Sie Ihr Setup-Kennwort in das Feld **Setup-Kennwort** ein und drücken Sie die Eingabe- oder Tabulatortaste. In einer Meldung werden Sie aufgefordert, das Setup-Kennwort erneut einzugeben.
- 7 Geben Sie das Setup-Kennwort erneut ein und klicken Sie dann auf **OK**.
- 8 Drücken Sie „Esc“, um zum Bildschirm „System-BIOS“ zurückzukehren. Drücken Sie erneut „Esc“. In einer Meldung werden Sie aufgefordert, die Änderungen zu speichern.

ANMERKUNG: Der Kennwortschutz wird erst wirksam, wenn das System neu gestartet wird.

Verwenden des Systemkennworts zur Systemsicherung

Info über diese Aufgabe

Wenn ein Setup-Kennwort vergeben wurde, wird das Setup-Kennwort vom System als alternatives Systemkennwort zugelassen.

Schritte

- 1 Schalten Sie das System ein oder starten Sie es neu.
- 2 Geben Sie das Systemkennwort ein und drücken Sie die Eingabetaste.

Nächster Schritt

Wenn die Option **Kennwortstatus** auf **Gesperrt** gesetzt ist, geben Sie nach einer Aufforderung beim Neustart das Systemkennwort ein und drücken Sie die Eingabetaste.

ANMERKUNG: Wenn ein falsches Systemkennwort eingegeben wurde, zeigt das System eine Meldung an und fordert Sie zur erneuten Eingabe des Kennworts auf. Sie haben drei Versuche, das korrekte Kennwort einzugeben. Nach dem dritten erfolglosen Versuch informiert das System in einer Fehlermeldung darüber, dass das System angehalten wurde und ausgeschaltet werden muss. Auch nach dem Herunterfahren und Neustarten des Systems wird die Fehlermeldung angezeigt, bis das korrekte Kennwort eingegeben wurde.

Löschen oder Ändern eines System- und Setup-Kennworts

Voraussetzung

ANMERKUNG: Sie können ein vorhandenes System- oder Setup-Kennwort nicht löschen oder ändern, wenn Kennwortstatus auf **Gesperrt** gesetzt ist.

Schritte

- 1 Zum Aufrufen des System-Setups drücken Sie unmittelbar nach einem Einschaltvorgang oder Neustart die Taste F2.
- 2 Klicken Sie im Bildschirm **System-Setup-Hauptmenü** auf **System-BIOS > Systemsicherheit**.
- 3 Überprüfen Sie im Bildschirm **Systemsicherheit**, ob die Option **Kennwortstatus** auf **Nicht gesperrt** gesetzt ist.
- 4 Ändern oder löschen Sie im Feld **Systemkennwort** das vorhandene Systemkennwort und drücken Sie dann die Eingabetaste oder die Tabulatortaste.
- 5 Ändern oder löschen Sie im Feld **Setup-Kennwort** das vorhandene Setup-Kennwort und drücken Sie dann die Eingabetaste oder die Tabulatortaste.
Wenn Sie das System- und Setup-Kennwort ändern, werden Sie in einer Meldung aufgefordert, noch einmal das neue Kennwort einzugeben. Wenn Sie das System- und Setup-Kennwort löschen, werden Sie in einer Meldung aufgefordert, das Löschen zu bestätigen.
- 6 Drücken Sie **<Esc>**, um zum System-BIOS-Bildschirm zurückzukehren. Drücken Sie **<Esc>** noch einmal, und Sie werden durch eine Meldung zum Speichern von Änderungen aufgefordert.

Betrieb mit aktiviertem Setup-Kennwort

Wenn die Option **Setup-Kennwort** auf **Aktiviert** gesetzt ist, geben Sie das richtige Setup-Kennwort ein, bevor Sie die Optionen des System-Setups bearbeiten.

Wird auch beim dritten Versuch nicht das korrekte Passwort eingegeben, zeigt das System die folgende Meldung an:

```
Invalid Password! Number of unsuccessful password attempts: <x> System Halted! Must power down.
```

```
Password Invalid. Number of unsuccessful password attempts: <x> Maximum number of password attempts exceeded.System halted.
```

Auch nach dem Herunterfahren und Neustarten des Systems wird die Fehlermeldung angezeigt, bis das korrekte Kennwort eingegeben wurde. Die folgenden Optionen sind Ausnahmen:

- Wenn **System-Kennwort** nicht auf **Aktiviert** gesetzt ist und nicht durch die Option **Kennwortstatus** gesperrt ist, können Sie ein Systemkennwort zuweisen. Weitere Informationen siehe [Details zum Bildschirm „Systemicherheitseinstellungen“](#).
- Ein vorhandenes Systemkennwort kann nicht deaktiviert oder geändert werden.

ANMERKUNG: Die Option „Kennwortstatus“ kann zusammen mit der Option „Setup-Kennwort“ dazu verwendet werden, das Systemkennwort vor unbefugten Änderungen zu schützen.

Redundante Betriebssystemsteuerung

Sie können den Bildschirm **Redundante Betriebssystemsteuerung** verwenden, um die redundanten BS-Informationen für redundante BS-Steuerung festzulegen. So können Sie eine physische Wiederherstellungspartition auf Ihrem System einrichten.

Anzeigen von redundanten OS Control

Führen Sie die folgenden Schritte aus, um den Bildschirm **System-BIOS** anzuzeigen:

- 1 Schalten Sie das System ein oder starten Sie es neu.
- 2 Drücken Sie umgehend auf die Taste <F2>, wenn die folgende Meldung angezeigt wird:

F2 = System Setup

ANMERKUNG: Wenn der Ladevorgang des Betriebssystems beginnt, bevor Sie F2 gedrückt haben, lassen Sie das System den Startvorgang vollständig ausführen. Starten Sie dann das System neu und versuchen Sie es erneut.

- 3 Klicken Sie im Bildschirm **System-Setup-Hauptmenü** auf **System-BIOS**.
- 4 Klicken Sie auf dem Bildschirm **System-BIOS** auf **SATA-Einstellungen**.

Redundante OS Control Details zum Bildschirm

Die Details zum Bildschirm **System-BIOS-Einstellungen** werden nachfolgend erläutert:

ANMERKUNG: Das System der XC-Serie unterstützt nicht die Einstellungen NVDIMM-N, RAID oder UEFI.

Option	Beschreibung
--------	--------------



redundanten OS Speicherort	Ermöglicht Ihnen die Auswahl einer Backup-Festplatte für die folgenden Geräte:
-----------------------------------	--

- **Keine**
- **IDSDM**
- **SATA-Ports im AHCI-Modus**
- **BOSS PC Ie-Karten (Interne M. 2 Laufwerke)**
- **USB intern**

ANMERKUNG: RAID-Konfigurationen und NVMe Karten nicht sind als BIOS verfügt nicht über die Fähigkeit zur Unterscheidung zwischen einzelne Laufwerke in diesen Konfigurationen.

Redundante Betriebssystemzustand	ANMERKUNG: Diese Option wird deaktiviert, wenn die NIC-Auswahl auf Dediziert gesetzt wird.
---	--

Bei der Einstellung **Sichtbar** wird die Backup-Festplatte in der Startliste und im Betriebssystem angezeigt. Bei der Einstellung **Ausgeblendet** ist die Backup-Festplatte deaktiviert und wird weder in der Startliste noch im Betriebssystem angezeigt. Standardmäßig ist die Option auf **Sichtbar** eingestellt.

Option	Beschreibung
	<p> ANMERKUNG: BIOS deaktiviert) wird das Gerät in Hardware, so dass es kann nicht zugegriffen werden von der OS.</p>
Redundante BS-Start	<p> ANMERKUNG: Diese Option ist deaktiviert, wenn redundante OS-Standort so eingestellt ist keine oder wenn Redundante Betriebssystemzustand so eingestellt ist ausgeblendet.</p> <p>Bei der Einstellung Aktiviert startet das BIOS für das angegebene Gerät unter redundanter OS Speicherort. Bei der Einstellung Deaktiviert werden die aktuellen Einstellungen der Bootliste beibehalten. Diese Option ist standardmäßig auf Aktiviert eingestellt.</p>

Verschiedene Einstellungen

Sie können über den Bildschirm **Verschiedene Einstellungen** bestimmte Funktionen durchführen, z. B. die Aktualisierung der Systemkennnummer oder das Ändern von Datum und Uhrzeit des Systems.

Anzeigen von „Verschiedene Einstellungen“

Führen Sie die folgenden Schritte aus, um den Bildschirm **Verschiedene Einstellungen** anzuzeigen:

- 1 Schalten Sie das System ein oder starten Sie es neu.
- 2 Drücken Sie umgehend auf die Taste <F2>, wenn die folgende Meldung angezeigt wird:

F2 = System Setup

-  **ANMERKUNG:** Wenn der Ladevorgang des Betriebssystems beginnt, bevor Sie F2 gedrückt haben, lassen Sie das System den Startvorgang vollständig ausführen. Starten Sie dann das System neu und versuchen Sie es erneut.
- 3 Klicken Sie im Bildschirm **System-Setup-Hauptmenü** auf **System-BIOS**.
- 4 Klicken Sie auf dem Bildschirm **System-BIOS** auf **Verschiedene Einstellungen**.

Details zu „Verschiedene Einstellungen“

Die Details zum Bildschirm **Verschiedene Einstellungen** werden nachfolgend beschrieben:

 **ANMERKUNG:** Das System der XC-Serie unterstützt nicht die Einstellungen NVDIMM-N, RAID oder UEFI.

Option	Beschreibung
System Time	Ermöglicht das Festlegen der Uhrzeit im System.
System Date	Ermöglicht das Festlegen des Datums im System.
Asset Tag	Zeigt die Systemkennnummer an und ermöglicht ihre Änderung zum Zweck der Sicherheit und Überwachung.
Tastatur-Num-Sperre	Ermöglicht das Festlegen, ob das System mit aktivierter oder deaktivierter Num-Sperre startet. In der Standardeinstellung ist diese Option auf Ein gesetzt. <p> ANMERKUNG: Diese Option gilt nicht für Tastaturen mit 84 Tasten.</p>
F1/F2 Prompt on Error (Bei Fehler F1/F2-Eingabeaufforderung)	Aktiviert oder deaktiviert die F1/F2-Eingabeaufforderung bei einem Fehler. Diese Option ist standardmäßig auf Aktiviert gesetzt. Die F1/F2-Eingabeaufforderung umfasst auch Tastaturfehler.
Load Legacy Video Option ROM	Hiermit können Sie festlegen, ob das System-BIOS die Option ROM für ältere Videodaten (INT 10H) vom Video-Controller lädt. Bei Auswahl von Aktiviert im Betriebssystem werden UEFI-Videoausgabestandards nicht

Option	Beschreibung
	unterstützt. Dieses Feld ist nur für den UEFI-Startmodus vorgesehen. Sie können diese Option nicht auf Aktiviert setzen, wenn der Modus Sicherer UEFI-Start aktiviert ist.
Dell Wyse P25/ P45-BIOS-Zugriff	Aktiviert oder deaktiviert den Dell Wyse P25/P45-BIOS-Zugriff. Diese Option ist standardmäßig auf Aktiviert gesetzt.
Anforderung zum Aus- und Einschalten	Aktiviert oder deaktiviert die Anforderung zum Aus- und Einschalten. In der Standardeinstellung ist diese Option auf Keine gesetzt.

Dienstprogramm für die iDRAC-Einstellungen

Das Dienstprogramm für iDRAC-Einstellungen ist eine Oberfläche für das Einrichten und Konfigurieren der iDRAC-Parameter mithilfe von UEFI. Mit dem Dienstprogramm für iDRAC-Einstellungen können verschiedene iDRAC-Parameter aktiviert oder deaktiviert werden.

ANMERKUNG: Das System der XC-Serie unterstützt nicht die Einstellungen NVDIMM-N, RAID oder UEFI.

ANMERKUNG: Für den Zugriff auf bestimmte Funktionen im Dienstprogramm für iDRAC-Einstellungen wird eine Aktualisierung der iDRAC Enterprise-Lizenz benötigt.

Für weitere Informationen zur Verwendung von iDRAC siehe *Dell Integrated Dell Remote Access Controller User's Guide* (Dell Benutzerhandbuch zum integrierten Dell Remote Access Controller) unter [Dell.com/idracmanuals](https://www.dell.com/idracmanuals).

Geräteeinstellungen

Geräteeinstellungen ermöglicht Ihnen die Geräteparameter zu konfigurieren.

Dell Lifecycle Controller

Dell Lifecycle Controller (LC) bietet erweiterte integrierte Systemverwaltungsfunktionen wie Systembereitstellung, Konfiguration, Aktualisierung, Wartung und Diagnose. LC ist Bestandteil der bandexternen iDRAC-Lösung und den in das Dell System integrierten UEFI-Anwendungen (Unified Extensible Firmware Interface, vereinheitlichte erweiterbare Firmware-Schnittstelle).

ANMERKUNG: Das System der XC-Serie unterstützt nicht die Einstellungen NVDIMM-N, RAID oder UEFI.

Integrierte Systemverwaltung

Der Dell Lifecycle-Controller bietet eine erweiterte integrierte Systemverwaltung während des gesamten Lebenszyklus des Systems. Der Dell Lifecycle-Controller kann während der Startsequenz gestartet werden und funktioniert unabhängig vom Betriebssystem.

ANMERKUNG: Bestimmte Plattformkonfigurationen unterstützen möglicherweise nicht alle Funktionen des Dell Lifecycle Controllers.

Weitere Informationen über das Einrichten des Dell Lifecycle Controllers, das Konfigurieren von Hardware und Firmware sowie das Bereitstellen des Betriebssystems finden Sie in der Dokumentation zum Dell Lifecycle Controller unter [Dell.com/idracmanuals](https://www.dell.com/idracmanuals).

Start-Manager

Mit dem Bildschirm **Start-Manager** können Sie die Startoptionen und Diagnose-Dienstprogramme auswählen.

ANMERKUNG: Das System der XC-Serie unterstützt nicht die Einstellungen NVDIMM-N, RAID oder UEFI.

Anzeigen des Start-Managers

Info über diese Aufgabe

So rufen Sie den Start-Manager auf:

Schritte

- 1 Schalten Sie das System ein oder starten Sie es neu.
Tragen Sie das Ergebnis Ihrer Maßnahme hier ein (optional).
- 2 Drücken Sie die Taste F11, wenn folgende Meldung angezeigt wird:
F11 = Boot Manager

Wenn der Ladevorgang des Betriebssystems beginnt, bevor Sie F11 gedrückt haben, lassen Sie das System den Startvorgang vollständig ausführen. Starten Sie dann das System neu und versuchen Sie es noch einmal.

Hauptmenü des Start-Managers

Menüelement	Beschreibung
Normalen Startvorgang fortsetzen	Das System versucht, von den Geräten in der Startreihenfolge zu starten, beginnend mit dem ersten Eintrag. Wenn der Startvorgang fehlschlägt, setzt das Gerät den Vorgang mit dem nächsten Gerät in der Startreihenfolge fort, bis ein Startvorgang erfolgreich ist oder keine weiteren Startoptionen vorhanden sind.
Einmaliges Startmenü	Für den Zugriff auf das Startmenü, um ein einmaliges Startgerät auszuwählen.
System-Setup starten	Ermöglicht den Zugriff auf das System-Setup.
Starten des Lifecycle Controller	Beendet den Start-Manager und ruft das Dell Lifecycle Controller-Programm auf.
Systemdienstprogramme	Zum Starten von Systemdienstprogrammen wie die Systemdiagnose und UEFI-Shell.

Einmaliges BIOS-Startmenü

Das **einmalige BIOS-Startmenü** ermöglicht Ihnen die Auswahl eines Startgeräts.

Systemdienstprogramme

Unter **Systemdienstprogramme** sind die folgenden Dienstprogramme enthalten, die gestartet werden können:

- Startdiagnose
- BIOS-Aktualisierungsdatei-Explorer
- System neu starten

PXE-Boot

Sie können die PXE-Option (Preboot Execution Environment) zum Starten und Konfigurieren der vernetzten Systeme im Remote-Zugriff verwenden.

Um auf die **PXE-Start**-Option zuzugreifen, starten Sie das System und drücken dann die Taste F12 während des POST, statt die Standard-Startsequenz vom BIOS-Setup zu verwenden. Es werden keine Menüs aufgerufen oder das Verwalten von Netzwerkgeräten ermöglicht.

Installieren und Entfernen von Systemkomponenten

ⓘ ANMERKUNG: Beim Austausch einer Systemkomponente müssen Sie das System auf die aktuellen verfügbaren BIOS- und iDRAC-Versionen aktualisieren. Weitere Informationen hierzu erhalten Sie unter Dell.com/XCseriesmanuals.

Themen:

- Sicherheitshinweise
- Vor der Arbeit an Komponenten im Inneren Ihres System
- Nach der Arbeit an Komponenten im Inneren Ihres System
- Empfohlene Werkzeuge
- Optionale Frontblende
- Systemabdeckung
- Rückwandplattenabdeckung
- Das Systeminnere
- Kühlgehäuse
- Lüfterbaugruppe
- Lüfter
- Eingriffschalter
- Festplatten
- System-speicher
- Prozessoren und Kühlkörper
- Erweiterungskarten und Erweiterungskarten-Riser
- iDSDM/vFlash-Karte
- Netzwerkzusatzkarte
- Festplatten-Rückwandplatine
- Systembatterie
- Netzteileneinheiten
- Systemplatine
- Modul Vertrauenswürdige Plattform
- Bedienfeld

Sicherheitshinweise

⚠ WARNUNG: Beim Anheben des System sollten Sie sich stets von anderen helfen lassen. Um Verletzungen zu vermeiden, sollten Sie nicht versuchen, das System alleine zu bewegen.

⚠ WARNUNG: Das Öffnen und Entfernen der Systemabdeckung bei eingeschaltetem System birgt die Gefahr eines elektrischen Schlags.

⚠ VORSICHT: Das System darf maximal fünf Minuten lang ohne Abdeckung betrieben werden.

⚠ VORSICHT: Viele Reparaturen am Computer dürfen nur von einem zertifizierten Servicetechniker ausgeführt werden. Sie sollten nur die Behebung von Störungen sowie einfache Reparaturen unter Berücksichtigung der jeweiligen Angaben in den Produktdokumentationen durchführen bzw. die elektronischen oder telefonischen Anweisungen des Service- und Supportteams befolgen. Schäden durch nicht von Dell EMC genehmigte Wartungsversuche werden nicht durch die Garantie abgedeckt. Lesen und beachten Sie die Sicherheitshinweise, die Sie zusammen mit Ihrem Produkt erhalten haben.

⚠ VORSICHT: Der Betrieb des System ohne Systemabdeckung kann zu Schäden an den Komponenten führen.

ⓘ ANMERKUNG: Es wird von Dell EMC empfohlen, dass Sie bei Arbeiten an Komponenten im Inneren des System immer eine Antistatikmatte verwenden und ein Antistatikarmband tragen.

ⓘ ANMERKUNG: Um einen ordnungsgemäßen Betrieb und eine ausreichende Kühlung sicherzustellen, müssen alle Schächte und Lüfter im System zu jeder Zeit entweder mit einem Modul oder einem Platzhalter bestückt sein.

Vor der Arbeit an Komponenten im Inneren Ihres System

Voraussetzung

Befolgen Sie die in [Sicherheitshinweisen](#) aufgeführten Sicherheitshinweise

Schritte

- 1 Schalten Sie das System und alle angeschlossenen Peripheriegeräte aus.
- 2 Trennen Sie das System und die Peripheriegeräte von der Netzstromversorgung.
- 3 Falls zutreffend, nehmen Sie das System aus dem Rack.
Weitere Informationen finden Sie in der Kurzanleitung zur Rack-Installation unter Dell.com/XCseriesmanuals.
- 4 Nehmen Sie die Systemabdeckung ab.
Weitere Informationen finden Sie unter [Entfernen der Systemabdeckung](#).

Nach der Arbeit an Komponenten im Inneren Ihres System

Voraussetzung

Befolgen Sie die in [Sicherheitshinweise](#) aufgeführten Sicherheitshinweise.

Schritte

- 1 Bringen Sie die [Systemabdeckung](#) an.
- 2 Falls zutreffend, setzen Sie das System in das Rack ein.
Weitere Informationen finden Sie in der *Kurzanleitung zur Rack-Installation* unter Dell.com/XCseriesmanuals.
- 3 Schließen Sie die Peripheriegeräte wieder an und schließen Sie das System wieder an das Stromnetz an.
- 4 Schalten Sie das System und alle angeschlossenen Peripheriegeräte ein.

Empfohlene Werkzeuge

Sie benötigen die folgenden Werkzeuge, um den Entfernungs- und Installationsvorgang durchzuführen:

- Schlüssel für das Schloss der Frontverkleidung
Dieser Schlüssel wird nur dann benötigt, wenn Ihr System über eine Blende verfügt.
- Kreuzschlitzschraubenzieher Nr. 1
- Kreuzschlitzschraubenzieher Nr. 2
- Torx-Schraubenzieher der Größe T30
- Erdungsband

Sie benötigen die folgenden Werkzeuge für die Montage der Kabel für eine Gleichstrom-Netzteileneinheit.

- Handzange AMP 90871-1 oder gleichwertiges Werkzeug
- Tyco Electronics, 58433-3 oder ähnlich
- Abisolierzangen, mit denen Isolierungen der Größe 10 AWG von festem oder verdrehtem, isoliertem Kupferdraht entfernt werden kann

ANMERKUNG: Verwenden Sie Alpha Wire-Draht mit der Teilenummer 3080 oder einen gleichwertigen Draht (Verlitzung 65/30).

Optionale Frontblende

Eine optionale Metallblende wird an der Vorderseite des Systems angebracht, um das Branding des Systems anzuzeigen. Ein Schloss an der Blende dient zum Schutz vor unbefugtem Zugriff auf Festplatten. Die Blende ist in zwei Varianten verfügbar:

- Mit LCD-Display
- Ohne LCD-Display

Bei Blenden mit LCD-Display können Sie den Systemstatus auf dem LCD-Display sehen. Weitere Informationen finden Sie unter [LCD-Display](#).

Die LCD-Blende ist Hot-Plug-fähig und kann auch dann in beliebigen Servern derselben Marke verwendet werden, wenn das System ursprünglich ohne LCD-Blende erworben wurde.

Entfernen der optionalen Frontverkleidung (Blende)

Das Verfahren zum Entfernen der optionalen Frontverkleidung mit LCD-Bildschirm und der Frontverkleidung ohne LCD-Bildschirm ist gleich.

Voraussetzung

Befolgen Sie die in [Sicherheitshinweise](#) aufgeführten Sicherheitshinweise.

Schritte

1. Entriegeln Sie die Frontverkleidung mit dem zugehörigen Schlüssel.
2. Drücken Sie auf die Freigabetaste und ziehen Sie am linken Rand der Frontverkleidung.
3. Lösen Sie die rechte Seite und entfernen Sie die Frontverkleidung.



Abbildung 15. Entfernen der optionalen Frontverkleidung mit LCD-Bildschirm

Installieren der optionalen Frontverkleidung (Blende)

Das Verfahren zum Installieren der optionalen Frontverkleidung mit LCD-Bildschirm und der Frontverkleidung ohne LCD-Bildschirm ist gleich.

Voraussetzung

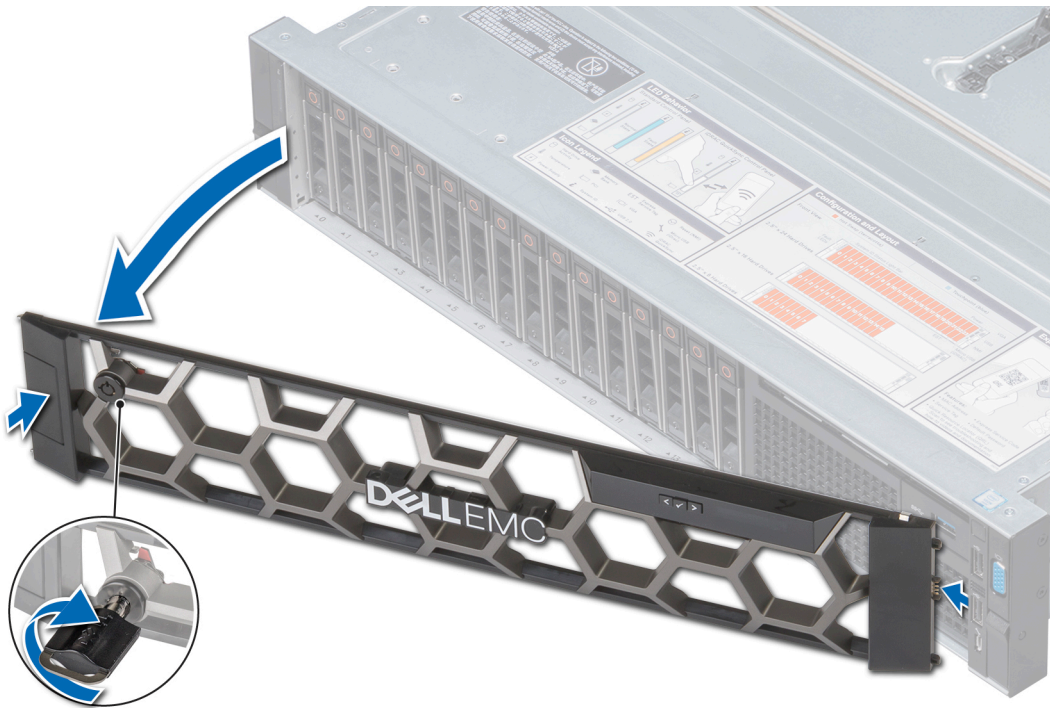
Befolgen Sie die in [Sicherheitshinweise](#) aufgeführten Sicherheitshinweise.

Schritte

- 1 Machen Sie den Schlüssel der Frontverkleidung ausfindig und entfernen Sie ihn.

ⓘ ANMERKUNG: Der Schlüssel für die Frontverkleidung ist Teil des LCD-Frontverkleidungspakets.

- 2 Haken Sie das rechte Ende der Frontverkleidung am System ein.
- 3 Drücken Sie die Freigabetaste und bringen Sie das linke Ende der Frontverkleidung am System an.
- 4 Verriegeln Sie die Frontverkleidung (Blende) mit dem Schlüssel.



Abbildung 16. Installieren der optionalen Frontverkleidung mit LCD-Bildschirm

Systemabdeckung

Die Systemabdeckung bietet Sicherheit für das gesamte System und hilft dabei, einen ausreichenden Luftstrom im Inneren des Systems zu gewährleisten.

Entfernen der Systemabdeckung

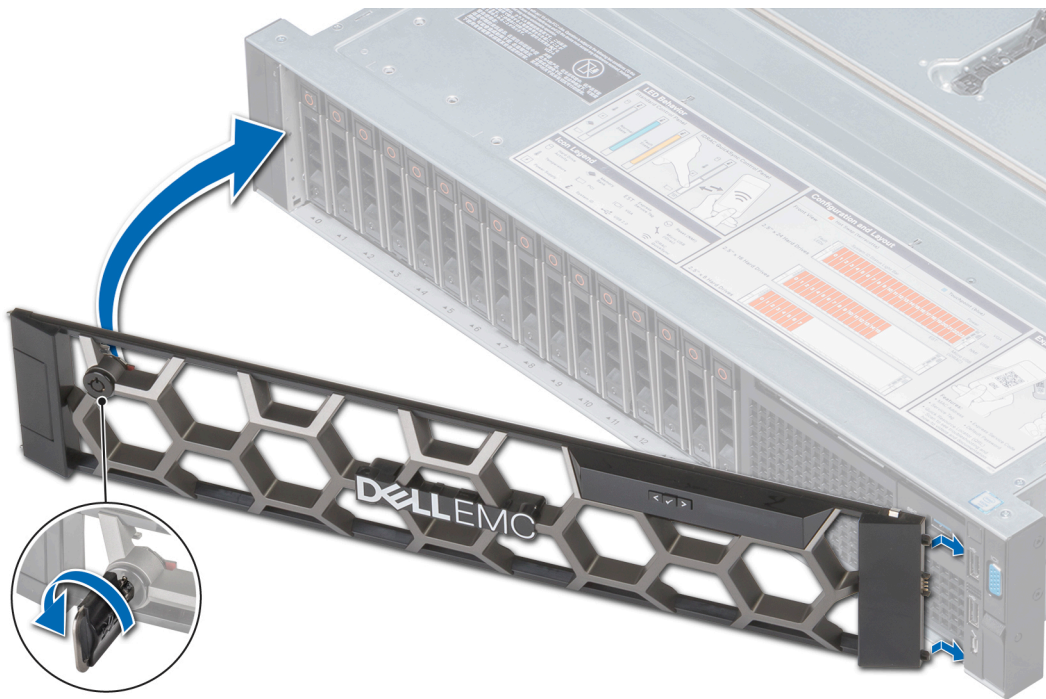
Voraussetzungen

- 1 Befolgen Sie die in [Sicherheitshinweise](#) aufgeführten Sicherheitshinweise.
- 2 Schalten Sie das System und alle angeschlossenen Peripheriegeräte aus.
- 3 Trennen Sie das System und die Peripheriegeräte von der Netzstromversorgung.

Schritte

- 1 Drehen Sie mit einem Flachschraubendreher oder einem Kreuzschlitzschraubendreher den Entriegelungsriegel entgegen dem Uhrzeigersinn, bis er die geöffnete Position erreicht.
- 2 Heben Sie den Riegel an, bis die Systemabdeckung zurück gleitet und die Laschen auf der Systemabdeckung aus den Führungsschlitzen des System herausgleiten.
- 3 Fassen Sie die Abdeckung an beiden Seiten und lösen Sie sie vom System.



Abbildung 17. Entfernen der Systemabdeckung

Installieren der Systemabdeckung

Voraussetzungen

- 1 Befolgen Sie die in [Sicherheitshinweise](#) aufgeführten Sicherheitshinweise.
- 2 Vergewissern Sie sich, dass alle internen Kabel korrekt verlegt und angeschlossen sind und dass keine Werkzeuge oder zusätzlichen Bauteile im System zurückgeblieben sind.

Schritte

- 1 Richten Sie die Laschen auf der Abdeckung des System auf die entsprechenden Führungsschlitzen am System aus.
- 2 Drücken Sie den Riegel der Systemabdeckung nach unten.
Die Systemabdeckung gleitet nach vorne, die Laschen der Systemabdeckung gleiten in die Führungsschlitze am System und der Riegel der Systemabdeckung rastet ein.
- 3 Drehen Sie mit einem Flachsraubendreher oder einem Kreuzschlitzschraubendreher den Riegel im Uhrzeigersinn, bis er die gesperrte Position erreicht hat.



Abbildung 18. Installieren der Systemabdeckung

Nächste Schritte

- 1 Schließen Sie die Peripheriegeräte wieder an und schließen Sie das System wieder an das Stromnetz an.
- 2 Schalten Sie das System und alle angeschlossenen Peripheriegeräte ein.

Rückwandplattenabdeckung

Entfernen der Rückwandplattenabdeckung

Voraussetzungen

- 1 Befolgen Sie die in [Sicherheitshinweise](#) aufgeführten Sicherheitshinweise.
- 2 Befolgen Sie die in [Vor der Arbeit an Komponenten im Inneren Ihres System](#) aufgeführten Anweisungen.

Schritte

- 1 Schieben Sie die Rückwandplattenabdeckung in Richtung der Pfeile, die sich auf der Rückwandplattenabdeckung befinden.
- 2 Heben Sie die Rückwandplattenabdeckung vom System.



Abbildung 19. Entfernen der Rückwandplattenabdeckung

Installieren der Rückwandplattenabdeckung

Voraussetzung

Befolgen Sie die in [Sicherheitshinweise](#) aufgeführten Sicherheitshinweise.

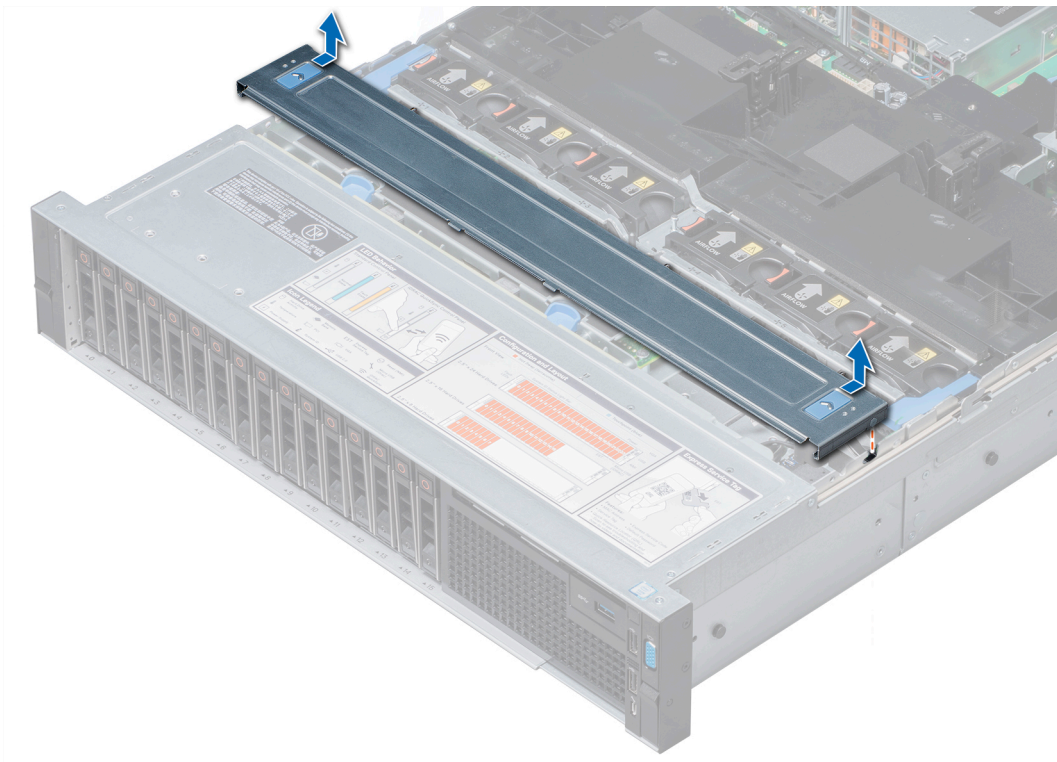
Schritte

- 1 Richten Sie die Rückwandplattenabdeckung an den Führungsschlitzen auf dem System aus.
- 2 Schieben Sie die Rückwandplattenabdeckung in Richtung der Vorderseite des System, bis die Abdeckung einrastet.



Abbildung 20. Installieren der Rückwandplattenabdeckung

Nächster Schritt

Befolgen Sie die in [Nach der Arbeit an Komponenten im Inneren Ihres System](#) aufgeführten Anweisungen.

Das Systeminnere

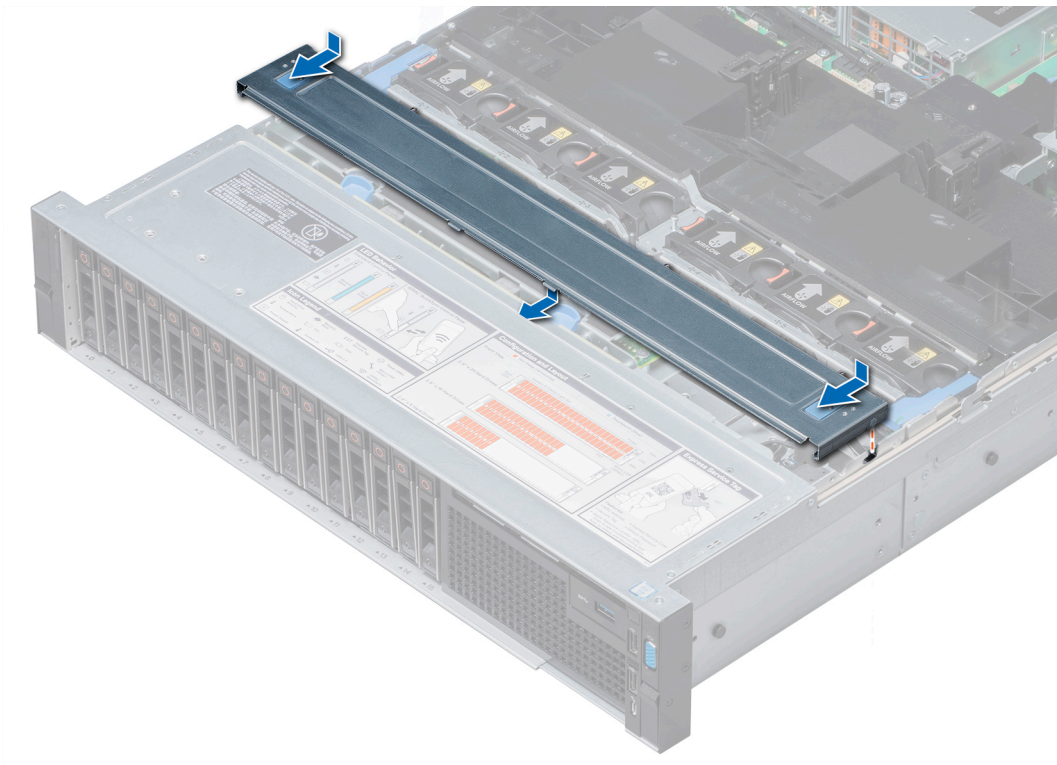
⚠ VORSICHT: Manche Reparaturarbeiten dürfen nur von qualifizierten Servicetechnikern durchgeführt werden. Maßnahmen zur Fehlerbehebung oder einfache Reparaturen sollten Sie nur dann selbst durchführen, wenn dies laut Produktdokumentation genehmigt ist, oder wenn Sie vom Team des Online- oder Telefonsupports dazu aufgefordert werden. Schäden durch nicht von Dell genehmigte Wartungsarbeiten werden durch die Garantie nicht abgedeckt. Lesen und beachten Sie die Sicherheitshinweise, die Sie zusammen mit Ihrem Produkt erhalten haben.



Abbildung 21. Das Systeminnere

- | | | | |
|----|---|----|-------------------------------------|
| 1 | Festplattenrückwandplatine | 2 | Rückwandplatinenerweiterungskarte |
| 3 | Kühlungslüfter (6) in der Kühlungslüfterbaugruppe | 4 | Kühlgehäuse |
| 5 | Erweiterungskarten-Riser 3 | 6 | Netzwerkzusatzkarte |
| 7 | Erweiterungskarten-Riser 2 | 8 | Systemplatine |
| 9 | Erweiterungskarten-Riser 1 | 10 | Integrierte Speichercontrollerkarte |
| 11 | PERC-Karte | 12 | Kühlkörper |

ANMERKUNG: PERC-Karte wird nicht unterstützt.

Kühlgehäuse

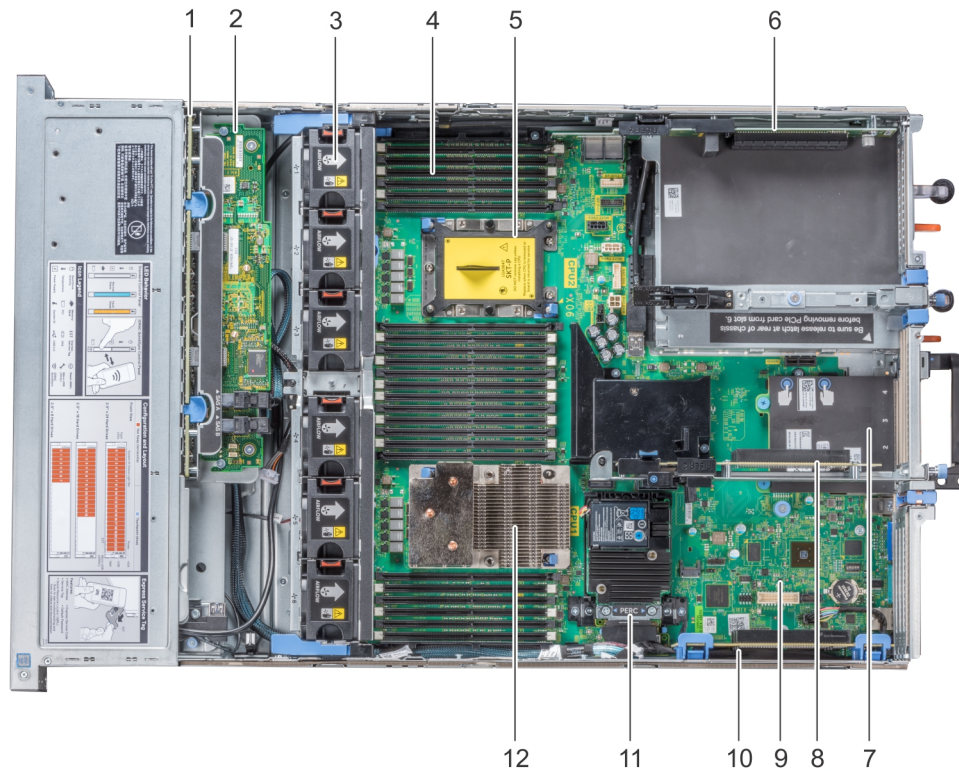
Das Kühlgehäuse führt den Luftstrom über das gesamte System. Das Kühlgehäuse verhindert, dass das System überhitzt und dient zum Aufrechterhalten eines einheitlichen Luftstroms innerhalb des Systems.

Entfernen des Kühlgehäuses

Voraussetzungen

- ⚠ **VORSICHT:** Betreiben Sie das System niemals mit abgenommenem Kühlgehäuse. Das System kann andernfalls schnell überhitzen, was zum Abschalten des System und zu Datenverlust führt.
- ⚠ **VORSICHT:** Betreiben Sie ein System mit zwei Prozessoren niemals mit abgenommenem Kühlgehäuse. Das System kann andernfalls schnell überhitzen, was zum Abschalten des System und zu Datenverlust führt.

- 1 Befolgen Sie die in [Sicherheitshinweise](#) aufgeführten Sicherheitshinweise.
- 2 Befolgen Sie die in [Vor der Arbeit an Komponenten im Inneren Ihres System](#) aufgeführten Anweisungen.
- 3 Entfernen Sie die PCIe-Karten voller Länge, falls installiert.
- 4 Entfernen Sie gegebenenfalls die GPU-Karten.
- 5 Entfernen Sie gegebenenfalls die zwei Lüfter.

Schritt

Fassen Sie das Kühlgehäuse an beiden Enden an und heben Sie es nach oben aus dem System.



Abbildung 22. Entfernen des Kühlgehäuses

Nächster Schritt

Bauen Sie gegebenenfalls das Kühlgehäuse ein.

Installieren des Kühlgehäuses

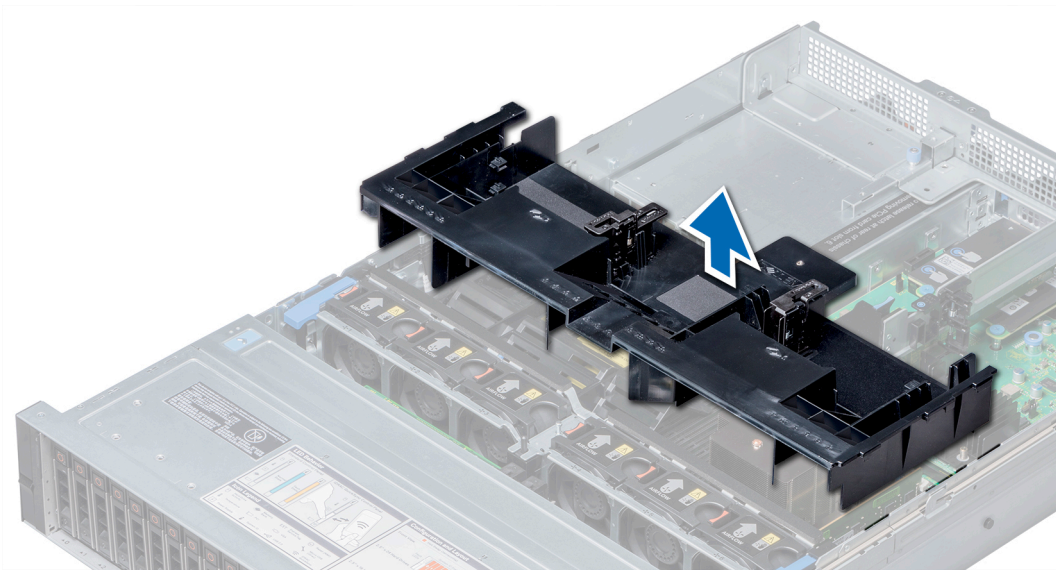
Voraussetzungen

- 1 Befolgen Sie die in [Sicherheitshinweise](#) aufgeführten Sicherheitshinweise.
- 2 Verlegen Sie die Kabel nach Bedarf im Inneren des System entlang der Systemwand und befestigen Sie die Kabel mit der Kabelhalteklammer.

Schritte

- 1 Richten Sie die Laschen am Kühlgehäuse auf die Aussparungen am System aus.
- 2 Senken Sie das Kühlgehäuse in das System ab, bis es fest eingesteckt ist.
Wenn das Kühlgehäuse fest eingesetzt ist, sind die Markierungen der Speichersockelnummern auf dem Kühlgehäuse an den dazugehörigen Speichersockeln ausgerichtet.



Abbildung 23. Installieren des Kühlgehäuses

Nächste Schritte

- 1 Installieren Sie die PCIe-Karten in voller Länge, falls diese entfernt wurden.
- 2 Setzen Sie gegebenenfalls die GPU-Karten ein.
- 3 Befolgen Sie die in [Nach der Arbeit an Komponenten im Inneren Ihres System](#) aufgeführten Anweisungen.

Lüfterbaugruppe

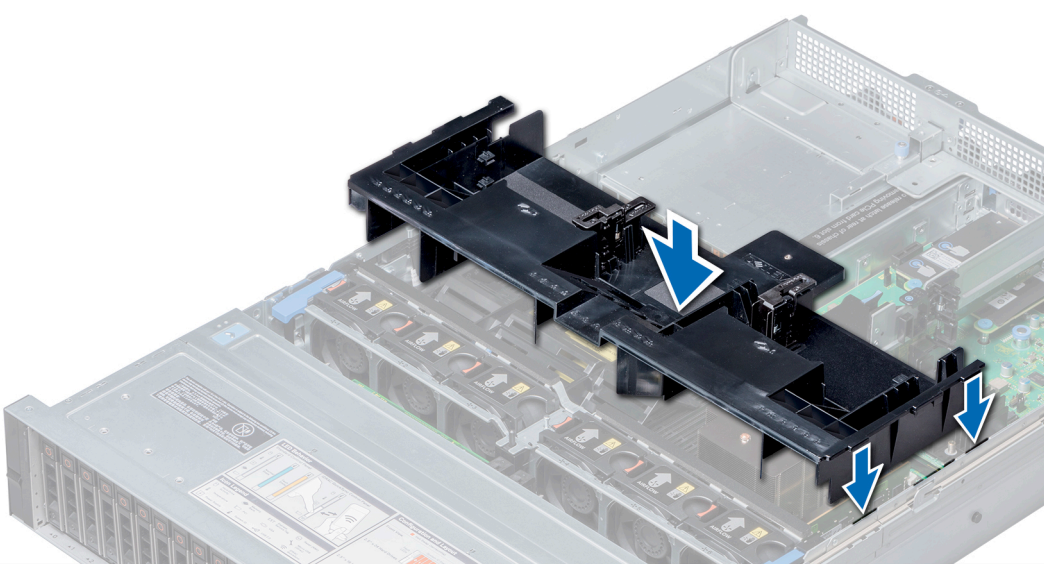
Die Lüfterbaugruppe sorgt dafür, dass für die wesentlichen Komponenten des System, wie Prozessoren, Festplatten und Speicher, eine ausreichende Luftzirkulation vorhanden ist, um sie zu kühlen. Ein Fehler im Systemkühlsystem kann zur Überhitzung des Servers und zu Beschädigungen führen.

Entfernen der Lüfterbaugruppe

Voraussetzungen

- 1 Befolgen Sie die in [Sicherheitshinweise](#) aufgeführten Sicherheitshinweise.
- 2 Befolgen Sie die in [Vor der Arbeit an Komponenten im Inneren Ihres System](#) aufgeführten Anweisungen.

Schritte

- 1 Heben Sie die Entriegelungshebel an, um die Lüfterbaugruppe vom System zu lösen.
- 2 Fassen Sie den Entriegelungshebel und heben Sie die Lüfterbaugruppe aus dem System heraus.



Abbildung 24. Entfernen der Lüfterbaugruppe

Nächster Schritt

Installieren Sie die [Lüfterbaugruppe](#).

Installieren der Lüfterbaugruppe

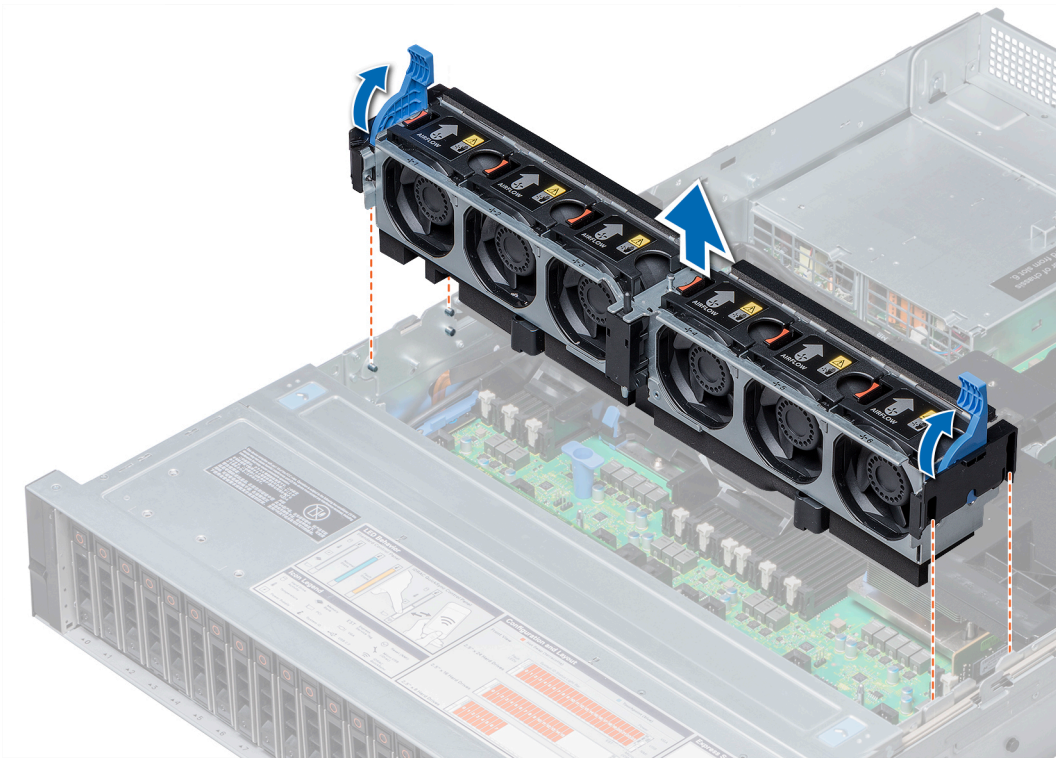
Voraussetzung

Befolgen Sie die in [Sicherheitshinweise](#) aufgeführten Sicherheitshinweise.

⚠ VORSICHT: Achten Sie darauf, die Kabel korrekt im System anzubringen und mit der Kabelklammer zu sichern, bevor Sie die Lüfterbaugruppe installieren. Fehlerhaft geführte Kabel könnten beschädigt werden.

Schritte

- 1 Richten Sie die Führungsschienen der Lüfterbaugruppe auf die Schlitze am System aus.
- 2 Senken Sie die Lüfterbaugruppe in das System ab, bis die Lüfteranschlüsse in Kontakt mit den Anschlüssen auf der Systemplatine stehen.
- 3 Drücken Sie die Entriegelungshebel, um die Lüfterbaugruppe im System zu befestigen.



Abbildung 25. Installieren der Lüfterbaugruppe

Nächster Schritt

Befolgen Sie die in [Nach der Arbeit an Komponenten im Inneren Ihres System](#) aufgeführten Anweisungen.

Lüfter

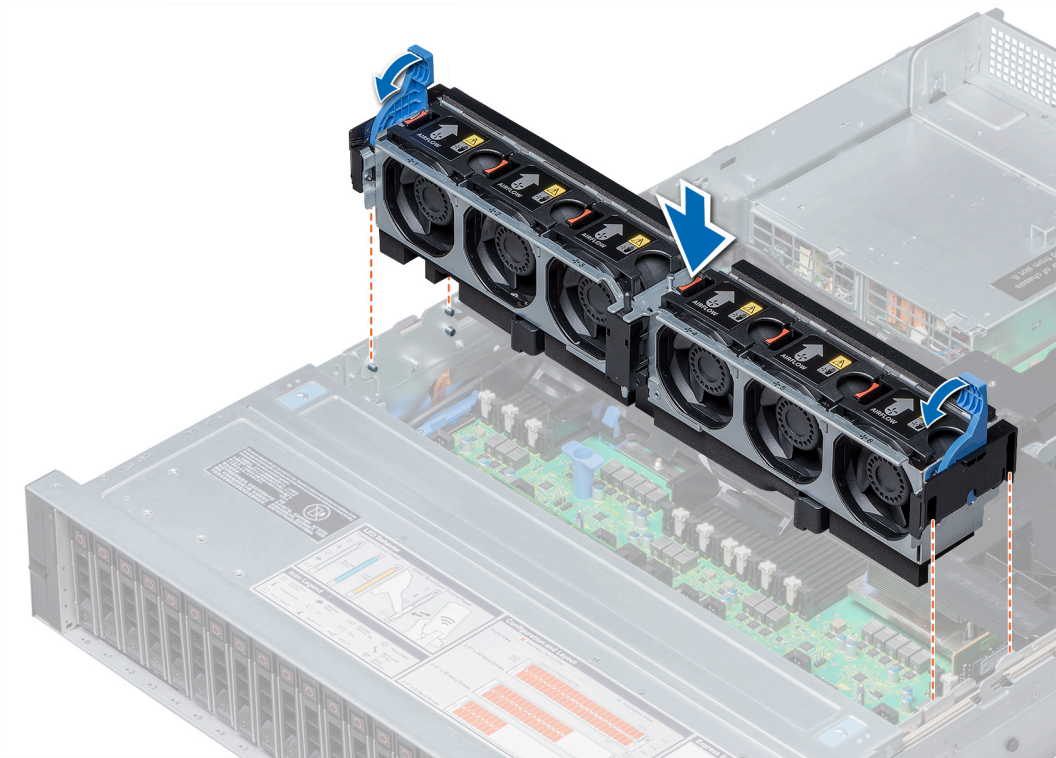
Die Kühlungslüfter sind in das System integriert und leiten die bei normalem Betrieb des System erzeugte Wärme ab. Diese Lüfter kühlen die Prozessoren, die Erweiterungskarten und die Speichermodule.

Ihr System unterstützt bis zu sechs standardmäßige oder einen hochleistungsfähigen hot-swap-fähigen Kühlungslüfter.

Für Systeme mit einem einzigen Prozessor und ohne mittleres Festplattenfach sind lediglich vier Kühlungslüfter erforderlich. Lüfterschächte 1 und 2 werden durch einen Lüfterplatzhalter abgedeckt.

⚠ VORSICHT: Der kombinierte Einsatz von standardmäßigen und hochleistungsfähigen Kühlungslüftern wird nicht unterstützt.

ℹ ANMERKUNG: Jeder Lüfter ist in der Systemverwaltungsoftware aufgelistet und mit der entsprechenden Lüfternummer gekennzeichnet. Wenn bei einem bestimmten Lüfter ein Problem auftritt, können Sie den richtigen Lüfter anhand der Nummern auf der Kühlungslüfterbaugruppe leicht identifizieren und austauschen.

Entfernen eines Kühlungslüfters

Das Verfahren zum Ausbauen von Standard- und Hochleistungslüftern ist identisch.

Voraussetzungen

⚠ WARNUNG: Durch das Öffnen oder Entfernen der Systemabdeckung bei eingeschaltetem System setzen Sie sich möglicherweise dem Risiko eines Stromschlags aus. Gehen Sie beim Entfernen oder Installieren von Lüftern äußerst vorsichtig vor.

⚠ VORSICHT: Die Lüfter sind Hot-Swap-fähig. Ersetzen Sie immer nur einen Lüfter auf einmal, um eine ausreichende Kühlung zu gewährleisten, während das System eingeschaltet ist.

Befolgen Sie die Sicherheitshinweise unter [Sicherheitshinweise](#).

Schritt

Drücken Sie auf die Freigabelasche und heben Sie den Kühlungslüfter aus der Lüfterbaugruppe heraus.



Abbildung 26. Entfernen des Kühlungslüfters

Nächster Schritt

Bauen Sie gegebenenfalls den [Kühlungslüfter](#) ein.

Einsetzen eines Kühlungslüfters

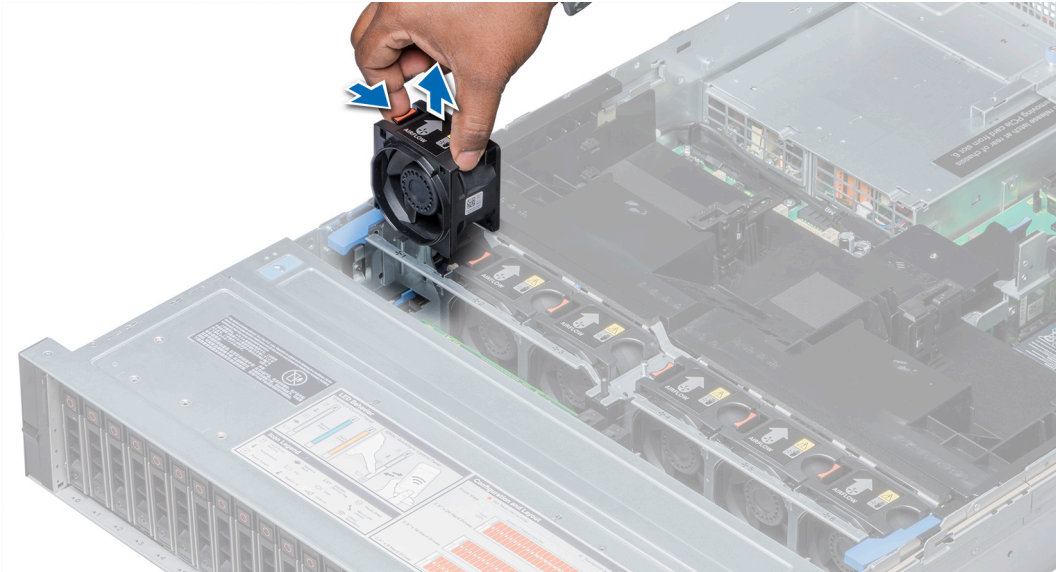
Das Verfahren für das Installieren von standardmäßigen und hochleistungsfähigen Lüftern ist identisch.

Voraussetzungen

⚠ WARNUNG: Durch das Öffnen oder Entfernen der System bei eingeschaltetem System setzen Sie sich möglicherweise dem Risiko eines Stromschlags aus. Gehen Sie beim Entfernen oder Installieren von Lüftern äußerst vorsichtig vor.

⚠ VORSICHT: Die Lüfter sind hot-swap-fähig. Ersetzen Sie immer nur jeweils einen Lüfter, um eine ausreichende Kühlung zu gewährleisten, während das System eingeschaltet ist.

Befolgen Sie die in [Sicherheitshinweise](#) aufgeführten Sicherheitshinweise.

Schritte

- 1 Halten Sie die Freigabelasche und richten Sie den Anschluss auf der Unterseite des Lüfters auf den Anschluss auf der Systemplatine aus.



Abbildung 27. Installieren des Kühlungsüfters

- 2 Schieben Sie den Lüfter in die Lüfterbaugruppe ein, bis die Freigabelasche einrastet.

Eingriffsschalter

Der Erkennungsschalter für Gehäuseeingriff erkennt jeglichen Eingriff in das System und erstellt einen entsprechenden Protokolleintrag im Systemereignisprotokoll (SEL). Der Schalter wird aktiviert, sobald die Abdeckung Ihres System entfernt wird.

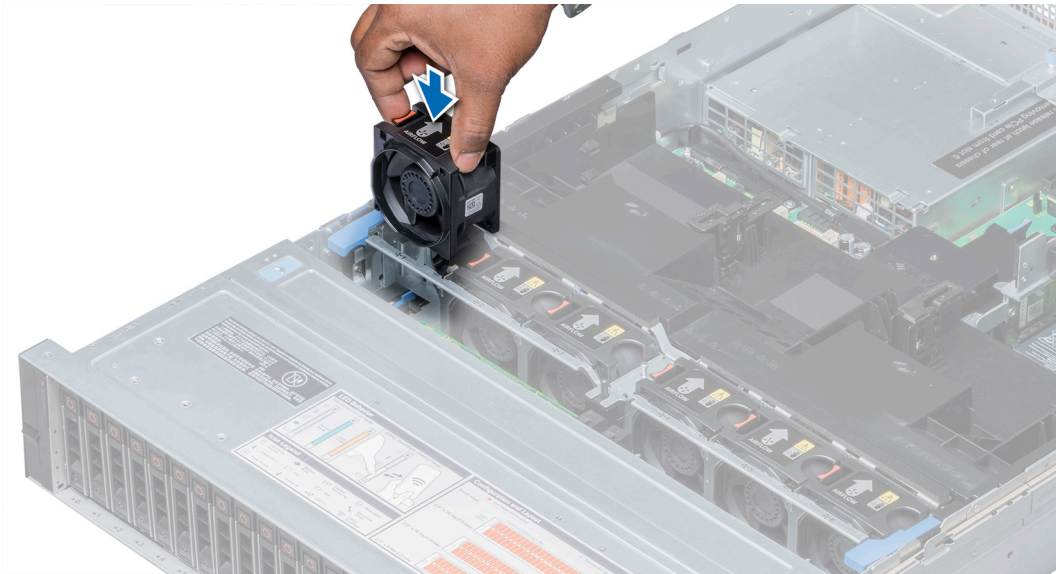
Entfernen eines Eingriffsschalters

Voraussetzungen

- 1 Befolgen Sie die in [Sicherheitshinweise](#) aufgeführten Sicherheitshinweise.
- 2 Befolgen Sie die in [Vor der Arbeit an Komponenten im Inneren Ihres System](#) aufgeführten Anweisungen.
- 3 Entfernen Sie die [Kühlungslüfterbaugruppe](#).

Schritt

Drücken Sie auf den Gehäuseeingriffsschalter und ziehen Sie ihn aus dem Eingriffsschaltersteckplatz.



Abbildung 28. Entfernen eines Eingriffsschalters

Nächster Schritt

Installieren Sie einen [Eingriffsschalterrebuild](#).

Installieren eines Eingriffsschalters

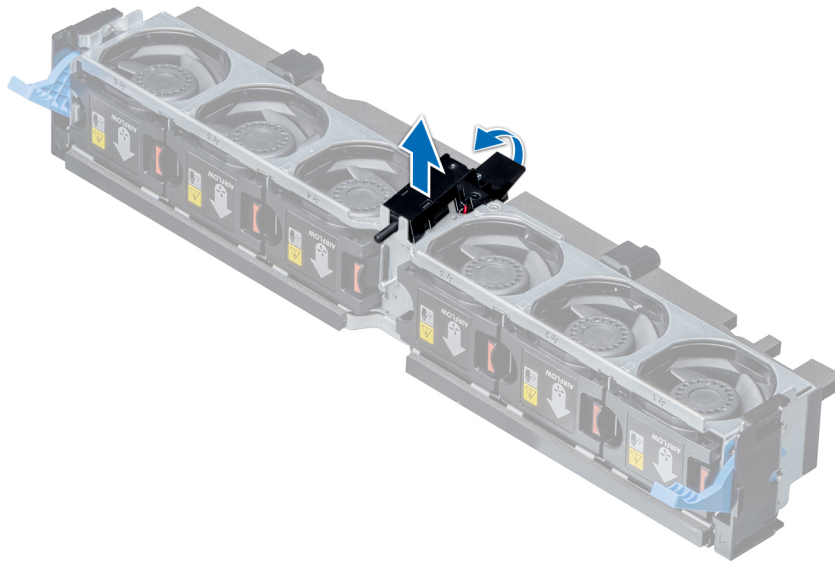
Voraussetzung

Befolgen Sie die in [Sicherheitshinweise](#) aufgeführten Sicherheitshinweise.

Schritte

- 1 Richten Sie die Laschen auf dem Eingriffsschalter auf die Schlitze in der Kühlungslüfterbaugruppe aus.
- 2 Schieben Sie den Eingriffsschalter, bis er einrastet.



Abbildung 29. Installieren eines Eingriffsschalters

Nächste Schritte

- 1 Installieren Sie die [Lüfterbaugruppe](#).
- 2 Befolgen Sie die in [Nach der Arbeit an Komponenten im Inneren Ihres System](#) aufgeführten Anweisungen.

Festplatten

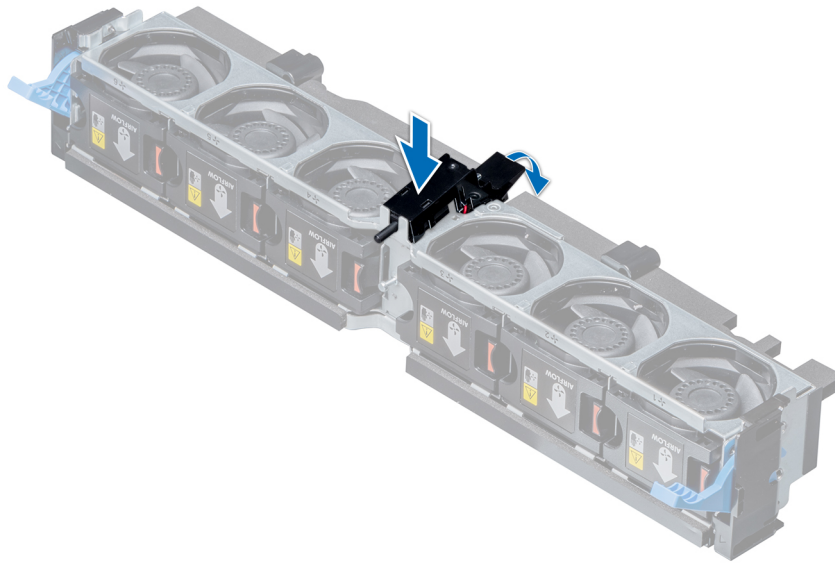
Festplatten werden in hotswap-fähigen Festplattenträgern geliefert, die in die Festplattenschächte passen.

- ⚠ **VORSICHT:** Bevor Sie versuchen, bei laufendem System ein Festplattenlaufwerk zu entfernen oder zu installieren, vergewissern Sie sich in der Dokumentation zur Speichercontrollerkarte, dass der Host-Adapter korrekt konfiguriert ist.
- ⚠ **VORSICHT:** Schalten Sie das System nicht aus und starten Sie es nicht neu, während ein Festplattenlaufwerk formatiert wird. Andernfalls kann das Festplattenlaufwerk beschädigt werden.

Beachten Sie, dass die Formatierung eines Festplattenlaufwerks einige Zeit in Anspruch nehmen kann. Es kann lange dauern, bis ein großes Festplattenlaufwerk formatiert ist.

Entfernen eines Laufwerkplatzhalters

Das Verfahren zum Entfernen der 2,5-Zoll- und der 3,5-Zoll-Laufwerkplatzhalter ist identisch.

Voraussetzungen

- 1 Befolgen Sie die in [Sicherheitshinweise](#) aufgeführten Sicherheitshinweise.
- 2 Entfernen Sie gegebenenfalls die [Frontverkleidung](#).

- ⚠ **VORSICHT:** Um eine ausreichende Systemkühlung zu gewährleisten, müssen alle leeren Laufwerkschächte mit entsprechenden Platzhaltern bestückt sein.
- ⚠ **VORSICHT:** Das Kombinieren von Laufwerkplatzhalter aus früheren Generationen der Systeme aus der XC-Serie wird nicht unterstützt.

Schritt

Drücken Sie auf die Entriegelungstaste und ziehen Sie den Festplattenplatzhalter aus dem Festplattenschacht.



Abbildung 30. Entfernen eines Laufwerkplatzhalters

Nächster Schritt

Installieren Sie einen [Laufwerkplatzhalter](#).

Installieren eines Laufwerkplatzhalters

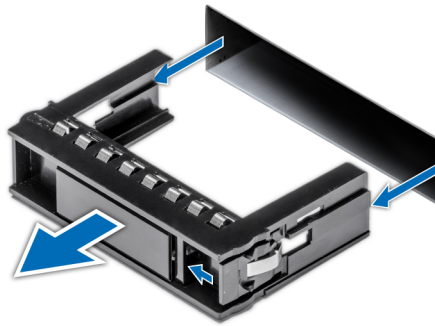
Das Verfahren zum Installieren eines 2,5-Zoll- und eines 3,5-Zoll-Laufwerkplatzhalters ist identisch.

Voraussetzung

Befolgen Sie die in [Sicherheitshinweise](#) aufgeführten Sicherheitshinweise.

⚠ VORSICHT: Das Kombinieren von Laufwerkplatzhalter aus früheren Generationen der Systeme aus der XC-Serie wird nicht unterstützt.

Schritt

Führen Sie den Festplattenplatzhalter in den Laufwerksschacht ein und drücken Sie, bis die Entriegelungstaste hörbar einrastet.



Abbildung 31. Installieren eines Laufwerkplatzhalters

Nächste Schritte

- 1 Bringen Sie gegebenenfalls die [Frontverkleidung \(Blende\)](#) an.
- 2 Befolgen Sie die in [Nach der Arbeit an Komponenten im Inneren Ihres System](#) aufgeführten Anweisungen.

Entfernen eines hot-swap-fähigen Festplattenlaufwerks

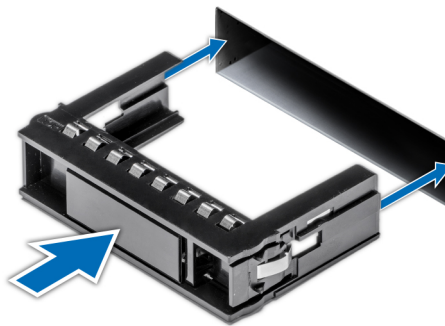
Voraussetzungen

- 1 Befolgen Sie die in [Sicherheitshinweise](#) aufgeführten Sicherheitshinweise.
- 2 Entfernen Sie gegebenenfalls die [Frontverkleidung](#).
- 3 Bereiten Sie die Festplatte mithilfe der Verwaltungssoftware auf das Entfernen vor.

Falls das Festplattenlaufwerk online ist, blinkt die grüne Aktivitäts-/Fehleranzeige, wenn das Laufwerk ausgeschaltet wird. Wenn die Festplattenlaufwerksanzeigen aus sind, ist das Festplattenlaufwerk zum Entfernen bereit. Weitere Informationen finden Sie in der Dokumentation zum Speichercontroller.

⚠ VORSICHT: Bevor Sie versuchen, bei laufendem System ein Laufwerk zu entfernen oder zu installieren, vergewissern Sie sich in der Dokumentation zur Speichercontrollerkarte, dass der Host-Adapter korrekt für das Entfernen und Einsetzen von Festplattenlaufwerken konfiguriert ist.

⚠ VORSICHT: Das Kombinieren von Festplatten aus früheren Generationen von Systeme wird nicht unterstützt.

⚠ VORSICHT: Um Datenverlust zu vermeiden, stellen Sie sicher, dass das Betriebssystem das Installieren von Laufwerken unterstützt. Informationen hierzu finden Sie in der mit dem Betriebssystem gelieferten Dokumentation.

Schritte

- 1 Drücken Sie die Entriegelungstaste, um den Entriegelungsgriff des Festplattenlaufwerks zu öffnen.
- 2 Halten Sie den Entriegelungsgriff und ziehen Sie die Festplatte aus dem Festplattenschacht.



Abbildung 32. Entfernen eines Laufwerks

Nächste Schritte

- 1 Bauen Sie ein [Festplattenlaufwerk](#) ein.
- 2 Falls Sie die Festplatte nicht sofort austauschen, muss ein Festplattenplatzhalter in den leeren Festplattenschacht eingesetzt werden, um für eine angemessene Systemkühlung zu sorgen.

Installieren einer hot-swap-fähigen Festplatte

Voraussetzungen

- △ **VORSICHT:** Bevor Sie versuchen, bei laufendem System ein Laufwerk zu entfernen oder zu installieren, vergewissern Sie sich in der Dokumentation zur Speichercontrollerkarte, dass der Host-Adapter korrekt für das Entfernen und Einsetzen von Festplattenlaufwerken konfiguriert ist.
- △ **VORSICHT:** Das Kombinieren von Festplatten aus Systeme früherer Generationen der XC-Serie wird nicht unterstützt.
- △ **VORSICHT:** Verwenden Sie nur Festplattenlaufwerke, die geprüft und für den Einsatz mit der Rückwandplatine zugelassen sind.
- △ **VORSICHT:** Der kombinierte Einsatz von SAS- und SATA-Laufwerken innerhalb des gleichen RAID-Volumens wird nicht unterstützt.
- △ **VORSICHT:** Stellen Sie beim Installieren von Festplattenlaufwerken sicher, dass die angrenzenden Laufwerke vollständig installiert sind. Wenn Sie versuchen, einen Festplattenträger neben einem unvollständig installierten Träger zu installieren und zu verriegeln, kann die Schirmfeder des nicht fest sitzenden Trägers beschädigt und unbrauchbar gemacht werden.
- △ **VORSICHT:** Um Datenverlust zu vermeiden, stellen Sie sicher, dass das Betriebssystem das Installieren von Laufwerken im Hot-Swap-Verfahren unterstützt. Informationen hierzu finden Sie in der mit dem Betriebssystem gelieferten Dokumentation.
- △ **VORSICHT:** Wenn eine hot-swap-fähige Ersatzfestplatte bei eingeschaltetem System installiert wird, beginnt automatisch der Neuaufbauvorgang der Festplatte. Achten Sie unbedingt darauf, dass das Ersatzlaufwerk keine Daten enthält oder nur solche Daten, die überschrieben werden können. Sämtliche Daten auf der Ersatzfestplatte gehen unmittelbar nach der Installation der Festplatte verloren.

Befolgen Sie die in [Sicherheitshinweise](#) aufgeführten Sicherheitshinweise.

Schritte

- 1 Drücken Sie auf die Entriegelungstaste auf der Vorderseite der Festplatte und öffnen Sie den Entriegelungsgriff.
- 2 Schieben Sie die Festplatte in den Festplattenschacht, bis die Festplatte in der Rückwandplatine einrastet.
- 3 Schließen Sie den Entriegelungsgriff der Festplatte, um das Festplattenlaufwerk fest zu verriegeln.



Abbildung 33. Einbauen eines Laufwerks

Nächster Schritt

Bringen Sie gegebenenfalls die [Frontverkleidung](#) an.

Entfernen der Festplatte aus einem Festplattenträger

Voraussetzung

Befolgen Sie die in [Sicherheitshinweise](#) aufgeführten Sicherheitshinweise.

⚠ | VORSICHT: Das Kombinieren von Festplatten aus Systemen früherer Generationen der XC-Serie wird nicht unterstützt.

Schritte

- 1 Entfernen Sie mit einem Kreuzschlitzschraubenzieher Nr. 1 die Schrauben von den Gleitschienen am Festplattenträger.
- 2 Heben Sie die Festplatte aus dem Festplattenträger heraus.



Abbildung 34. Entfernen der Festplatte aus dem Festplattenträger

Nächster Schritt

Setzen Sie gegebenenfalls das [Festplattenlaufwerk](#) in den [Festplattenträger](#) ein.

Installieren einer Festplatte im Laufwerkträger

Voraussetzung

Befolgen Sie die in [Sicherheitshinweise](#) aufgeführten Sicherheitshinweise.

⚠ | VORSICHT: Das Kombinieren von Festplatten aus früheren Generationen von Systemen wird nicht unterstützt.

Schritte

- 1 Setzen Sie das Festplattenlaufwerk in den Laufwerkträger ein, und zwar mit dem Anschlussende des Laufwerks in Richtung der Rückseite des Laufwerkträgers.
- 2 Richten Sie die Schraubenbohrungen des Festplattenlaufwerks an den Schraubenbohrungen der Festplattenlaufwerkhalterung aus. Bei korrekter Ausrichtung schließt die Rückseite des Laufwerks mit der Rückseite des Laufwerkträgers ab.
- 3 Bringen Sie die vier Schrauben mit einem Kreuzschlitzschraubenzieher Nr. 1 wieder an, um die Festplatte sicher am Laufwerkträger zu befestigen.



Abbildung 35. Installieren einer Festplatte im Laufwerksträger

System-speicher

Das System unterstützt registrierte DDR4-DIMMs (RDIMMs) und lastreduzierte DIMMs (LRDIMMs). Der System-speicher enthält die Anweisungen, die vom Prozessor ausgeführt werden.

ANMERKUNG: Die Einheit MT/s gibt die DIMM-Taktrate in Millionen Übertragungen (Megatransfers) pro Sekunde an.

Die Betriebsfrequenz des Speicherbusses kann 2667 MT/s betragen, abhängig von den folgenden Faktoren:

- DIMM-Typ (RDIMM oder LRDIMM)
- Anzahl der DIMMs, mit denen jeder Kanal bestückt ist
- Ausgewähltes System-profil (z. B. Performance Optimized [für Leistung optimiert], oder Custom [benutzerdefiniert, kann bei hoher oder niedrigerer Geschwindigkeit ausgeführt werden])
- Maximale unterstützte DIMM-Taktrate der Prozessoren

Das System enthält 24 Speichersockel, die in zwei Sätze zu je 12 Sockeln aufgeteilt sind, also ein Satz für jeden Prozessor. Jeder aus 12 Sockeln bestehende Satz ist in sechs Kanäle unterteilt. In den einzelnen Kanälen sind die Freigabelaschen des ersten Sockels weiß, die des zweiten Sockels schwarz.



Abbildung 36. Positionen der Speichersockel

Die Speicherkanäle sind folgendermaßen organisiert:

Tabelle 37. Speicherkanäle

Prozessor	Kanal 0	Kanal 1	Kanal 2	Kanal 3	Kanal 4	Kanal 5
Prozessor 1	Steckplätze A1 und A7	Steckplätze A2 und A8	Steckplätze A3 und A9	Steckplätze A4 und A10	Steckplätze A5 und A11	Steckplätze A6 und A12
Prozessor 2	Steckplätze B1 und B7	Steckplätze B2 und B8	Steckplätze B3 und B9	Steckplätze B4 und B10	Steckplätze B5 und B11	Steckplätze B6 und B12

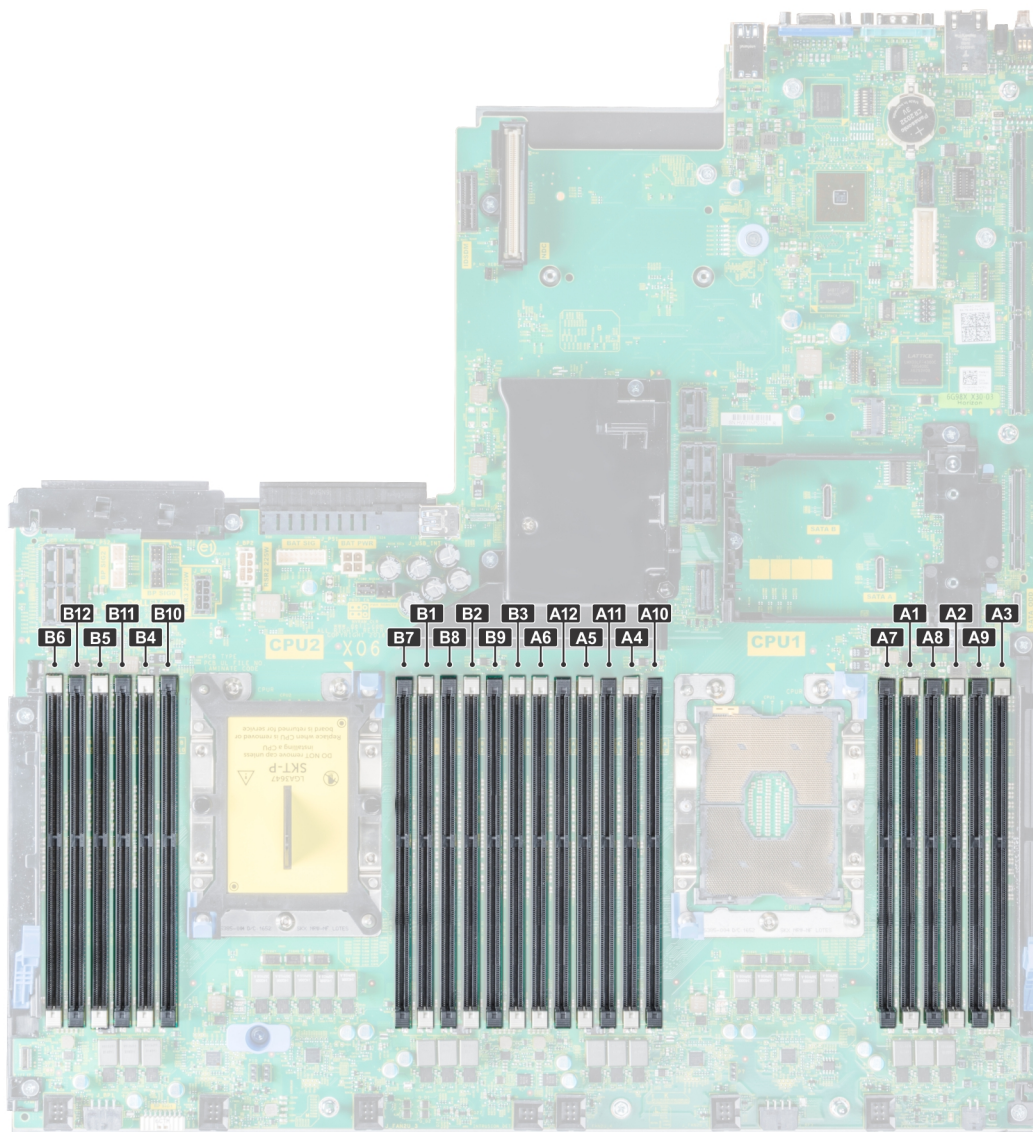
Allgemeine Richtlinien zur Installation von Speichermodulen

ANMERKUNG: Bei Speicherkonfigurationen, die diesen Richtlinien nicht entsprechen, startet das System unter Umständen nicht, antwortet während der Speicherkonfiguration nicht mehr oder arbeitet mit reduziertem Speicher.

Das System unterstützt die flexible Speicherkonfiguration. Das System kann somit in jeder Konfiguration mit zulässiger Chipsatz-Architektur konfiguriert und ausgeführt werden. Für den Einsatz von Speichermodulen werden die folgenden Richtlinien empfohlen:

- RDIMMs und LRDIMMs dürfen nicht kombiniert werden.
- Speichermodule der DRAM-Gerätebreiten x4 und x8 können kombiniert werden. Weitere Informationen finden Sie unter [Betriebsartsspezifische Richtlinien](#).
- Ungeachtet der Rankzahl kann eine Bestückung mit bis zu zwei RDIMMs pro Kanal vorgenommen werden.
- Ungeachtet der Rankzahl kann eine Bestückung mit bis zu zwei LRDIMMs pro Kanal vorgenommen werden.
- Wenn Speichermodule mit unterschiedlichen Taktraten installiert werden, arbeiten sie je nach DIMM-Konfiguration des System höchstens mit der Taktrate des langsamsten installierten Speichermoduls.
- Bestücken Sie die Speichermodulsockel nur, wenn ein Prozessor installiert ist. In einem Einzelprozessorsysteme stehen die Sockel A1 bis A12 zur Verfügung. In einem Zweiprocessorsysteme stehen die Sockel A1 bis A12 und die Sockel B1 bis B12 zur Verfügung.
- Bestücken Sie zuerst alle Sockel mit weißen Freigabelaschen, gefolgt von denjenigen mit schwarzen Freigabelaschen.
- Wenn Speichermodule mit unterschiedlichen Kapazitäten kombiniert werden sollen, bestücken Sie zuerst die Sockel mit Speichermodulen mit der höchsten Kapazität. Wenn Sie beispielsweise 8-GB- und 16-GB-Speichermodule kombinieren möchten, bestücken Sie die Sockel mit weißen Freigabelaschen mit 16-GB-Speichermodulen und die Sockel mit schwarzen Freigabelaschen mit 8-GB-Speichermodulen.
- In einer Zweiprocessorkonfiguration müssen die Speicherkonfigurationen für beide Prozessoren identisch sein. Wenn Sie z. B. Sockel A1 für Prozessor 1 bestücken, müssen Sie Sockel B1 für Prozessor 2 bestücken usw.
- Speichermodule unterschiedlicher Größen können unter der Voraussetzung kombiniert werden, dass weitere Regeln für die Speicherbestückung befolgt werden (Speichermodule der Größen 8 GB und 16 GB können z. B. kombiniert werden).
- Die gleichzeitige Verwendung von mehr als zwei Speichermodulkapazitäten in einem System wird nicht unterstützt.
- Um die Leistung zu maximieren, bestücken Sie nacheinander sechs Speichermodule je Prozessor (ein DIMM-Modul pro Kanal).

ANMERKUNG: Ihr System wurde für Leistung optimiert und Dell EMC empfiehlt, dass Sie die Speichereinstellungen nicht ändern.

Betriebsartsspezifische Richtlinien

Jedem Prozessor sind sechs Speicherkanäle zugewiesen. Die zulässigen Konfigurationen sind von dem ausgewählten Speichermodus abhängig.

Speicheroptimierter (unabhängiger Kanal-) Modus

Dieser Modus unterstützt SDDC (Single Device Data Correction) nur bei Speichermodulen mit der Gerätebreite x4 und verlangt keine spezifische Steckplatzbelegung.

Speicherredundanz

ANMERKUNG: Um Speicherredundanz nutzen zu können, muss diese Funktion im BIOS-Menü des System--Setups aktiviert werden.

Tabelle 38. Speicherredundanz

Speicherredundanz (Single-Rank)

Die Speicherredundanz weist jedem Kanal einen Rank als Reserve zu. Wenn in einem Rank oder Kanal übermäßige korrigierbare Fehler auftreten, werden sie dem Reservebereich zugewiesen, während das Betriebssystem weiter läuft, um zu verhindern, dass die Fehler einen nicht korrigierbaren Fehler verursachen. Erfordert Belegung von zwei Ranks oder mehr pro Kanal.

Speicherredundanz (Multi-Rank)

Die Speicherredundanz weist jedem Kanal zwei Ranks als Reserve zu. Wenn in einem Rank oder Kanal übermäßige korrigierbare Fehler auftreten, werden sie dem Reservebereich zugewiesen, während das Betriebssystem weiter läuft, um zu verhindern, dass die Fehler zu einen nicht korrigierbaren Fehler verursachen. Erfordert Belegung von drei Ranks oder mehr pro Kanal.

Wenn die Single-Rank-Speicherredundanz aktiviert ist, verringert sich der Systempeicher, der dem Betriebssystem zur Verfügung steht, um einen Rank pro Kanal. Zum Beispiel: In einer Dual-Prozessor-Konfiguration mit vierundzwanzig 16-GB-Dual-Rank-Speichermodulen beträgt der verfügbare Systempeicher: $3/4$ (Ranks/Kanal) \times 24 (Speichermodule) \times 16 GB = 288 GB und nicht 24 (Speichermodule) \times 16 GB = 384 GB. Diese Berechnung ändert sich, je nachdem, ob es sich um Single-Rank-Redundanz oder Multi-Rank-Redundanz handelt. Bei Konfigurationen mit Multi-Rank-Redundanz ändert sich der Multiplikator zu $1/2$ (Ranks/Kanal).

ANMERKUNG: Speicherredundanz bietet keinen Schutz gegen nicht korrigierbare Mehrbitfehler.

Speicherspiegelung

Die Speicherspiegelung ist der Modus mit der höchsten Speichermodul-Zuverlässigkeit und bietet einen verbesserten Schutz gegen nicht korrigierbare Mehrbitfehler. In einer gespiegelten Konfiguration umfasst der insgesamt verfügbare Systempeicher die Hälfte des insgesamt installierten physikalischen Speichers. Die andere Hälfte wird zur Spiegelung der aktiven Speichermodule verwendet. Bei einem nicht korrigierbaren Fehler wechselt das System zur gespiegelten Kopie. Damit ist SDDC und der Schutz gegen Mehrbitfehler gewährleistet.

Die Installationsrichtlinien für Speichermodule sind wie folgt:

- Alle Speichermodule müssen in Größe, Geschwindigkeit und Technologie identisch sein.
- Speichermodule müssen in Sätzen von 6 pro CPU bestückt werden, um die Speicherspiegelung zu aktivieren.

Tabelle 39. Regeln für die Speicherbestückung

Prozessor	Configuration (Konfiguration)	Speicherbelegung	Informationen zur Speicherbestückung
Zweifach-CPU (beginnend mit CPU1, wobei CPU1- und CPU2-Bestückung übereinstimmen müssen)	Optimierte Bestückungsreihenfolge (unabhängiger Kanal)	C1{1}, C2{1}, C1{2}, C2{2}, C1{3}, C2{3} ...	Eine ungerade Anzahl von DIMMs pro CPU ist zulässig.

Entfernen eines Speichermoduls

Voraussetzungen

- 1 Befolgen Sie die in [Sicherheitshinweise](#) aufgeführten Sicherheitshinweise.
- 2 Befolgen Sie die in [Vor der Arbeit an Komponenten im Inneren Ihres System](#) aufgeführten Anweisungen.
- 3 Entfernen Sie gegebenenfalls das [Kühlgehäuse](#).

⚠️ WARNUNG: Lassen Sie die Speichermodule nach dem Ausschalten des System ausreichend lange abkühlen. Fassen Sie die Speichermodule an den Rändern an und vermeiden Sie die Berührung von Komponenten oder metallischen Kontakten auf dem Speichermodul.

⚠️ VORSICHT: Um eine ordnungsgemäße Systemkühlung sicherzustellen, müssen in allen nicht belegten Speichersockeln Speichermodulplatzhalter installiert werden. Entfernen Sie Speichermodulplatzhalter nur, wenn Sie in diesen Sockeln Speichermodule installieren möchten.

ⓘ ANMERKUNG: Sie müssen sich bei der Verwendung von DIMM-Platzhaltern an die Temperaturbeschränkungen halten. Weitere Informationen zu thermischen Einschränkung finden Sie unter [Temperaturbeschränkungen](#).

Schritte

1 Machen Sie den entsprechenden Speichermodulsockel ausfindig.

⚠️ VORSICHT: Fassen Sie jedes Speichermodul nur an den Kartenrändern an und achten Sie darauf, die Mitte des Speichermoduls oder die metallenen Anschlusskontakte nicht zu berühren.

2 Drücken Sie die Auswurfhebel an beiden Enden des Speichermodulsockels auseinander, um das Speichermodul aus dem Sockel zu lösen.

3 Heben Sie das Speichermodul an und entfernen Sie es vom System.



Abbildung 37. Entfernen eines Speichermoduls

Nächster Schritt

Bauen Sie das [Speichermodul](#) ein.

ⓘ ANMERKUNG: In Systeme mit nur einem Prozessor sollte der Prozessor/DIMM-Platzhalter auf den CPU2-Sockel installiert werden.

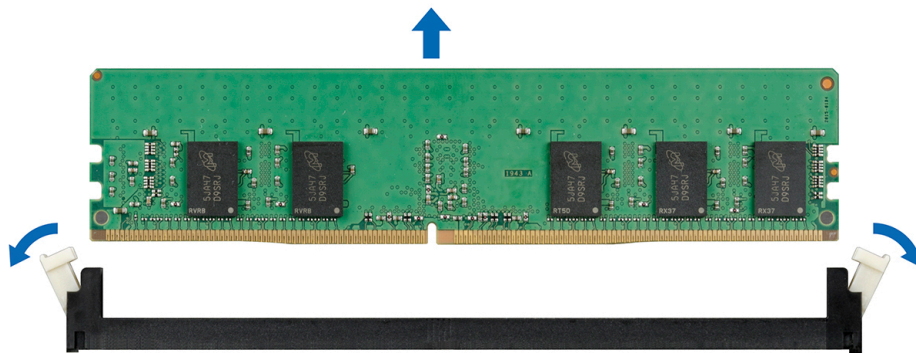
Installieren eines Speichermoduls

Voraussetzungen

Befolgen Sie die in [Sicherheitshinweise](#) aufgeführten Sicherheitshinweise.

⚠️ VORSICHT: Um eine ordnungsgemäße Kühlung des System in Konfigurationen mit mittlerem Festplattenfach sicherzustellen, müssen in allen nicht belegten Speichersockeln Speichermodulplatzhalter installiert werden. Entfernen Sie Speichermodulplatzhalter nur, wenn Sie in diesen Sockeln Speichermodule installieren möchten.

ⓘ ANMERKUNG: Sie müssen sich bei der Verwendung von DIMM-Platzhaltern an die Temperaturbeschränkungen halten. Weitere Informationen zu thermischen Einschränkung finden Sie unter [Temperaturbeschränkungen](#).

Schritte

1 Machen Sie den entsprechenden Speichermodulsockel ausfindig.

⚠️ VORSICHT: Fassen Sie jedes Speichermodul nur an den Kartenrändern an und achten Sie darauf, die Mitte des Speichermoduls oder die metallenen Anschlusskontakte nicht zu berühren.

VORSICHT: Um während der Installation Schäden am Speichermodul oder am Speichermodulsockel zu vermeiden, biegen Sie das Speichermodul nicht. Sie müssen beide Enden des Speichermoduls gleichzeitig einsetzen.

- 2 Ziehen Sie die Auswurfhebel des Speichermodulsockels nach außen, damit das Speichermodul in den Sockel eingeführt werden kann.
- 3 Richten Sie den Platinenstecker des Speichermoduls an der Passung im Speichermodulsockel aus und setzen Sie das Speichermodul in den Sockel ein.

VORSICHT: Üben Sie keinen Druck auf die Mitte des Speichermoduls aus; üben Sie auf beide Enden des Speichermoduls einen gleichmäßigen Druck aus.

ANMERKUNG: Die Passung im Speichermodulsockel sorgt dafür, dass die Speichermodule nicht verkehrt herum installiert werden können.

- 4 Drücken Sie das Speichermodul mit beiden Daumen nach unten, bis der Freigabehebel des Sockel fest einrastet.



Abbildung 38. Installieren eines Speichermoduls

Nächste Schritte

- 1 Bauen Sie gegebenenfalls das [Kühlgehäuse](#) ein.
- 2 Befolgen Sie die in [Nach der Arbeit an Komponenten im Inneren Ihres System](#) aufgeführten Anweisungen.
- 3 Um zu überprüfen, ob das Speichermodul richtig installiert wurde, drücken Sie F2, und navigieren Sie zu **System Setup Main Menu (System-Setup-Hauptmenü) > System BIOS (System-BIOS) > Memory Settings (Speichereinstellungen)**. Auf der Seite für **Memory Settings (Speichereinstellungen)** muss die Speichergröße des System- die aktualisierte Kapazität des installierten Speichers wiedergeben.
- 4 Wenn der Wert nicht korrekt ist, sind möglicherweise nicht alle Speichermodule ordnungsgemäß installiert. Stellen Sie sicher, dass die Speichermodule fest in ihren Sockeln sitzen.
- 5 Führen Sie die Systemspeicherüberprüfung in der Systemdiagnose durch.

Prozessoren und Kühlkörper

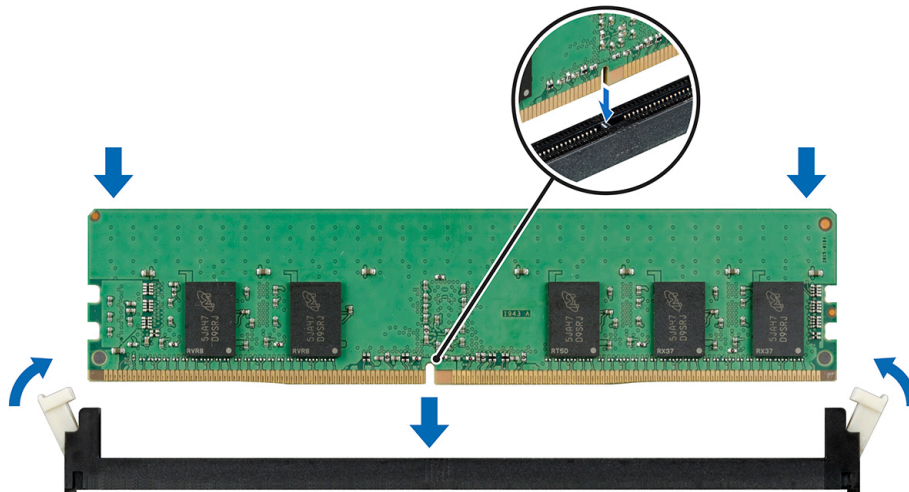
Der Prozessor enthält Speicher, periphere Schnittstellen und andere Komponenten des System. Es gibt es möglicherweise mehrere Prozessorkerne. Das System kann mehr als eine Prozessorkonfiguration aufweisen.

Der Kühlkörper absorbiert die vom Prozessor erzeugte Wärme und hilft dem Prozessor dadurch, ein optimales Temperaturniveau aufrecht zu erhalten.

Entfernen eines Prozessor- und Kühlkörpermoduls

Voraussetzungen

⚠ WARNUNG: Der Kühlkörper kann auch nach dem Ausschalten des System eine Zeit lang zu heiß zum Anfassen sein. Lassen Sie den Kühlkörper abkühlen, bevor Sie ihn entfernen.

- 1 Befolgen Sie die in [Sicherheitshinweise](#) aufgeführten Sicherheitshinweise.
- 2 Befolgen Sie die in [Vor der Arbeit an Komponenten im Inneren Ihres System](#) aufgeführten Anweisungen.
- 3 Entfernen Sie gegebenenfalls das [Kühlgehäuse](#).
- 4 Schließen Sie gegebenenfalls den Erweiterungskartenriegel auf dem Kühlgehäuse, um die Erweiterungskarte voller Baulänge zu lösen.
- 5 Trennen Sie alle angeschlossenen Kabel von den Erweiterungskarten.
- 6 Entfernen Sie den Erweiterungskarten-Riser, wenn dieser installiert ist.

Schritte

- 1 Lösen Sie die Schrauben am Kühlkörper mit einem Torx-Schraubenzieher der Größe T30.

ⓘ ANMERKUNG: Stellen Sie sicher, dass jede Schraube vollständig gelöst ist, bevor Sie mit der nächsten Schraube beginnen.

- 2 Drücken Sie beide Halteklammern gleichzeitig und heben Sie das Prozessor- und Kühlkörpermodul (PHM) aus dem System heraus.
- 3 Legen Sie das PHM zur Seite, wobei die Prozessorseite nach oben zeigen muss.



Abbildung 39. Entfernen eines Kühlkörpers (2U)



Abbildung 40. Entfernen eines Kühlkörpers (1U)

Nächster Schritt

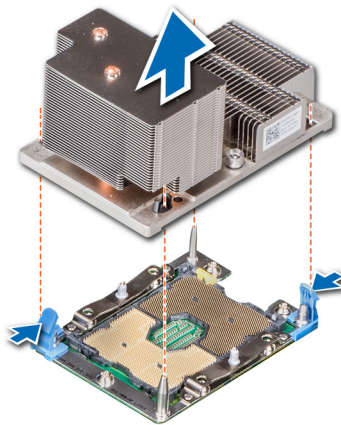
- 1 Installieren Sie das PHM.

Entfernen eines Prozessors vom Modul des Prozessorkühlkörpers

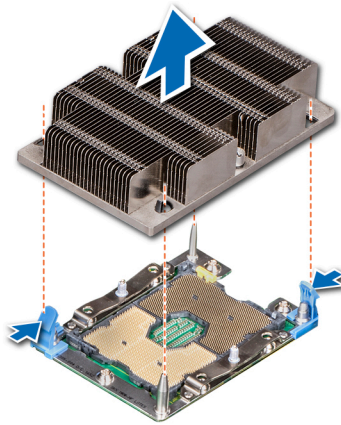
Voraussetzungen

⚠ WARNUNG: Der Kühlkörper kann auch nach dem Ausschalten des Systems eine Zeit lang zu heiß zum Anfassen sein. Lassen Sie den Kühlkörper abkühlen, bevor Sie ihn entfernen.

- 1 Befolgen Sie die Sicherheitshinweise in [Sicherheitshinweise](#).
- 2 Befolgen Sie die Anweisungen unter [Vor der Arbeit an Komponenten im Inneren Ihres System](#).
- 3 Entfernen Sie den [Prozessor und Kühlkörpermodul](#).

Schritte

- 1 Setzen Sie den Kühlkörper mit dem Prozessor, dessen Seite nach oben weist.
- 2 Setzen Sie einen Schlitzschraubendreher in den mit einem gelben Etikett gekennzeichneten Entriegelungsschlitz ein. Drehen Sie den Schraubendreher (nicht hebeln), um die Versiegelung der Wärmeleitpaste zu öffnen.
- 3 Drücken Sie die Halteklammern auf die Prozessorhalterung zum Entsperren der Halterung vom Kühlkörper.



Abbildung 41. Das Lösen der Prozessorhalterung

- 4 Heben Sie die Halterung und den Prozessor vom Kühlkörper, setzen Sie den Prozessor mit dem Anschluss nach unten auf der Prozessor-Ablage.
- 5 Biegen Sie die äußeren Kanten der Halterung, um den Prozessor aus der Halterung zu lösen.

ANMERKUNG: Vergewissern Sie sich, dass der Prozessor und die Halterung nach Entfernen des Kühlkörpers in der Ablage platziert sind.

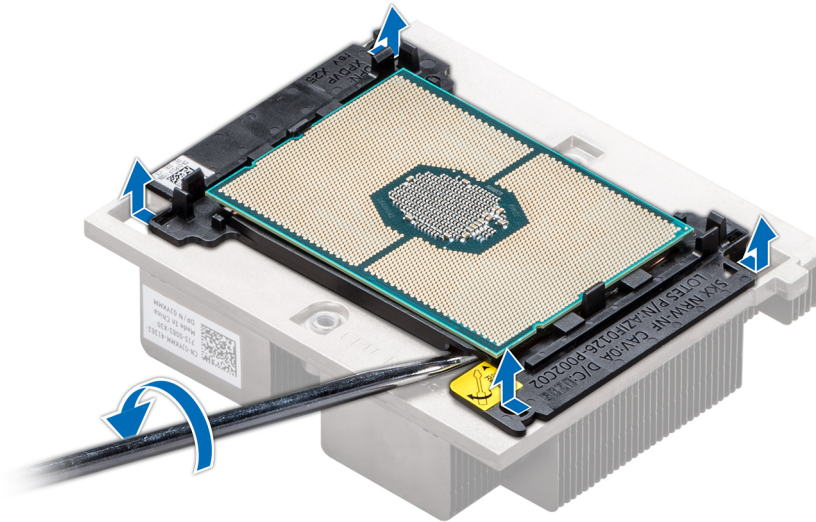

Abbildung 42. Entfernen der Prozessorhalterung

Nächster Schritt

Setzen Sie den Prozessor in das [Prozessor und Kühlkörpermodul](#).

Einbau des Prozessors in das Prozessor- und Kühlkörpermodul

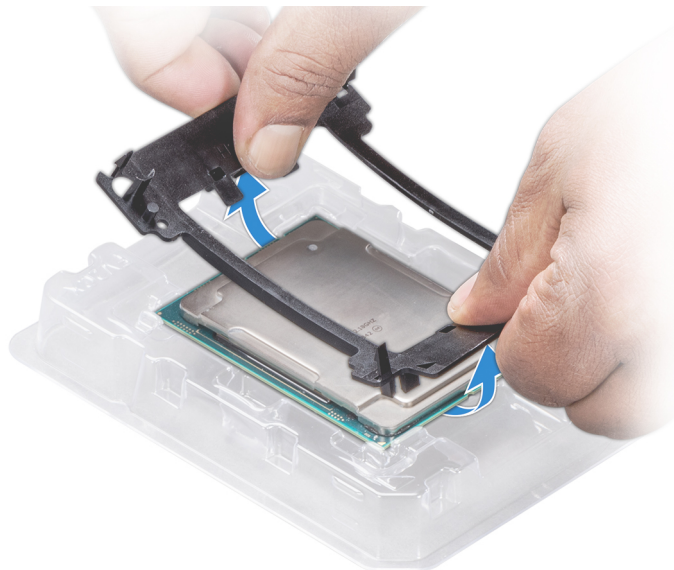
Voraussetzung

Befolgen Sie die Sicherheitshinweise in [Sicherheitshinweise](#).

Schritte

- 1 Setzen Sie den Prozessor in die Prozessor-Ablage ein.

ANMERKUNG: Stellen Sie sicher, dass die Kontaktstift-1-Markierung auf der Prozessor-Ablage mit der Kontaktstift-1-Markierung auf dem Prozessor ausgerichtet ist.

- 2 Biegen Sie die äußeren Kanten der Halterung am Rand des Prozessors und stellen Sie sicher, dass der Prozessor in den Klammern gesperrt ist (an der Halterung).

ANMERKUNG: Stellen Sie sicher, dass die Kontaktstift-1-Markierung auf der Halterung mit der Kontaktstift-1-Markierung auf dem Prozessor ausgerichtet ist (bevor Sie die Halterung auf den Prozessor legen).

ANMERKUNG: Vergewissern Sie sich, dass der Prozessor und die Halterung vor dem Einbau des Kühlkörpers in der Ablage platziert sind.



Abbildung 43. Installieren der Prozessor-Halterung

- 3 Wenn Sie einen vorhandenen Kühlkörper verwenden, entfernen Sie die Wärmeleitpaste mit einem sauberen, fusselfreien Tuch vom Kühlkörper.
- 4 Verwenden Sie die im Prozessor-Kit enthaltene Spritze für die Wärmeleitpaste, um die Paste in viereckiger Weise oben auf den Prozessor aufzutragen.

VORSICHT: Wenn zu viel Wärmeleitpaste aufgetragen wird, kann die überschüssige Wärmeleitpaste in Kontakt mit dem Prozessorsockel kommen und diesen verunreinigen.

ANMERKUNG: Die Spritze für die Wärmeleitpaste ist nur für die einmalige Verwendung bestimmt. Entsorgen Sie die Spritze nach ihrer Verwendung.



Abbildung 44. Auftragen von Wärmeleitpaste auf der Oberseite des Prozessors

- 5 Setzen Sie den Kühlkörper auf den Prozessor und drücken Sie es nach unten, bis die Halterung auf den Kühlkörper einrastet.

ANMERKUNG:

- Stellen Sie sicher, dass die beiden Löcher für Führungsstifte an Halterung mit Führungslöchern auf dem Kühlkörper übereinstimmen.
- Stellen Sie sicher, dass die Kontaktstift-1-Markierung auf dem Kühlkörper mit der Kontaktstift-1-Markierung auf der Halterung ausgerichtet ist (bevor Sie den Kühlkörper auf den Prozessor und Halterung legen).

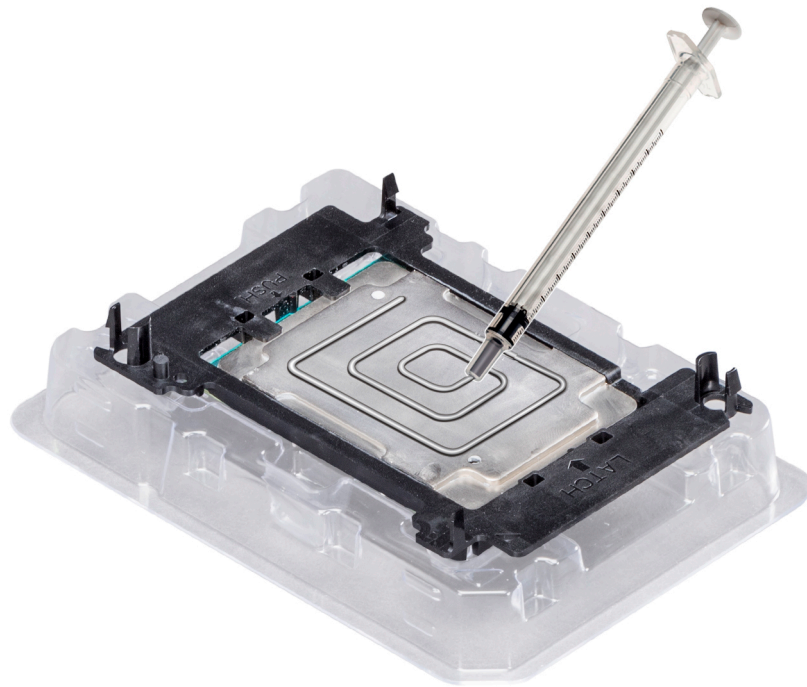

Abbildung 45. Setzen des Kühlkörpers auf den Prozessor ein

Nächste Schritte

- 1 Installieren Sie den [Prozessor und Kühlkörpermodul](#).
- 2 Installieren Sie das [Kühlgehäuse](#).
- 3 Befolgen Sie die Anweisungen unter [Nach der Arbeit an Komponenten im Inneren Ihres System](#).

Installieren eines Prozessor- und Kühlkörpermoduls

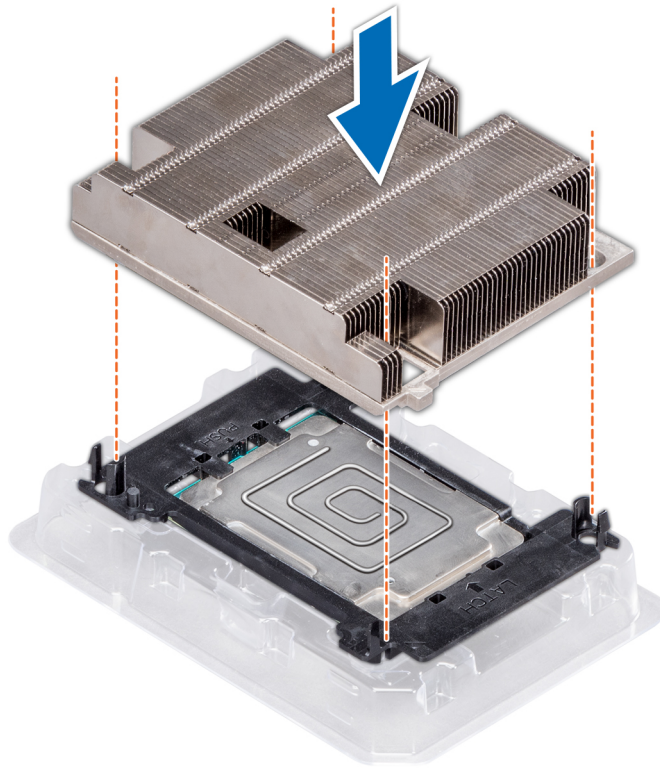
Das Verfahren zum Installieren eines Fabric- und eines Non-Fabric-Prozessors ist identisch.

Voraussetzungen

⚠ VORSICHT: Nehmen Sie den Kühlkörper nur dann vom Prozessor ab, wenn Sie den Prozessor austauschen möchten. Der Kühlkörper verhindert eine Überhitzung des Prozessors.

⚠ WARNUNG: Der Kühlkörper kann auch nach dem Ausschalten des Systems eine Zeit lang zu heiß zum Anfassen sein. Lassen Sie den Kühlkörper abkühlen, bevor Sie ihn entfernen.

- 1 Befolgen Sie die in [Sicherheitshinweise](#) aufgeführten Sicherheitshinweise.
- 2 Entfernen Sie gegebenenfalls den Prozessor/DIMM-Platzhalter und die CPU-Staubschutzabdeckung.
Das Verfahren zum Entfernen des Prozessor/DIMM-Platzhalters ist dem Verfahren zum Entfernen des Speichermoduls sehr ähnlich.

Schritte

- 1 Richten Sie die Kontaktstift-1-Markierung des Kühlkörpers an der Systemplatine aus und setzen Sie das Prozessor- und Kühlkörpermodul (PHM) auf den Prozessorsockel.

⚠ VORSICHT: Um eine Beschädigung der Kühlkörperlamellen zu vermeiden, üben Sie keinen Druck auf die Kühlkörperlamellen aus.

① **ANMERKUNG:** Stellen Sie sicher, dass das PHM parallel zur Systemplatine gehalten wird, um eine Beschädigungen der Komponenten zu vermeiden.

- 2 Drücken Sie die blauen Halteklammern nach innen, damit der Kühlkörper in der richtigen Position einrasten kann.
- 3 Ziehen Sie mit einem Torx-Schraubendreher der Größe T30 eine Schraube nach der anderen fest.

① **ANMERKUNG:** Stellen Sie sicher, dass die Schraube fest angezogen ist, bevor Sie mit der nächsten Schraube beginnen.

① **ANMERKUNG:** Die Verschlusschrauben des Prozessor- und Kühlkörpermoduls sollten nicht mit einem Drehmoment von mehr als 0,13 kgf-m (1,35 nm oder 12 in-lbf) angezogen werden.



Abbildung 46. Installieren des Prozessor- und Kühlkörpermoduls (2U)



Abbildung 47. Installieren eines Prozessor- und Kühlkörpermoduls (1U)

Nächste Schritte

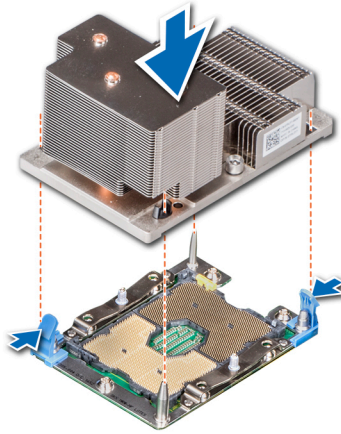
- 1 Installieren Sie die Erweiterungskarten-Riser, falls diese entfernt wurden.
- 2 Schließen Sie alle zuvor von Erweiterungskarten getrennten Kabel wieder an.

- 3 Bauen Sie gegebenenfalls das [Kühlgehäuse](#) ein.
- 4 Befolgen Sie die in [Nach der Arbeit an Komponenten im Inneren Ihres System](#) aufgeführten Anweisungen.

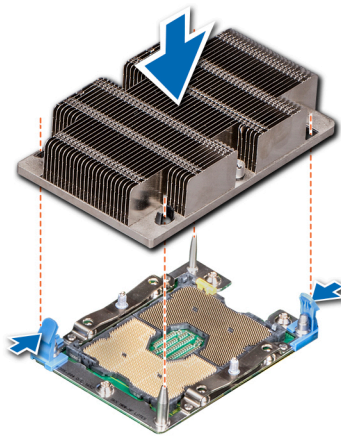
Erweiterungskarten und Erweiterungskarten-Riser

Eine Erweiterungskarte im System ist eine Zusatzkarte, die in einen Erweiterungssteckplatz auf der Systemplatine oder Riser-Karte eingesetzt werden kann, um dem System erweiterte Funktionen über den Erweiterungsbus hinzuzufügen.

① ANMERKUNG: Ein Ereignis im Systemereignisprotokoll (System Event Log, SEL) wird protokolliert, wenn ein Erweiterungskarten-Riser nicht unterstützt wird oder fehlt. Das System kann dennoch eingeschaltet werden. Es wird jedoch, wenn eine F1/F2-Pause eintritt, eine Fehlermeldung angezeigt.

Richtlinien zum Einsetzen von Erweiterungskarten

Das XC740xd-Serie der System unterstützt bis zu acht PCI-Express (PCIe)-Erweiterungskarten der 3. Generation, die mittels Erweiterungskarten-Risern auf der Systemplatine installiert werden können. Die nachfolgende Tabelle enthält detaillierte Informationen über die technischen Daten der Erweiterungskarten-Riser:

Tabelle 40. Technische Daten der Erweiterungskarten-Riser

Riser-Konfiguration und unterstützte Riser	Steckplatzbeschreibung	PCIe-Steckplätze auf Riser 1 (Höhe und Länge)	Prozessoranschluss	PCIe-Steckplätze auf Riser 2 (Höhe und Länge)	Prozessoranschluss	PCIe-Steckplätze auf Riser 3 (Höhe und Länge)	Prozessoranschluss
Riser-Konfiguration 4 (1A+2A+3A)	Drei x8- und vier x16-Steckplätze	Steckplatz 1: x16-Steckplatz in voller Höhe und voller Länge	Prozessor 1	Steckplatz 4: x16-Steckplatz in voller Höhe und voller Länge	Prozessor 2	Steckplatz 7: x8-Karte in voller Höhe und voller Länge	Prozessor 2
		k. A.	k. A.	Steckplatz 5: x8-Steckplatz in voller Höhe und voller Länge	Prozessor 2	Steckplatz 8: x16-Steckplatz in voller Höhe und voller Länge	Prozessor 2
		Steckplatz 3: x16-Steckplatz in voller Höhe und halber Länge	Prozessor 1	Steckplatz 6: x8-Steckplatz mit flachem Profil und halber Länge	Prozessor 1		
Riser-Konfiguration 6 (1D+2A+3A)	Fünf x8- und drei x16-Steckplätze	Steckplatz 1: x16-Steckplatz in voller Höhe und voller Länge	Prozessor 1	Steckplatz 4: x16-Steckplatz in voller Höhe und voller Länge	Prozessor 2	Steckplatz 7: x8-Steckplatz in voller Höhe und voller Länge	Prozessor 2
		Steckplatz 2: x8-Steckplatz in voller Höhe und voller Länge	Prozessor 1	Steckplatz 5: x8-Steckplatz in voller Höhe und voller Länge	Prozessor 2	Steckplatz 8: x16-Steckplatz in voller Höhe und voller Länge	Prozessor 2
		Steckplatz 3: x8-Steckplatz in voller Höhe und halber Länge	Prozessor 1	Steckplatz 6: x8-Steckplatz mit flachem Profil und halber Länge	Prozessor 1		

Tabelle 41. Riser-Konfiguration 4 (1A+2A+3A) und Riser-Konfiguration 6 (1D+2A+3A)

Kartentyp	Steckplatzpriorität	Maximale Anzahl der Karten
GPU (doppelte Breite)	1, 8, 4	3
PCIe-Brücke	1, 4, 8	3
Interner Speicheradapter	6	1
Express Flash NVMe PCIe SSD Adapter	7, 2, 3, 5, 1, 8, 4, 6	6
25-GB-NIC	7, 2, 3, 5, 1, 8, 4	3
10-GB-NIC	7, 2, 3, 5, 1, 8, 4	7
1-GB-NIC	7, 2, 3, 5, 1, 8, 4	7
BOSS	3	1

- ❗ **ANMERKUNG:** Weitere Informationen zum Steckplatzformfaktor finden Sie in der Tabelle zu den Erweiterungskarten-Riser-Konfigurationen.
- ❗ **ANMERKUNG:** Die Erweiterungskartensteckplätze sind nicht Hot-Swap-fähig (sie können nicht im laufenden Betrieb ausgetauscht werden).
- ❗ **ANMERKUNG:** GPUs doppelter Breite werden nur auf Riser-Konfiguration 4 unterstützt und GPUs einfacher Breite werden nur auf Riser-Konfiguration 6 unterstützt.
- ❗ **ANMERKUNG:** Stellen Sie sicher, dass x16-Karten nur in x16-Steckplätze eingesetzt werden. Je nach Riser-Konfiguration sind Steckplätze 2, 7 oder 8 möglicherweise nicht verfügbar.
- ❗ **ANMERKUNG:** Wenn Sie den Speicheradapter ersetzen, müssen Sie das System auf die aktuellen verfügbaren BIOS- und iDRAC-Versionen aktualisieren. Weitere Informationen hierzu finden Sie unter Dell.com/XCSeriesmanuals.

Öffnen und Schließen der PCIe-Kartenhalterverriegelung

Vor dem Installieren oder Entfernen einer PCIe-Karte in voller Höhe muss die PCIe-Kartenhalterverriegelung geschlossen werden. Wenn die PCIe-Karte in voller Höhe installiert ist, öffnen Sie die PCIe-Kartenhalterverriegelung .

Voraussetzungen

- 1 Befolgen Sie die in [Sicherheitshinweise](#) aufgeführten Sicherheitshinweise.
- 2 Befolgen Sie die in [Vor der Arbeit an Komponenten im Inneren Ihres System](#) aufgeführten Anweisungen.

Schritte

- 1 Drücken Sie zum Öffnen der PCIe-Kartenhalterverriegelung auf die Freigabelasche.



Abbildung 48. Öffnen des PCIe-Kartenhalterverriegelung

- 2 Drücken Sie zum Schließen der PCIe-Kartenhalterverriegelung den Riegel, bis sie einrastet.



Abbildung 49. Schließen der PCIe-Kartenhalterverriegelung

Nächster Schritt

Befolgen Sie die in [Nach der Arbeit an Komponenten im Inneren Ihres System](#) aufgeführten Anweisungen.

Entfernen der Erweiterungskarte aus dem Erweiterungskarten-Riser

Voraussetzungen

- 1 Befolgen Sie die in [Sicherheitshinweise](#) aufgeführten Sicherheitshinweise.
- 2 Befolgen Sie die in [Vor der Arbeit an Komponenten im Inneren Ihres System](#) aufgeführten Anweisungen.
- 3 Entfernen Sie gegebenenfalls das [Kühlgehäuse](#).
- 4 Trennen Sie gegebenenfalls alle angeschlossenen Kabel von der Erweiterungskarte.
- 5 Stellen Sie beim Entfernen einer Erweiterungskarte aus dem Riser 2 oder 3 sicher, dass die PCIe-Kartenhalterverriegelung geschlossen ist.

Schritte

- 1 Ziehen Sie die Verriegelung der Erweiterungskarte aus dem Steckplatz.
- 2 Fassen Sie die Erweiterungskarte an den Kanten an und ziehen Sie an der Karte, bis sich der Kartenrandverbinder aus dem Erweiterungskarten-Steckplatz auf dem Riser löst.



Abbildung 50. Entfernen einer Erweiterungskarte aus dem Erweiterungskarten-Riser 2



Abbildung 51. Entfernen einer Erweiterungskarte aus dem Erweiterungskarten-Riser 3

Nächste Schritte

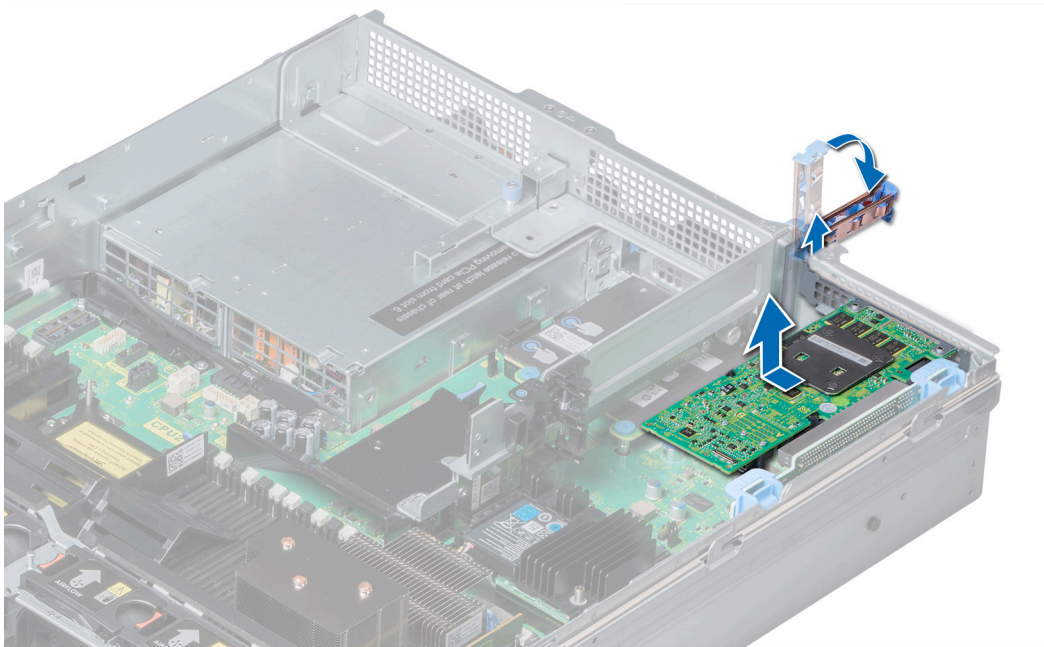
- 1 Installieren Sie die [Erweiterungskarte](#) im Erweiterungskarten-Riser.
- 2 Wenn die Karte dauerhaft entfernt wird, montieren Sie ein Abdeckblech über der leeren Öffnung des Erweiterungssteckplatzes und schieben Sie den Erweiterungskartenriegel vor.

ANMERKUNG: Der Einbau eines Abdeckblechs über einem leeren Erweiterungskarten-Steckplatz ist erforderlich, damit die FCC-Zertifizierung (Federal Communications Commission) des Systems beibehalten wird. Die Abdeckungen halten auch Staub und Schmutz vom System fern und helfen, die korrekte Kühlung und den Luftstrom innerhalb des Systems aufrechtzuerhalten.

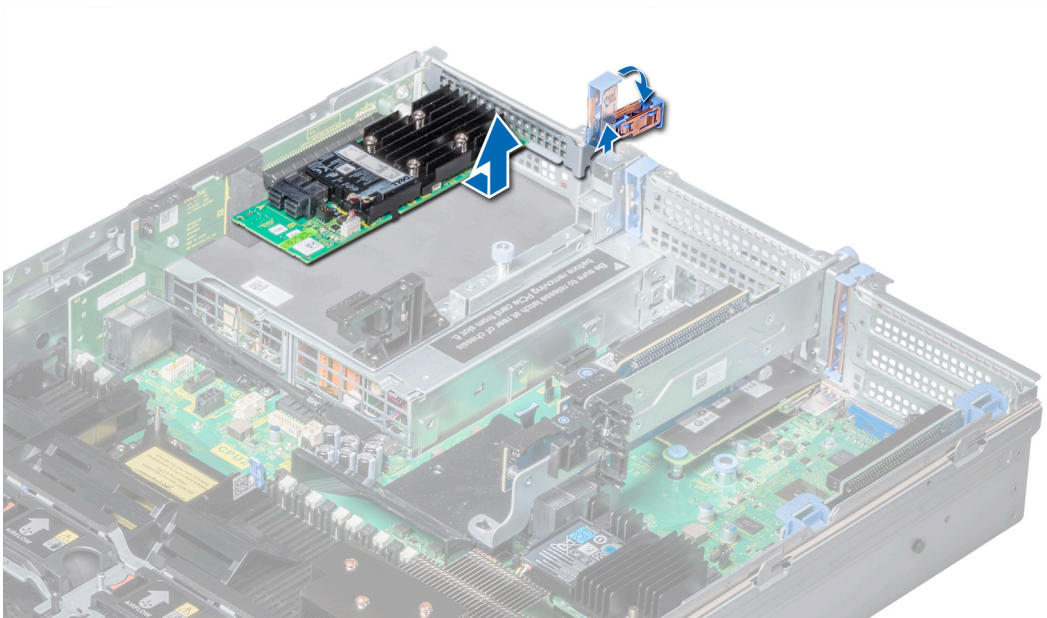
Installieren einer Erweiterungskarte im Erweiterungskarten-Riser

Voraussetzungen

- 1 Befolgen Sie die Sicherheitshinweise unter [Sicherheitshinweise](#).
- 2 Wenn Sie eine neue Erweiterungskarte einsetzen, packen Sie sie aus und bereiten Sie die Karte für die Installation vor.
ANMERKUNG: Entsprechende Anweisungen finden Sie in der Dokumentation, die mit der Karte geliefert wurde.
- 3 Beim Einsetzen einer Karte in Riser 2 oder 3 öffnen Sie die PCIe-Kartenhalterverriegelung.

Schritte

- 1 Ziehen Sie am Riegel der Erweiterungskarte.
- 2 Entfernen Sie gegebenenfalls das Abdeckblech.
ANMERKUNG: Bewahren Sie das Abdeckblech für die zukünftige Verwendung auf. Das Installieren von Abdeckblechen über leeren Erweiterungskartensteckplätzen ist erforderlich, um die Funkentstörbestimmungen (Federal Communications Commission, FCC) des Systems einzuhalten. Die Abdeckungen halten auch Staub und Schmutz vom System fern und tragen dazu bei, eine ausreichende Kühlung und den Luftstrom innerhalb des Systems aufrechtzuerhalten.
- 3 Fassen Sie die Erweiterungskarte an den Rändern an und richten Sie den Kartenrandverbinder mit dem Erweiterungskartenanschluss am Riser aus.
- 4 Drücken Sie den Platinenstecker fest in den Erweiterungskartenanschluss, bis die Karte vollständig eingesetzt ist.
- 5 Drücken Sie den Riegel der Erweiterungskarte.



Abbildung 52. Einsetzen einer Erweiterungskarte in den Erweiterungskarten-Riser 1

Nächste Schritte

- 1 Schließen Sie gegebenenfalls die Kabel an die Erweiterungskarte an.
- 2 Bauen Sie gegebenenfalls das [Kühlgehäuse](#) ein.

- 3 Befolgen Sie die Schritte unter [Nach der Arbeit an Komponenten im Inneren des Systems](#).
- 4 Installieren Sie alle erforderlichen Gerätetreiber für die Karte, wie in der Dokumentation der Karte beschrieben.

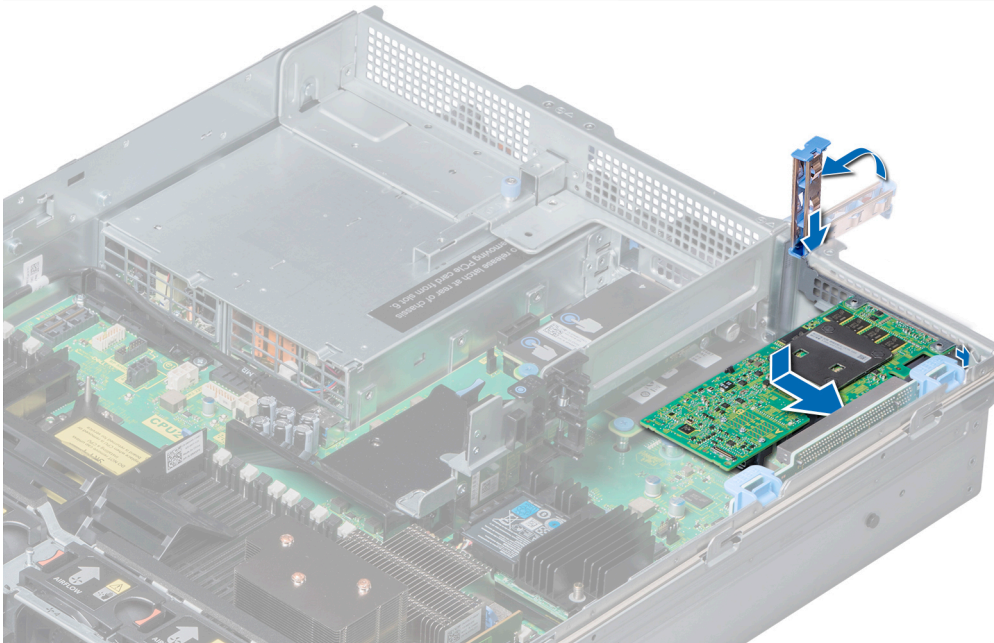
Entfernen eines Erweiterungskarten-Risers 1

Voraussetzungen

- 1 Befolgen Sie die Sicherheitshinweise unter [Sicherheitshinweise](#).
- 2 Befolgen Sie die Anweisungen unter [Vor der Arbeit an Komponenten im Inneren Ihres System](#).
- 3 Entfernen Sie gegebenenfalls die [Erweiterungskarten aus dem Riser](#).
- 4 Trennen Sie gegebenenfalls alle Kabelverbindungen zum Riser.

Schritt

Drücken Sie die Entriegelungsriegel und heben Sie den Riser aus dem Riser-Anschluss auf der Systemplatine.



Abbildung 53. Entfernen eines Erweiterungskarten-Risers 1

Nächster Schritt

Installieren Sie den [Erweiterungskarten-Riser 1](#).

Einsetzen eines Erweiterungskarten-Risers 1

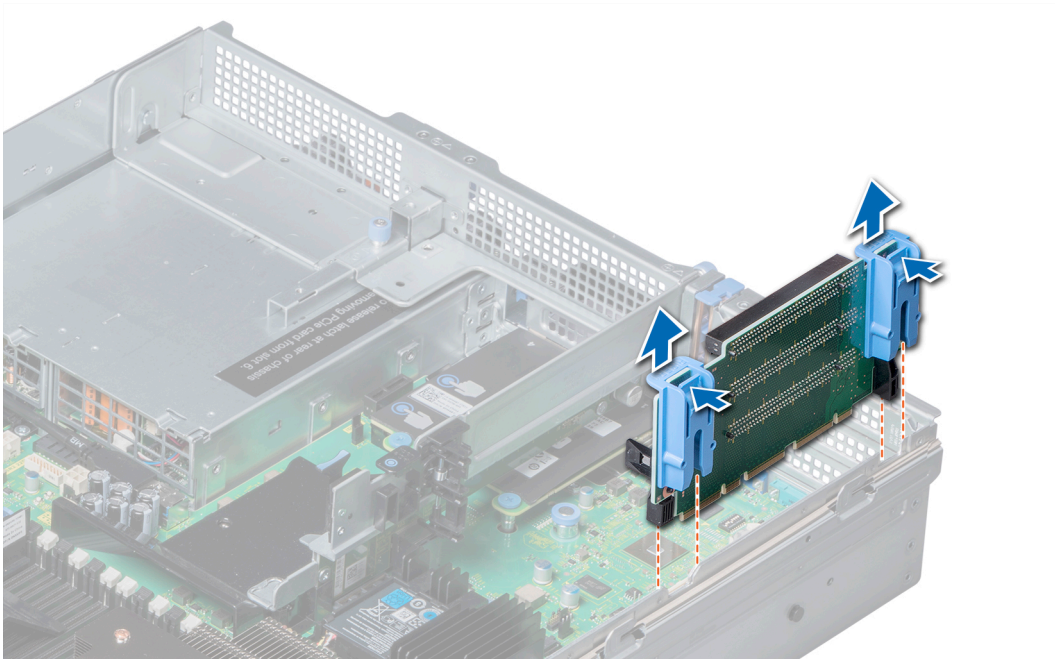
Voraussetzung

Befolgen Sie die Sicherheitshinweise unter [Sicherheitshinweise](#).

Schritte

- 1 Richten Sie die Führungsschienen auf dem Riser an den Abstandhaltern auf der Seite des Systems aus.
- 2 Senken Sie den Riser in das System ab, bis der Riser-Anschluss im Anschluss auf der Systemplatine einrastet.



Abbildung 54. Einsetzen eines Erweiterungskarten-Risers 1

Nächste Schritte

- 1 Setzen Sie die Erweiterungskarte auf dem Riser ein, falls diese entfernt wurden.
- 2 Befolgen Sie die Anweisungen unter [Nach der Arbeit an Komponenten im Inneren Ihres System](#).
- 3 Installieren Sie alle erforderlichen Gerätetreiber für die Karte, wie in der Dokumentation der Karte beschrieben.

Entfernen eines Erweiterungskarten-Risers 2

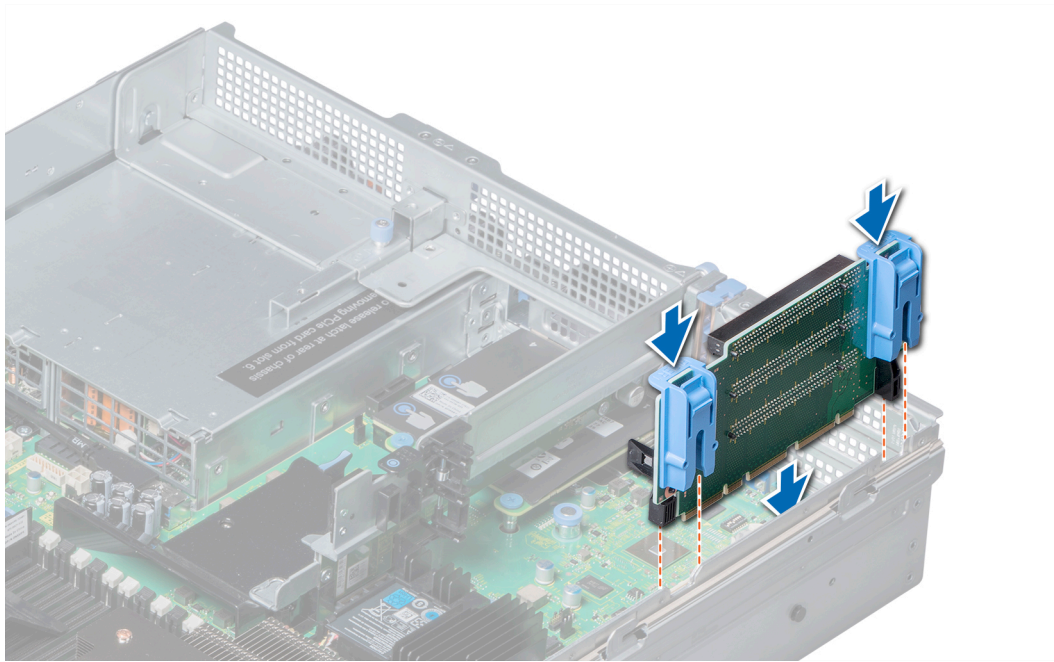
Voraussetzungen

- 1 Befolgen Sie die in [Sicherheitshinweise](#) aufgeführten Sicherheitshinweise.
- 2 Befolgen Sie die in [Vor der Arbeit an Komponenten im Inneren Ihres System](#) aufgeführten Anweisungen.
- 3 Falls vorhanden, schließen Sie die PCIe-Kartenhalterverriegelung auf dem Kühlgehäuse, um die Karte in voller Länge freizugeben.
- 4 Entfernen Sie gegebenenfalls die [Erweiterungskarte aus dem Riser](#).
- 5 Entfernen Sie das [Kühlgehäuse](#).
- 6 Trennen Sie alle Kabelverbindungen zum Riser.

Schritt

So entfernen Sie den Erweiterungskarten-Riser 2A:

- a Lösen Sie die Schrauben, mit denen der Riser am System befestigt ist, mit einem Kreuzschlitzschraubenzieher Nr. 2.
- b Drücken Sie auf die Freigabelasche, während Sie den Riser an den Kanten halten, und heben Sie den Riser anschließend aus dem Riser-Anschluss auf der Systemplatine.



Abbildung 55. Entfernen des Erweiterungskarten-Risers 2A

Nächster Schritt

Installieren Sie den [Erweiterungskarten-Riser 2](#).

Installieren eines Erweiterungskarten-Risers 2

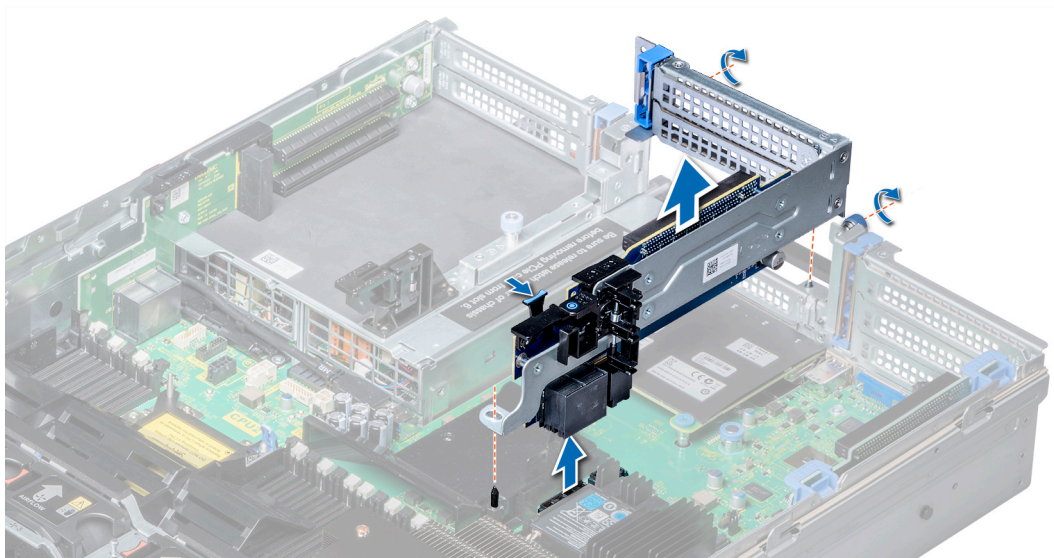
Voraussetzung

Befolgen Sie die in [Sicherheitsanweisungen](#) aufgeführten Sicherheitshinweise.

Schritt

So installieren Sie den Erweiterungskarten-Riser 2A:

- a Richten Sie die Schraube und die Lasche auf dem Riser auf die Schraubenbohrung und den Steckplatz auf dem System aus.
- b Senken Sie den Riser in das System ab, bis der Riser-Anschluss im Anschluss auf der Systemplatine einrastet.
- c Ziehen Sie die Schrauben mit einem Kreuzschlitzschraubenzieher Nr. 2 fest, um den Riser sicher am System zu befestigen.



Abbildung 56. Installieren eines Erweiterungskarten-Risers 2A

Nächste Schritte

- 1 Installieren Sie das [Kühlgehäuse](#).
- 2 Installieren Sie die [Erweiterungskarte auf dem Riser](#), falls diese entfernt wurde.
- 3 Falls vorhanden, öffnen Sie die PCIe-Kartenhalterverriegelung auf dem Kühlgehäuse, um die Karte in voller Länge zu installieren.
- 4 Befolgen Sie die in [Nach der Arbeit an Komponenten im Inneren Ihres System](#) aufgeführten Anweisungen.
- 5 Installieren Sie alle erforderlichen Gerätetreiber für die Karte, wie in der Dokumentation der Karte beschrieben.

Entfernen eines Erweiterungskarten-Risers 3

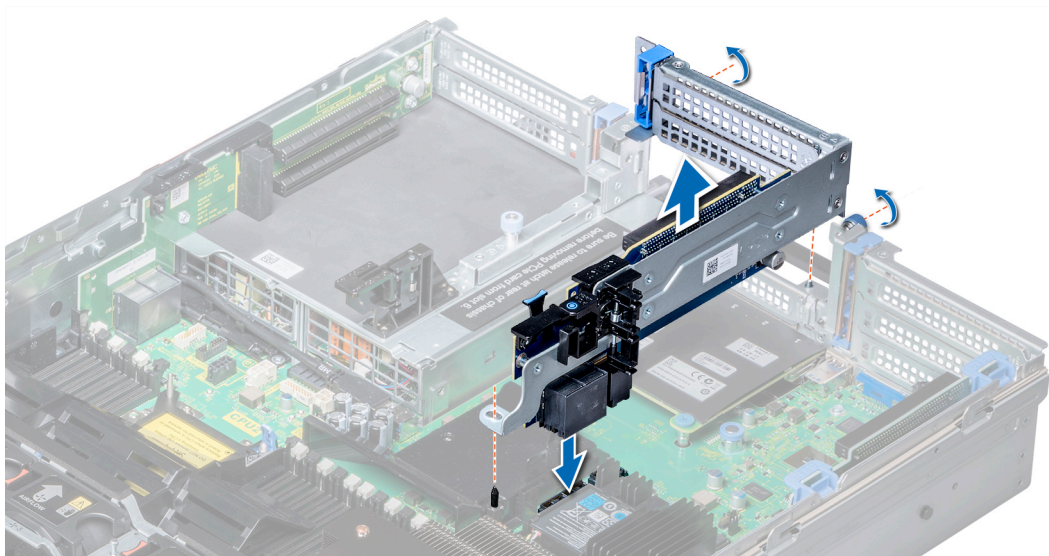
Voraussetzungen

- 1 Befolgen Sie die in [Sicherheitshinweise](#) aufgeführten Sicherheitshinweise.
- 2 Befolgen Sie die in [Vor der Arbeit an Komponenten im Inneren Ihres System](#) aufgeführten Anweisungen.
- 3 Entfernen Sie das [Kühlgehäuse](#).

ANMERKUNG: Falls vorhanden, schließen Sie die PCIe-Kartenhalterverriegelung auf dem Kühlgehäuse, um die Karte in voller Länge freizugeben.

- 4 Entfernen Sie gegebenenfalls die [Erweiterungskarte aus dem Riser](#).
- 5 Trennen Sie alle Kabelverbindungen von der Riser-Karte.

Schritt

So entfernen Sie den Erweiterungskarten-Riser 3:

- a Lösen Sie die Schrauben, mit denen der Riser am System befestigt ist, mit einem Kreuzschlitzschraubenzieher Nr. 2.
- b Drücken Sie auf die Freigabelasche, während Sie den Riser an den Kanten halten, und heben Sie den Riser anschließend aus dem Riser-Anschluss auf der Systemplatine.

Einsetzen einer Mikro-SD-Karte

Voraussetzungen

Befolgen Sie die Sicherheitshinweise in [Sicherheitshinweise](#).

- ① **ANMERKUNG:** Stellen Sie zur Verwendung einer SD-Karte in Ihrem System sicher, dass die Option Anschluss für interne SD-Karten im System-Setup aktiviert ist.
- ① **ANMERKUNG:** Setzen Sie die Mikro-SD-Karten wieder in dieselben Steckplätze ein, orientieren Sie sich dabei an den Beschriftungen, die Sie beim Entfernen auf den Karten angebracht haben.

Schritte

- 1 Suchen Sie den SD-Kartenanschluss am internen Zweifach-SD-Kartenmodul. Richten Sie die SD-Karte entsprechend aus und führen Sie das Kartenende mit den Kontaktstiften in den Steckplatz ein.
 - ① **ANMERKUNG:** Der Steckplatz ist mit einer Passung versehen, um ein korrektes Einsetzen der Karte sicherzustellen.
- 2 Drücken Sie die Karte in den Kartensteckplatz, bis sie einrastet.

Nächster Schritt

Befolgen Sie die Anweisungen unter [Nach der Arbeit an Komponenten im Inneren Ihres System](#).

Entfernen der IDSDM-Karte

Voraussetzungen

- 1 Befolgen Sie die Sicherheitshinweise in [Sicherheitshinweise](#).
- 2 Befolgen Sie die Anweisungen unter [Vor der Arbeit an Komponenten im Inneren Ihres System](#).
- 3 Falls vorhanden, entfernen Sie das rückseitige Festplattengehäuse.
- 4 Falls vorhanden, entfernen Sie die PCIe-Erweiterungskarte in voller Höhe.
- 5 Falls Sie eine IDSDM-Karte auswechseln, entfernen Sie zuerst die Mikro-SD-Karten.

- ① **ANMERKUNG:** Markieren Sie jede Mikro-SD-Karte mit ihrem entsprechenden Steckplatz, nachdem Sie die Karte entnommen haben.

Schritte

- 1 Orten Sie den IDSDM-Anschluss auf der System-IDSDM finden Sie unter [Jumper und Anschlüsse auf der Systemplatine](#).
- 2 Ziehen Sie die IDSDM-Karte mit der Zuglasche aus dem System.



Abbildung 59. Entfernen der IDSDM-Karte

Nächster Schritt

Setzen Sie die IDSDM-Karte ein.

Installieren der IDSDM-Karte

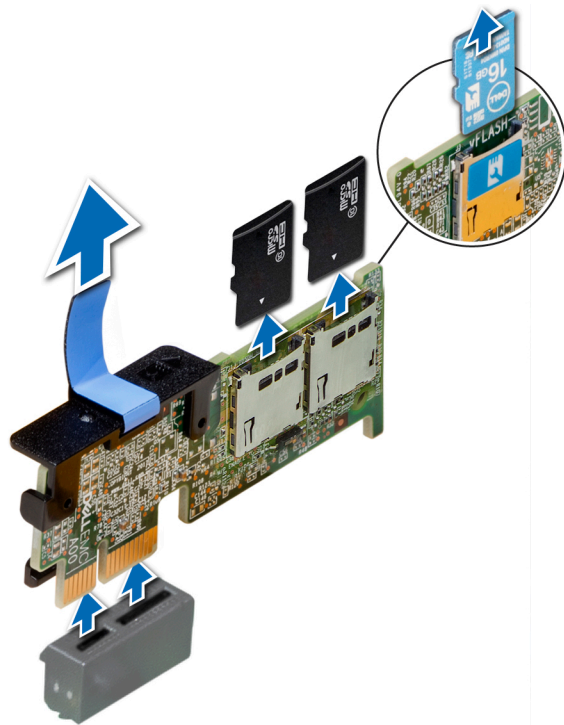
Voraussetzung

Befolgen Sie die Sicherheitshinweise in [Sicherheitshinweise](#).

Schritte

- 1 Orten Sie den IDSDM-Anschluss auf der Systemplatine.
IDSDM finden Sie unter [Jumper und Anschlüsse auf der Systemplatine](#).
- 2 Richten Sie die IDSDM-Karte auf den Anschluss an der Systemplatine aus.
- 3 Drücken Sie auf die IDSDM-Karte, bis sie fest auf der Systemplatine sitzt.



Abbildung 60. Installieren der IDSDM-Karte

Nächste Schritte

- 1 Installieren Sie die [Mikro-SD-Karten](#).

ANMERKUNG: Setzen Sie die Mikro-SD-Karten wieder in dieselben Steckplätze ein und orientieren Sie sich dabei an den Beschriftungen, die Sie beim Entfernen auf den Karten angebracht haben.

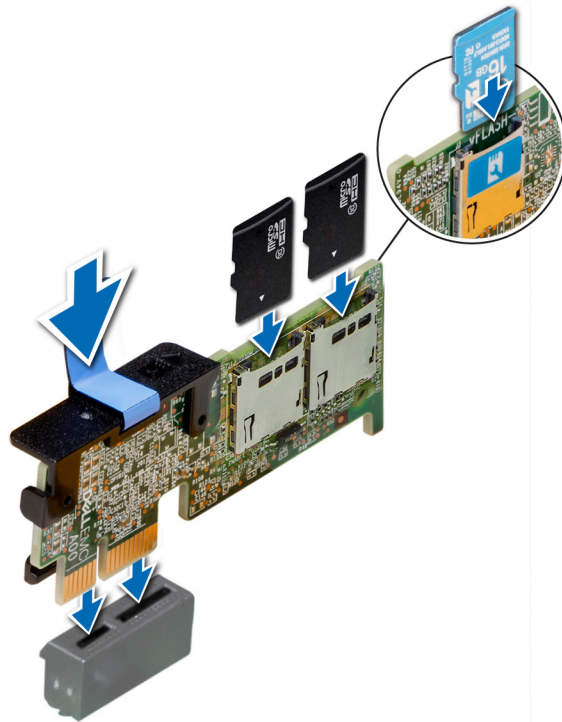
- 2 Falls vorhanden, installieren Sie das rückseitige Festplattenlaufwerkgehäuse.
- 3 Falls vorhanden, installieren Sie die PCIe-Karte in voller Höhe.
- 4 Befolgen Sie die Anweisungen unter [Nach der Arbeit an Komponenten im Inneren Ihres System](#).

Netzwerkzusatzkarte

Die Netzwerkzusatzkarte (NDC) ist eine kleine, entfernbare Mezzanin-Karte, mit der Sie flexibel zwischen verschiedenen Netzwerkanschlussmöglichkeiten wählen können.

Entfernen der Netzwerktochterkarte

Voraussetzungen

- 1 Befolgen Sie die in [Sicherheitshinweise](#) aufgeführten Sicherheitshinweise.
- 2 Befolgen Sie die in [Vor der Arbeit an Komponenten im Inneren Ihres System](#) aufgeführten Anweisungen.
- 3 Entfernen Sie den [Erweiterungskarten-Riser 2](#).

Schritte

- 1 Lösen Sie mit einem Kreuzschlitzschraubendreher Nr. 2 die unverlierbaren Schrauben, mit denen die Netzwerkzusatzkarte (NDC) auf der Systemplatine befestigt ist.
- 2 Halten Sie die NDC an den Kanten auf beiden Seiten der Anfasspunkte und heben Sie die Karte an, um sie aus dem Anschluss auf der Systemplatine zu entfernen.

- Schieben Sie die NDC in Richtung der Systemvorderseite, bis die Ethernetanschlüsse aus dem Steckplatz an der Rückwand gelöst sind.



Abbildung 61. Entfernen der Netzwerktochterkarte

Nächster Schritt

Installieren Sie die [Netzwerkzusatzkarte](#).

Einsetzen der Netzwerkzusatzkarte

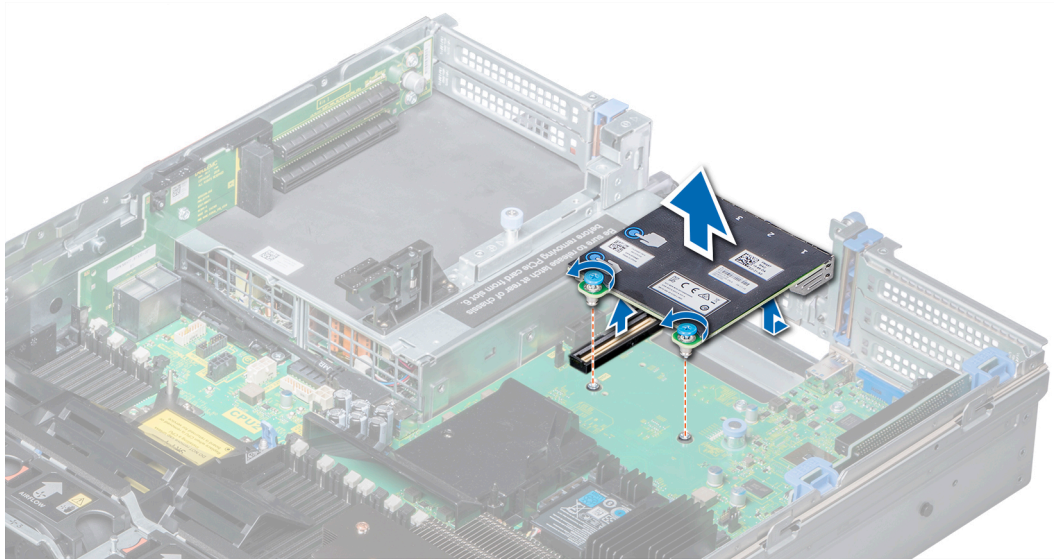
Voraussetzung

Befolgen Sie die in [Sicherheitshinweise](#) aufgeführten Sicherheitshinweise.

Schritte

- Richten Sie die NDC so aus, dass der Ethernetanschluss durch den Steckplatz auf dem Gehäuse passt.
- Richten Sie die unverlierbaren Schrauben am hinteren Ende der Karte auf die Schraubenbohrungen auf der Systemplatine aus.
- Drücken Sie die Griffstellen auf der Karte, bis der Kartenanschluss fest im Anschluss der Systemplatine eingesetzt ist.
- Bringen Sie mit einem Kreuzschlitzschraubendreher der Größe 2 die unverlierbaren Schrauben, mit denen die Netzwerkzusatzkarte auf der Systemplatine befestigt ist, an.



Abbildung 62. Einsetzen der Netzwerkzusatzkarte

Nächste Schritte

- 1 Installieren Sie den [Erweiterungskarten-Riser 2](#).
- 2 Befolgen Sie die in [Nach der Arbeit an Komponenten im Inneren Ihres System](#) aufgeführten Anweisungen.

Festplatten-Rückwandplatine

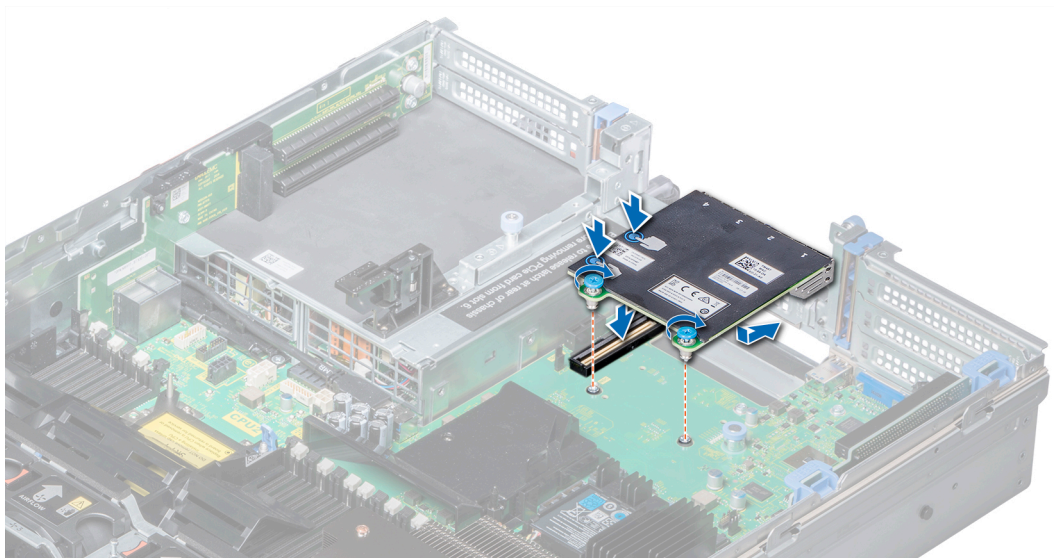
Je nach Konfiguration des System gilt:

Tabelle 42. Unterstützte Festplattenoptionen

System-	Unterstützte Festplattenoptionen
XC740xd-Serie	2,5-Zoll (x24) SAS, SATA- oder NVMe-Rückwandplatine 3,5-Zoll (x12) SATA-Rückwandplatine

Anschlüsse der Festplatten-Rückwandplatine



Abbildung 63. Rückansicht der 24 x 2,5-Zoll-Rückwandplatine

- | | | | |
|----|---|----|--|
| 1 | Anschluss an Rückwändeweiterungsplatine (BP_XCEDE_3) | 2 | Anschluss an Rückwändeweiterungsplatine (BP_XCEDE_2) |
| 3 | Anschluss an Rückwändeweiterungsplatine (BP_XCEDE_31) | 4 | Signalanschluss (J_BP_SIG) |
| 5 | Netzanschluss (J_PWR_A) | 6 | Netzanschluss (J_PWR_B) |
| 7 | PCIe-Anschluss (BP PCIE A2) | 8 | PCIe-Anschluss (BP PCIE B2) |
| 9 | PCIe-Anschluss (BP PCIE A1) | 10 | PCIe-Anschluss (BP PCIE B1) |
| 11 | PCIe-Anschluss (BP PCIE A0) | 12 | PCIe-Anschluss (BP PCIE B0) |

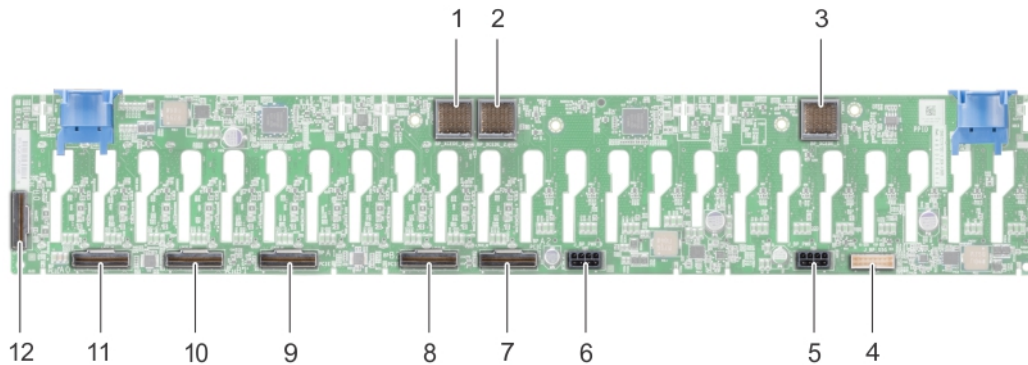

Abbildung 64. Rückansicht der 12 x 3,5-Zoll-Rückwandplatine

- | | | | |
|---|-----------------------------|---|---------------------------|
| 1 | Netzanschluss (J_BP_PWR) | 2 | SAS-Anschluss (A2 BP SAS) |
| 3 | SAS-Anschluss (A1 BP SAS) | 4 | Signalanschluss (BP SIG1) |
| 5 | SAS-Anschluss (J_SAS_A0_B0) | | |

Entfernen der Festplatten-Rückwandplatine

Das Verfahren zum Entfernen der Rückwandplatine ist für alle Rückwandplattenkonfigurationen identisch.

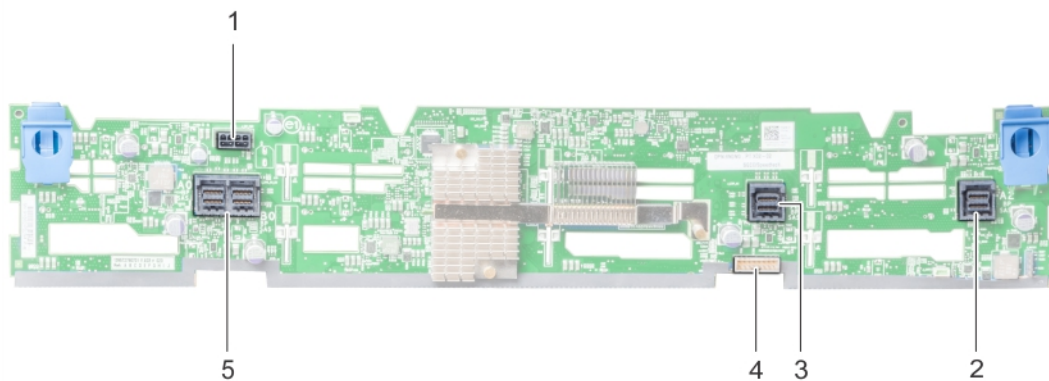
Voraussetzungen

⚠ **VORSICHT:** Um Schäden an den Laufwerken und der Rückwandplatine zu vermeiden, müssen Sie die Festplatten aus dem System entfernen, bevor Sie die Rückwandplatine entfernen.

⚠ **VORSICHT:** Notieren Sie sich die Nummern der einzelnen Laufwerke und vermerken Sie diese vor dem Entfernen auf den jeweiligen Laufwerken, damit jede wieder an der richtigen Position eingesetzt werden kann.

- 1 Befolgen Sie die in [Sicherheitshinweise](#) aufgeführten Sicherheitshinweise.
- 2 Befolgen Sie die in [Vor der Arbeit an Komponenten im Inneren Ihres System](#) aufgeführten Anweisungen.
- 3 Entfernen Sie das [Kühlgehäuse](#).
- 4 Entfernen Sie die [Kühlungslüfterbaugruppe](#).
- 5 Entfernen Sie die [Rückwandplattenabdeckung](#).
- 6 Entfernen Sie alle Festplatten.
- 7 Trennen Sie alle Kabel von der Rückwandplatine.

Schritt

Drücken Sie auf die Freigabelaschen und heben Sie die Rückwandplatine an, um die Rückwandplatine von den Haken auf dem System zu lösen.



Abbildung 65. Entfernen der Festplatten-Rückwandplatine

Nächster Schritt

Bauen Sie den [Laufwerkplatzhalter](#) ein.

Installieren der Festplatten-Rückwandplatine

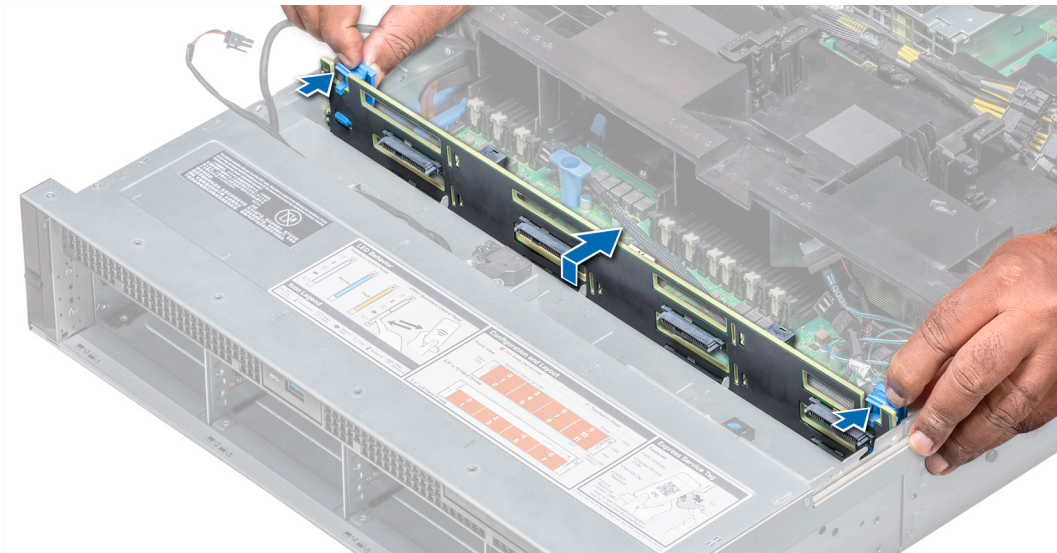
Das Verfahren zum Installieren der Rückwandplatine ist für alle Rückwandplattenkonfigurationen identisch.

Voraussetzung

Befolgen Sie die in [Sicherheitshinweise](#) aufgeführten Sicherheitshinweise.

ANMERKUNG: Das Verfahren zum Installieren der Rückwandplatine ist für alle Rückwandplattenkonfigurationen ähnlich.

Schritte

- 1 Verwenden Sie die Haken am System als Orientierung, um die Festplattenrückwandplatine auszurichten.
- 2 Senken Sie die Festplattenrückwandplatine, bis die Freigabelaschen einrasten. Falls zutreffend, befestigen Sie die unverlierbaren Schrauben wieder an der Rückwandplatine.



Abbildung 66. Installieren der Festplatten-Rückwandplatine

Nächste Schritte

- 1 Verbinden Sie alle Kabel mit der Rückwandplatine.
- 2 Setzen Sie alle Festplattenlaufwerke ein.
- 3 Installieren Sie die [Rückwandplattenabdeckung](#).
- 4 Installieren Sie die [Lüfterbaugruppe](#).
- 5 Installieren Sie das [Kühlgehäuse](#).
- 6 Befolgen Sie die in [Nach der Arbeit an Komponenten im Inneren Ihres System](#) aufgeführten Anweisungen.

Systembatterie

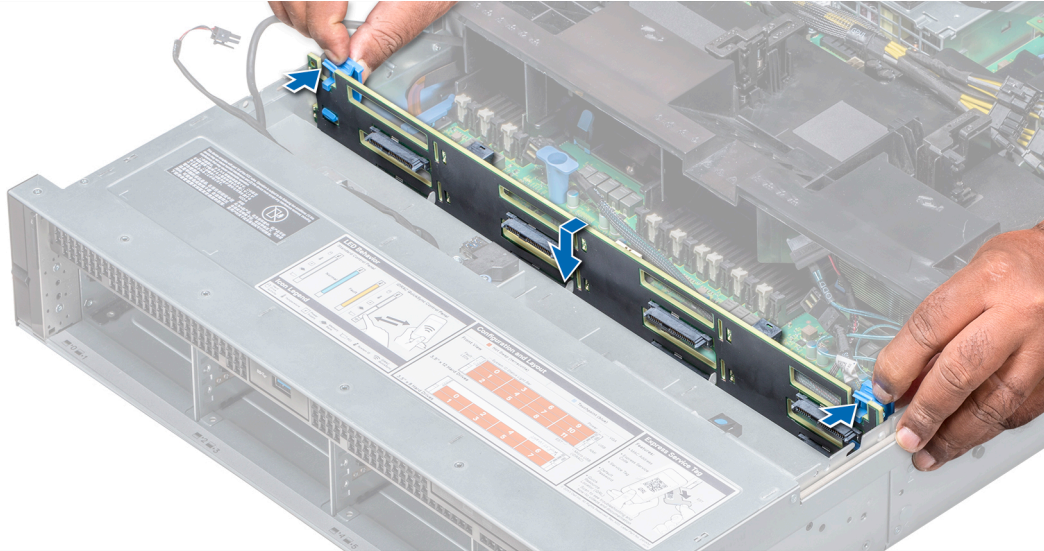
Die Systembatterie wird für Low-Level-Systemfunktionen wie z. B. den Betrieb der Echtzeit- und Uhrzeiteinstellungen des Systems verwendet.

Austauschen der Systembatterie

Voraussetzungen

⚠️ WARNUNG: Bei unsachgemäßem Einbauen einer neuen Batterie besteht Explosionsgefahr. Tauschen Sie die Batterie nur gegen den gleichen Typ oder einen gleichwertigem Typ, der vom Hersteller empfohlen wird, aus. Weitere Informationen finden Sie in den im Lieferumfang des System enthaltenen Sicherheitshinweisen.

- 1 Befolgen Sie die in [Sicherheitshinweise](#) aufgeführten Sicherheitshinweise.
- 2 Befolgen Sie die in [Vor der Arbeit an Komponenten im Inneren Ihres System](#) aufgeführten Anweisungen.
- 3 Falls vorhanden, schließen Sie die PCIe-Kartenhalterverriegelung auf dem Kühlgehäuse, um die Karte in voller Länge freizugeben.
- 4 Trennen Sie gegebenenfalls Strom- und Datenkabel von der (den) Erweiterungskarte(n).

- 5 Entfernen Sie den Erweiterungskarten-Riser 1A.

Schritte

- 1 Machen Sie die Batteriehalterung ausfindig. Weitere Informationen finden Sie unter [Jumper und Anschlüsse auf der Systemplatine](#).

⚠ VORSICHT: Um Beschädigungen am Batteriesockel zu vermeiden, müssen Sie den Sockel fest abstützen, wenn Sie eine Batterie installieren oder entfernen.

- 2 Verwenden Sie den Kunststoffstift, um die Systembatterie herauszuhebeln, wie in der folgenden Abbildung dargestellt:



Abbildung 67. Entfernen der Systembatterie

- 3 Um eine neue Systembatterie einzusetzen, halten Sie die Batterie mit dem positiven Pol (+) nach oben und schieben Sie sie unter die Sicherungslaschen.
- 4 Drücken Sie den Akku in den Anschluss, bis sie einrastet.



Abbildung 68. Installieren der Systembatterie

Nächste Schritte

- 1 Installieren Sie den Erweiterungskarten-Riser 1A.
- 2 Schließen Sie gegebenenfalls die Kabel an die Erweiterungskarte(n) an.
- 3 Falls vorhanden, öffnen Sie die PCIe-Kartenhalterverriegelung auf dem Kühlgehäuse, um die Erweiterungskarte in voller Länge sicher zu befestigen.
- 4 Befolgen Sie die in [Nach der Arbeit an Komponenten im Inneren Ihres System](#) aufgeführten Anweisungen.
- 5 Drücken Sie beim Start die Taste <F2>, um das System-Setup aufzurufen, und stellen Sie sicher, dass die Batterie ordnungsgemäß funktioniert.
- 6 Geben Sie in den Feldern **Time (Uhrzeit)** und **Date (Datum)** im System-Setup das richtige Datum und die richtige Uhrzeit ein.
- 7 Beenden Sie das System-Setup.

Netzteinheiten

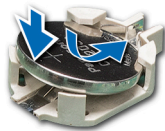
Das Netzteil (PSU) ist eine interne Hardwarekomponente für die Stromversorgung der Komponenten im System.

Ihr System unterstützt eine der folgenden Konfigurationen:

- Wechselstrom-Netzteile mit 1 600 W, 1 100 W oder 750 W
- Zwei 1100-W Gleichstromnetzteile

① **ANMERKUNG:** Weitere Informationen finden Sie in der Supportmatrix.

⚠ **VORSICHT:** Wenn zwei Netzteile installiert sind, müssen beide Netzteile über dieselbe Art von Etikett verfügen. Zum Beispiel ein EPP-Etikett (Extended Power Performance). Der gleichzeitige Einsatz von Netzteilen früherer Generationen von System der XC-Serie wird auch dann nicht unterstützt, wenn die Netzteile über die gleiche Nennleistung verfügen. Die kombinierte Verwendung von Netzteilen führt zu einer Netzteil-Fehlabstimmung oder einem Ausfall beim Einschalten des System.

① **ANMERKUNG:** Die Titan-Stromversorgung hat lediglich eine Nominaleingangsspannung von 200 VAC bis 240 VAC.

① **ANMERKUNG:** Wenn zwei identische Netzteile installiert sind, wird die Netzteilredundanz (1+1 mit Redundanz oder 2+0 ohne Redundanz) im System-BIOS konfiguriert. In der redundanten Betriebsart wird das System gleichermaßen von beiden Netzteilen mit Strom versorgt, wenn das Ersatzgerät deaktiviert ist. Wenn das Ersatzgerät aktiviert ist, wird eines der Netzteile bei geringer Systemauslastung in den Energiesparmodus versetzt, um die Effizienz zu maximieren.

① **ANMERKUNG:** Wenn zwei Netzteile eingesetzt werden, müssen sie die gleiche maximale Ausgangsleistung haben.

Entfernen einer Netzteilereinheit

Das Verfahren für das Entfernen der Wechselstrom- und Gleichstromnetzteile ist identisch.

Voraussetzungen

⚠ **VORSICHT:** Das System benötigt ein Netzteil für den Normalbetrieb. Entfernen und ersetzen Sie bei einem System mit redundanter Stromversorgung nur ein Netzteil auf einmal, wenn das System eingeschaltet ist.

- 1 Befolgen Sie die in [Sicherheitshinweise](#) aufgeführten Sicherheitshinweise.
- 2 Trennen Sie das Netzkabel von der Netzstromquelle und vom Netzteil, das Sie entfernen möchten, und lösen Sie anschließend das Kabel vom Kabelbinder am Netzteilgriff.
- 3 Lösen Sie den optionalen Kabelführungsarm und heben Sie ihn an, falls er beim Entfernen des Netzteils im Weg ist.
Weitere Informationen zum Kabelführungsarm finden Sie in der Rack-Dokumentation des System unter Dell.com/XCSeriesmanuals.

Schritt

Drücken Sie auf den Entriegelungsriegel und schieben Sie das Netzteil am Netzteilgriff aus dem System.



Abbildung 69. Entfernen einer Netzteilereinheit

Nächster Schritt

Installieren Sie das [Netzteil](#) oder den Netzteilplatzhalter.

Installieren einer Netzteilereinheit

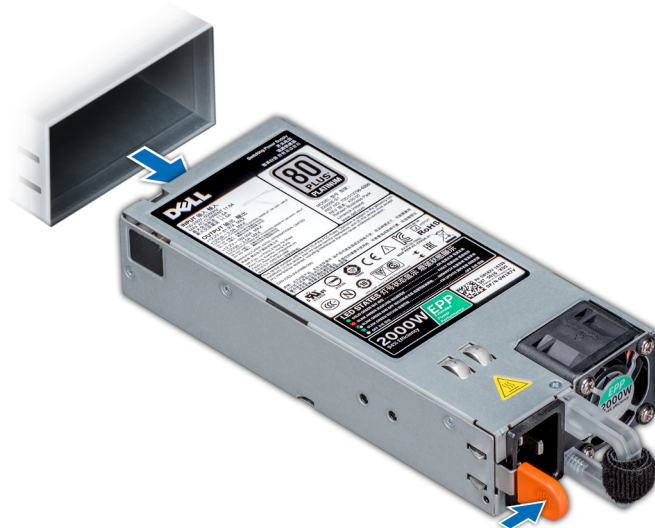
Das Verfahren für das Installieren der Wechselstrom- und Gleichstromnetzteile ist identisch.

Voraussetzungen

- 1 Befolgen Sie die in [Sicherheitshinweise](#) aufgeführten Sicherheitshinweise.
- 2 Stellen Sie bei Systeme, die redundante Netzteile unterstützen, sicher, dass beide Netzteile vom gleichen Typ sind und die maximale Ausgangsleistung identisch ist.

ANMERKUNG: Die maximale Ausgangsleistung (in Watt) ist auf dem Netzteiletikett angegeben.

Schritt

Schieben Sie das Netzteil in das System, bis das Netzteil vollständig eingesetzt ist und der Entriegelungsriegel einrastet.



Abbildung 70. Installieren einer Netzteilereinheit

Nächste Schritte

- 1 Wenn Sie den Kabelführungsarm gelöst haben, befestigen Sie ihn wieder. Informationen über den Kabelführungsarm finden Sie in der Dokumentation Ihres System-Racks unter Dell.com/XCseriesmanuals.
- 2 Schließen Sie das Netzkabel an das Netzteil und an eine Steckdose an.

VORSICHT: Sichern Sie das Netzkabel beim Anschließen an das Netzteil mit dem Band an das Netzteil.

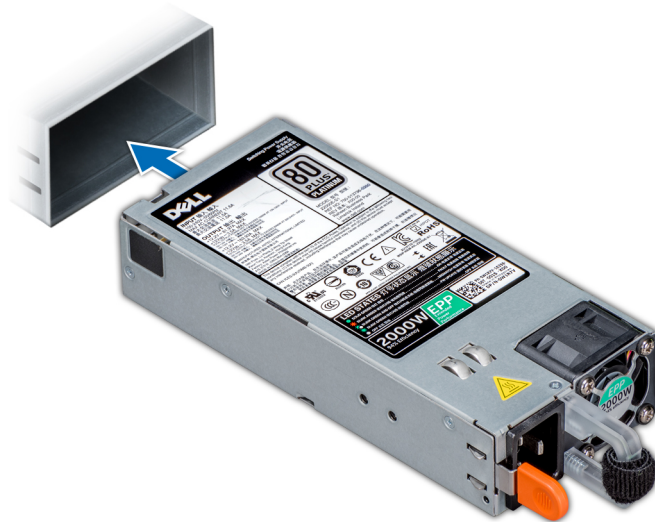
ANMERKUNG: Wenn Sie ein neues Netzteil einbauen bzw. bei laufendem Betrieb austauschen oder hinzufügen, lassen Sie dem System 15 Sekunden Zeit, um das Netzteil zu erkennen und seinen Status zu ermitteln. Die Stromversorgungsredundanz wird möglicherweise nicht ausgeführt, bevor die Erkennung des neuen Netzteils abgeschlossen ist. Warten Sie, bis das System das neue Netzteil erkannt und aktiviert hat, bevor Sie das andere Netzteil entfernen. Die Statusanzeige des Netzteils wechselt zu grün und meldet so, dass das Netzteil ordnungsgemäß funktioniert.

Anweisungen zur Verkabelung eines Gleichstrom-Netzteils

Das System unterstützt bis zu zwei Gleichstrom-Netzteile mit 48-60 V.

- ⚠️ WARNUNG:** Bei Geräten, die $-(48-60)$ V-Gleichstrom-Netzteile verwenden, muss ein qualifizierter Elektriker alle Verbindungen zum Gleichstrom und zu Sicherheitsanlagen herstellen. Versuchen Sie nicht, die Verbindung zum Gleichstrom und zu Sicherheitsanlagen selbst herzustellen. Alle elektrischen Verkabelungen müssen den zutreffenden lokalen oder nationalen Regeln und Verfahren entsprechen. Schäden durch nicht von Dell EMC genehmigte Wartungsversuche werden nicht durch die Garantie abgedeckt. Lesen und befolgen Sie die zusammen mit dem Produkt gelieferten Sicherheitshinweise.
- ⚠️ VORSICHT:** Verwenden Sie ausschließlich Kupferkabel und sofern nicht anders angegeben ausschließlich 10-AWG-Draht, der auf mindestens $90\text{ }^{\circ}\text{C}$ für Speisequelle und Rückleiter ausgelegt ist. Schützen Sie das $-(48-60)$ -V-Gleichstrom-Netzteil (1 Leitung) mit einer 50-Ampere-Sicherung (mit hohem Unterbrechungsnennstrom) für Gleichstromkreise.
- ⚠️ VORSICHT:** Schließen Sie die Geräte an eine $-(48-60)$ -V-Gleichstromquelle an, die von der Wechselstromquelle elektrisch isoliert ist (zuverlässig geerdete SELV-Gleichstromquelle mit $-(48-60)$ V). Stellen Sie sicher, dass die $-(48-60)$ -V-Gleichstromquelle wirkungsvoll mit der Erde (Masse) verbunden ist.
- ℹ️ ANMERKUNG:** In die Feldverkabelung sollte eine leicht zugängliche Unterbrechungsvorrichtung integriert werden, die entsprechend zugelassen und bemessen ist.

Eingangsanforderungen

- Netzspannung: $-(48-60)$ V Gleichstrom
- Stromverbrauch: 32 A (maximal)

Inhalt des Kits

- Klemmenleiste mit der Dell EMC-Teilenummer 6RYJ9 oder gleichwertiges Produkt (1)
- Mutter 6-32 mit Sicherungsscheibe (1)

Erforderliche Werkzeuge

Abisolierzangen, mit denen Isolierung der Größe 10 AWG von festem oder verdrehtem, isoliertem Kupferdraht entfernt werden kann

- ℹ️ ANMERKUNG:** Verwenden Sie Alpha Wire-Draht mit der Teilenummer 3080 oder einen gleichwertigen Draht (Verlitzung 65/30).

Erforderliche Kabel

- Ein schwarzer, maximal 2 m langer (verdrellter) UL-10-AWG-Leiter [$-(48-60)$ V Gleichspannung].
- Ein roter, maximal 2 m langer (verdrellter) UL-10-AWG-Leiter (Gleichstrom-Rückleiter).
- Ein grün-gelber (grün mit gelbem Streifen), maximal 2 m langer verdrellter UL-10-AWG-Leiter (Schutzerdung).

Montieren und Anschließen des Schutzerdungskabels

Voraussetzung

- ⚠️ WARNUNG:** Bei Geräten, die $-(48-60)$ V-Gleichstrom-Netzteile verwenden, muss ein qualifizierter Elektriker alle Verbindungen zum Gleichstrom und zu Sicherheitsanlagen herstellen. Versuchen Sie nicht, die Verbindung zum Gleichstrom und zu Sicherheitsanlagen selbst herzustellen. Alle elektrischen Verkabelungen müssen den zutreffenden lokalen oder nationalen Regeln und Verfahren entsprechen. Schäden durch nicht von Dell EMC genehmigte Wartungsversuche werden nicht durch die Garantie abgedeckt. Lesen und befolgen Sie die zusammen mit dem Produkt gelieferten Sicherheitshinweise.

Schritte

- 1 Entfernen Sie die Isolierung an den Enden der grünen/gelben Kupferkabel auf einer Länge von ca. 4,5 mm (0,175 Zoll)
- 2 Verwenden Sie eine Handcrimpzange (Tyco Electronics, 58433-3 oder ähnlich) und crimpen Sie den Ringzungenanschluss (Jeason Terminals Inc., R5-4SA und ähnlich) an das grün-gelbe Kabel (Schutzerdungsleiter).

- 3 Verbinden Sie das Schutzerdungskabel mit der Erdungsklemme auf der Rückseite des System und verwenden Sie dabei eine Mutter 6/-32 mit Sicherungsscheibe.

Montieren des Eingangs-Gleichstromkabels

Voraussetzung

- ⚠️ WARNUNG:** Bei Geräten, die –(48–60) V-Gleichstrom-Netzteile verwenden, muss ein qualifizierter Elektriker alle Verbindungen zum Gleichstrom und zu Sicherheitsanlagen herstellen. Versuchen Sie nicht, die Verbindung zum Gleichstrom und zu Sicherheitsanlagen selbst herzustellen. Alle elektrischen Verkabelungen müssen den zutreffenden lokalen oder nationalen Regeln und Verfahren entsprechen. Schäden durch nicht von Dell EMC genehmigte Wartungsversuche werden nicht durch die Garantie abgedeckt. Lesen und befolgen Sie die zusammen mit dem Produkt gelieferten Sicherheitshinweise.

Schritte

- 1 Entfernen Sie die Isolierung der Kupfer-Gleichstromkabel und legen Sie ca. 13 mm (0,5 Zoll) frei.

⚠️ WARNUNG: Durch das Vertauschen der Polung beim Anschluss der Gleichstromkabel kann das Netzteil oder das System dauerhaft beschädigt werden.
- 2 Führen Sie die Kupferenden in die Gegenstecker ein, und ziehen Sie die unverlierbaren Schrauben an der Oberseite des Gegensteckers mit einem Kreuzschlitzschraubendreher Nr. 2 fest.

⚠️ WARNUNG: Um das Netzteil vor elektrostatischen Entladungen zu schützen, müssen die unverlierbaren Schrauben mit Gummiabdeckungen abgedeckt werden, bevor der Gegenstecker in das Netzteil eingesetzt wird.
- 3 Drehen Sie die Gummiabdeckungen im Uhrzeigersinn, um sie über den unverlierbaren Schrauben zu befestigen.
- 4 Fügen Sie den Gegenstecker in das Stromversorgungsmodul ein.

Systemplatine

Eine System (auch als Hauptplatine bezeichnet) ist die gedruckte Hauptleiterplatte im System mit verschiedenen Anschlüssen, die zum Anschließen verschiedener Komponenten oder Peripheriegeräte an das System verwendet werden. Eine System bietet elektrische Verbindungen für die Kommunikation mit den Komponenten des System.

- ⓘ ANMERKUNG:** Nachdem die Hauptplatine ersetzt wurde, müssen Sie das System auf die aktuellen verfügbaren BIOS- und iDRAC-Version aktualisieren. Weitere Informationen hierzu finden Sie unter Dell.com/XCSeriesmanuals.

Entfernen der Systemplatine

Voraussetzungen

- ⚠️ VORSICHT:** Wenn Sie das Trusted Program Module (TPM) mit Verschlüsselung verwenden, werden Sie möglicherweise aufgefordert, während des System- oder Programm-Setups einen Wiederherstellungsschlüssel zu erstellen. Diesen Wiederherstellungsschlüssel sollten Sie unbedingt erstellen und sicher speichern. Wenn Sie die Systemplatine ersetzen, müssen Sie den Wiederherstellungsschlüssel zum Neustarten des System oder Programms angeben, bevor Sie auf die verschlüsselten Dateien auf den Festplatten zugreifen können.
- ⚠️ VORSICHT:** Versuchen Sie nicht, das TPM-Plug-in-Modul von der Systemplatine zu entfernen. Sobald das TPM-Plug-in-Modul eingesetzt wurde, ist es kryptografisch an diese bestimmte Systemplatine gebunden. Jeder Versuch, ein eingesetztes TPM-Plug-in-Modul zu entfernen, hebt die kryptografische Bindung auf und es kann nicht wieder eingesetzt oder auf einer anderen Systemplatine eingesetzt werden.
- 1 Befolgen Sie die in [Sicherheitshinweise](#) aufgeführten Sicherheitshinweise.
 - 2 Befolgen Sie die in [Vor der Arbeit an Komponenten im Inneren Ihres System](#) aufgeführten Anweisungen.
 - 3 Entfernen Sie die folgenden Komponenten:
 - a Kühlgehäuse
 - b Lüfterbaugruppe
 - c Rückwärtiges Festplattenlaufwerksgehäuse (falls vorhanden)

- d Netzteil(e)
- e Alle Erweiterungskarten-Riser
- f Integrierte Speichercontrollerkarte
- g IDSDM
- h Prozessor- und Kühlkörpermodule
- i Prozessor- und DIMM-Platzhalter

⚠ VORSICHT: Um Schäden an den Prozessorenstiften beim Austausch einer fehlerhaften Systemplatine zu vermeiden, stellen Sie sicher, dass der Prozessorsockel mit der Schutzkappe des Prozessors abgedeckt wird.

- j Speichermodule und Speichermodul-Platzhalter
- k Netzwerkzusatzkarte

Schritte

- 1 Trennen Sie alle Kabel von der Systemplatine.

⚠ VORSICHT: Achten Sie darauf, die Systemidentifikationstaste nicht zu beschädigen, während Sie die Systemplatine vom Gehäuse entfernen.

⚠ VORSICHT: Heben Sie die Systemplatinenbaugruppe nicht an einem Speichermodul, einem Prozessor oder anderen Komponenten an.

- 2 Lösen Sie, während Sie den Systemplatinenhalter halten, den Freigabestift, heben Sie die Systemplatine leicht an und schieben Sie diese in Richtung der Gehäusevorderseite.

Durch das Schieben der Systemplatine in Richtung der Gehäusevorderseite werden die Stecker aus den Steckplätzen an der Gehäuserückseite gelöst.
- 3 Heben Sie die Systemplatine aus dem Gehäuse.



Abbildung 71. Entfernen der Systemplatine

Nächster Schritt

Bauen Sie die [Systemplatine](#) ein.

Einbauen der Systemplatine

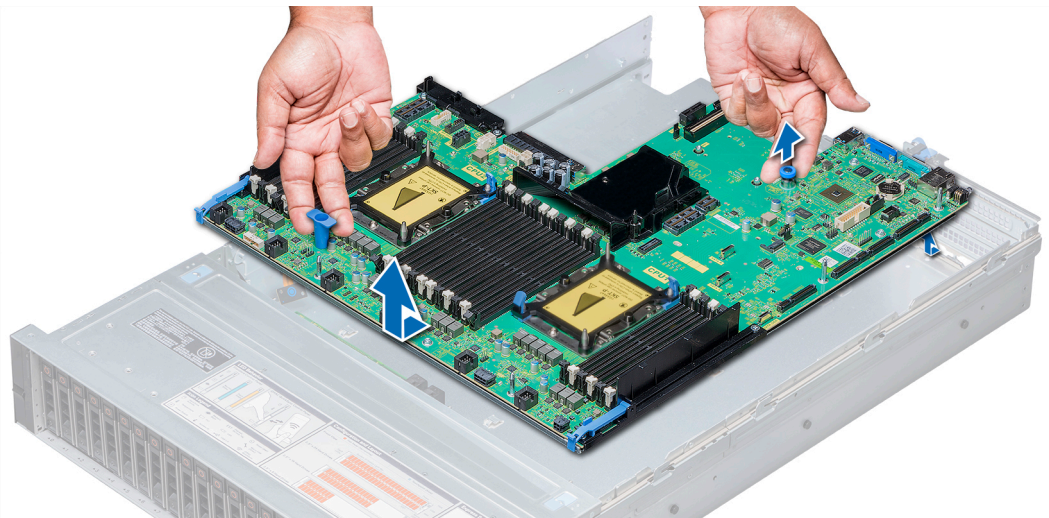
Voraussetzung

Befolgen Sie die in [Sicherheitshinweise](#) aufgeführten Sicherheitshinweise.

Schritte

1 Nehmen Sie die neue Systemplatinenbaugruppe aus der Verpackung.

⚠ VORSICHT: Heben Sie die Systemplatinenbaugruppe nicht an einem Speichermodul, einem Prozessor oder anderen Komponenten an.

⚠ VORSICHT: Stellen Sie sicher, dass die Systemidentifikationstaste beim Absenken der Systemplatine in das Gehäuse nicht beschädigt wird.

2 Halten Sie die Systemplatinenhalterung und den Freigabestift, während Sie die Systemplatine wieder in das System einsetzen.

3 Halten Sie die Systemplatinenhalterung und schieben Sie die Systemplatine in Richtung der Rückseite des System, bis der Freigabestift einrastet.



Abbildung 72. Einbauen der Systemplatine

Nächste Schritte

1 Installieren Sie das [Trusted Platform Module \(TPM\)](#).

ⓘ ANMERKUNG: Das TPM-Plug-in-Modul ist an der Systemplatine angeschlossen und kann nicht entfernt werden. Für den Austausch von Systemplatinen, bei denen ein TPM-Plug-in-Modul eingesetzt wurde, wird ein Ersatz-TPM-Plug-in-Modul bereitgestellt.

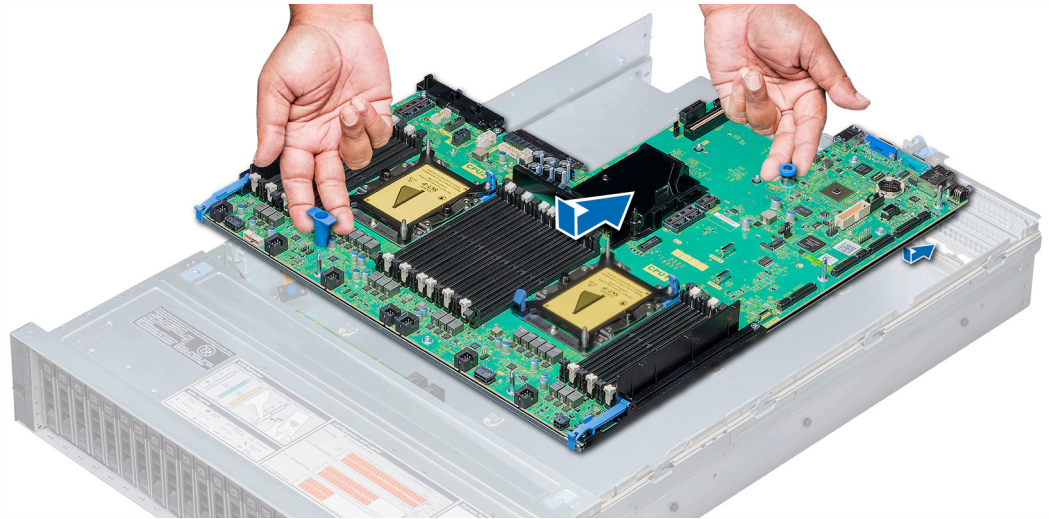
2 Installieren Sie die folgenden Komponenten:

- IDSDM-Modul-Karte
- Alle Erweiterungskarten-Riser
- Prozessor- und Kühlkörpermodule
- Prozessor- und Speicherplatzhalter (falls zutreffend)
- Speichermodule und Speichermodul-Platzhalter
- Netzwerkzusatzkarte
- Lüfterbaugruppe
- Kühlgehäuse
- Netzteil(e)

3 Verbinden Sie alle Kabel mit der Systemplatine.

ⓘ ANMERKUNG: Achten Sie darauf, die Kabel im System entlang der Gehäusewand zu führen und mit der Kabelhalterung zu sichern.

4 Befolgen Sie die in [Nach der Arbeit an Komponenten im Inneren Ihres System](#) aufgeführten Anweisungen.

5 Importieren Sie Ihre neue oder vorhandene iDRAC Enterprise-Lizenz. Weitere Informationen finden Sie im [Integrated Dell Remote Access Controller User's Guide](#) (Dell Benutzerhandbuch für integrierte Dell Remote Access Controller) unter Dell.com/esmmanuals.

- 6 Stellen Sie Folgendes sicher:
 - a Stellen Sie die Service-Tag-Nummer wieder her.
 - b Geben Sie die Service-Tag-Nummer manuell ein, falls sie nicht im Backup-Flash-Gerät gesichert wurde.
 - c Aktualisieren Sie die BIOS- und iDRAC-Versionen.
 - d Aktivieren Sie erneut das Trusted Platform Module (TPM).

Modul Vertrauenswürdige Plattform

Trusted Platform Module (Modul Vertrauenswürdige Plattform, TPM) ist ein dedizierter Mikroprozessor, der darauf ausgelegt ist, Hardware durch die Integration kryptographischer Schlüssel in Geräte zu sichern. Software kann mithilfe eines Trusted Platform Module Hardwaregeräte authentifizieren. Da jeder TPM-Chip über einen eindeutigen, geheimen RSA-Schlüssel verfügt, der während der Herstellung eingebettet wird, kann eine Authentifizierung der Plattform durchgeführt werden.

- ⚠ VORSICHT:** Versuchen Sie nicht, das Trusted Platform Module (TPM) von der Systemplatine zu entfernen. Wenn das TPM einmal installiert ist, ist es kryptografisch mit dieser bestimmten Systemplatine verbunden. Jeder Versuch, ein installiertes TPM zu entfernen, zerstört die kryptografische Bindung und es kann nicht erneut installiert oder auf einer anderen Systemplatine installiert werden.
- ⓘ ANMERKUNG:** Dies ist eine vor Ort austauschbare Einheit (Field Replaceable Unit, FRU). Das Entfernen und die Installation der Einheit sollten nur von zertifizierten Dell EMC Servicetechnikern durchgeführt werden.

Einsetzen des Trusted Platform Module

Voraussetzungen

- ⚠ VORSICHT:** Versuchen Sie nicht, das Trusted Platform Module (Modul vertrauenswürdige Plattform, TPM) von der Systemplatine zu entfernen. Wenn das TPM einmal installiert ist, ist es kryptografisch mit dieser bestimmten Systemplatine verbunden. Jeder Versuch, ein installiertes TPM zu entfernen, zerstört die kryptografische Bindung und es kann nicht erneut installiert oder auf einer anderen Systemplatine installiert werden.
 - ⓘ ANMERKUNG:** Dies ist eine vor Ort austauschbare Einheit (Field Replaceable Unit, FRU). Das Entfernen und die Installation der Einheit dürfen nur von zertifizierten Dell EMC-Servicetechnikern durchgeführt werden.
- 1 Befolgen Sie die in [Sicherheitshinweise](#) aufgeführten Sicherheitshinweise.
 - 2 Befolgen Sie die in [Vor der Arbeit an Komponenten im Inneren Ihres System](#) aufgeführten Anweisungen.

Schritte

- 1 Orten Sie den TPM-Anschluss auf der Systemplatine.
 - ⓘ ANMERKUNG:** Um den TPM-Anschluss auf der Systemplatine ausfindig zu machen, siehe [Jumper und Anschlüsse auf der Systemplatine](#).
- 2 Richten Sie den Platinenstecker am TPM auf den Steckplatz auf dem TPM-Anschluss aus.
- 3 Setzen Sie das TPM mit dem TPM-Anschluss so ein, dass die Kunststoffklammer auf den Steckplatz auf der Systemplatine ausgerichtet ist.
- 4 Drücken Sie auf die Kunststoffklammer, sodass der Bolzen einrastet.



Abbildung 73. Installieren des TPM-Moduls

Nächste Schritte

- 1 Bauen Sie die [Systemplatine](#) ein.
- 2 Befolgen Sie die in [Nach der Arbeit an Komponenten im Inneren Ihres System](#) aufgeführten Anweisungen.

Initialisieren des TPM 1.2 für TXT-Benutzer

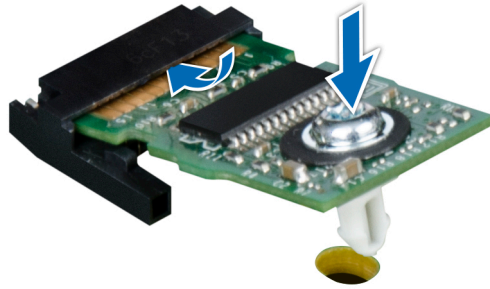
- 1 Drücken Sie beim Systemstart auf F2, um das System-Setup aufzurufen.
- 2 Klicken Sie auf dem Bildschirm **System Setup Main Menu** (System-Setup-Hauptmenü) auf **System BIOS** (System-BIOS) > **System Security Settings** (Systemsicherheitseinstellungen).
- 3 Wählen Sie in der Option **TPM-Sicherheit Eingeschaltet mit Vorstart-Messungen**.
- 4 Wählen Sie in der Option **TPM-Befehl Aktivieren**.
- 5 Speichern Sie die Einstellungen.
- 6 Starten Sie das System neu.
- 7 Rufen Sie das **System-Setup** erneut auf.
- 8 Klicken Sie auf dem Bildschirm **System Setup Main Menu** (System-Setup-Hauptmenü) auf **System BIOS** (System-BIOS) > **System Security Settings** (Systemsicherheitseinstellungen).
- 9 Wählen Sie in der Option **Intel TXT Ein**.

Initialisieren des TPM 2.0 für TXT-Benutzer

- 1 Drücken Sie beim Systemstart auf F2, um das System-Setup aufzurufen.
- 2 Klicken Sie auf dem Bildschirm **System Setup Main Menu** (System-Setup-Hauptmenü) auf **System BIOS** (System-BIOS) > **System Security Settings** (Systemsicherheitseinstellungen).
- 3 Wählen Sie in der Option **TPM Security (TPM-Sicherheit) On (An)**.
- 4 Speichern Sie die Einstellungen.
- 5 Starten Sie das System neu.
- 6 Rufen Sie das **System-Setup** erneut auf.
- 7 Klicken Sie auf dem Bildschirm **System Setup Main Menu** (System-Setup-Hauptmenü) auf **System BIOS** (System-BIOS) > **System Security Settings** (Systemsicherheitseinstellungen).
- 8 Wählen Sie die Option „TPM Advanced Settings“ (Erweiterte TPM-Einstellungen).
- 9 Wählen Sie in der TPM2-Algorithmus-Option SHA256 aus und gehen Sie dann zurück zum Bildschirm „System Security Settings“ (Systemsicherheitseinstellungen).
- 10 Auf dem Bildschirm „System Security Settings“ (Systemsicherheitseinstellungen), wählen Sie in der Intel-TXT-Option **On (An)** aus.

- 11 Speichern Sie die Einstellungen.
- 12 Starten Sie das System neu.

Bedienfeld

Das Bedienfeld ermöglicht das manuelle Steuern der Eingaben an den Server.

Ihr System unterstützt:

- Linkes Bedienfeld: Das linke Bedienfeld enthält Status-LEDs und die System-ID-Taste.
- Rechtes Bedienfeld: Das rechte Bedienfeld enthält Netzschalter, USB 2.0-Ports, die LCD-Blendenunterstützung, Mikro-USB für iDRAC Direct und die Status-LED für iDRAC Direct.

Entfernen des linken Bedienfelds

Voraussetzungen

- 1 Befolgen Sie die in [Sicherheitshinweise](#) aufgeführten Sicherheitshinweise.
- 2 Befolgen Sie die in [Vor der Arbeit an Komponenten im Inneren Ihres System](#) aufgeführten Anweisungen.
- 3 Entfernen Sie die [Kühlungslüfterbaugruppe](#).
- 4 Entfernen Sie das [Kühlgehäuse](#).

ANMERKUNG: Merken Sie sich den Kabelverlauf am Gehäuse, während Sie die Kabel vom System abziehen. Die Kabel müssen beim Wiedereinsetzen ordnungsgemäß verlegt werden, damit sie nicht eingeklemmt oder gequetscht werden.

Schritte

- 1 Ziehen Sie die Kabelhalteklammer an und trennen Sie das Bedienfeldkabel vom Systemplatinenanschluss.
- 2 Entfernen Sie die Schrauben, mit denen die Kabelabdeckung und somit Bedienfeld- und Kabelführung am System befestigt sind, mit einem Kreuzschlitzschraubenzieher Nr. 1.
- 3 Fassen Sie Bedienfeld und Kabelführung an deren Seiten und entfernen Sie Bedienfeld und Kabelführung vom System.



Abbildung 74. Entfernen des linken Bedienfelds

Nächster Schritt

Installieren Sie das [linke Bedienfeld](#).

Installieren des linken Bedienfelds

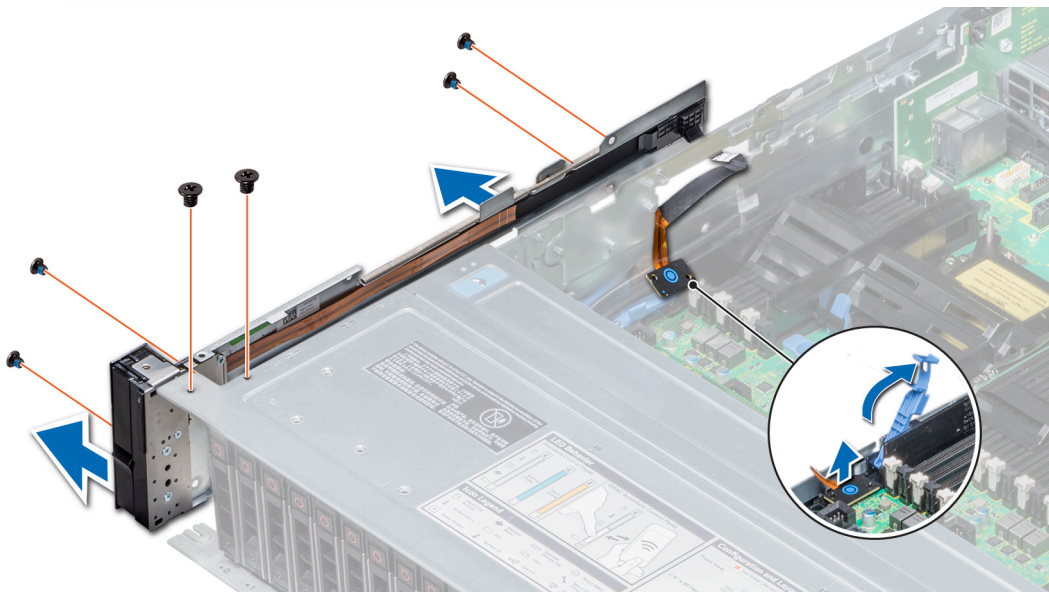
Voraussetzung

Befolgen Sie die in [Sicherheitshinweise](#) aufgeführten Sicherheitshinweise.

Schritte

- 1 Verlegen Sie das Bedienfeldkabel durch die Seitenwand des System.
- 2 Richten Sie die Bedienfeldplatine am Bedienfeldsteckplatz auf die System aus und bringen Sie das Bedienfeld am System an.
- 3 Verbinden Sie das Bedienfeldkabel mit dem Systemplatinenanschluss und befestigen Sie es sicher mit einer Kabelklemme.
- 4 Bringen Sie die Schrauben, mit denen Kabelplatine und Kabelführung am System befestigt wird, mit einem Kreuzschlitzschraubenzieher Nr. 1 an.



Abbildung 75. Installieren der Kabelabdeckung

Nächste Schritte

- 1 Installieren Sie das [Kühlgehäuse](#).
- 2 Installieren Sie die [Lüfterbaugruppe](#).
- 3 Befolgen Sie die in [Nach der Arbeit an Komponenten im Inneren Ihres System](#) aufgeführten Anweisungen.

Entfernen des rechten Bedienfelds

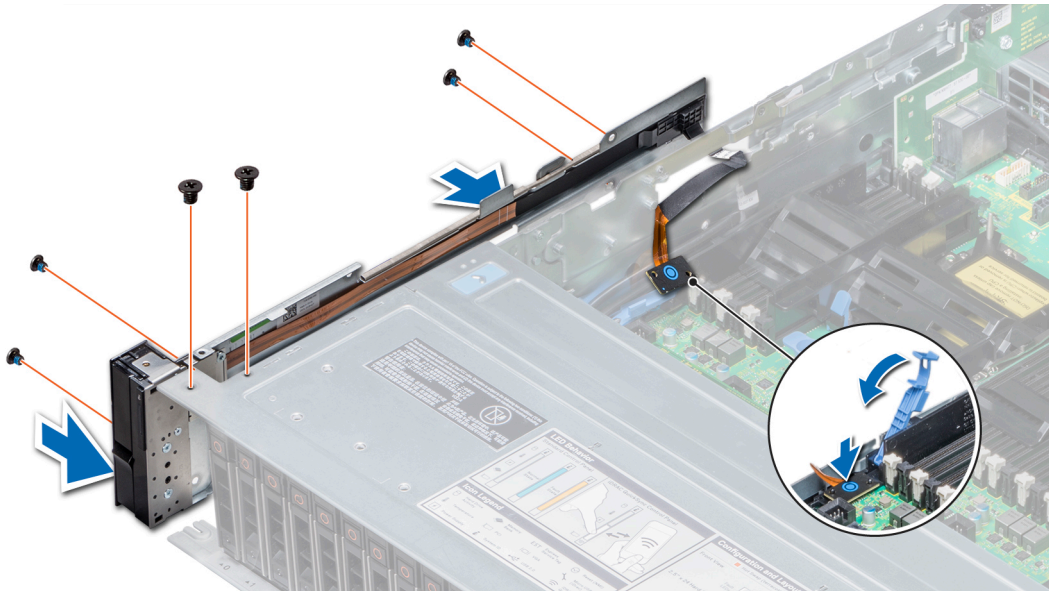
Voraussetzungen

- 1 Befolgen Sie die in [Sicherheitshinweise](#) aufgeführten Sicherheitshinweise.
- 2 Befolgen Sie die in [Vor der Arbeit an Komponenten im Inneren Ihres System](#) aufgeführten Anweisungen.

ⓘ ANMERKUNG: Merken Sie sich den Kabelverlauf am Gehäuse, während Sie die Kabel vom System abziehen. Die Kabel müssen beim Wiedereinsetzen ordnungsgemäß verlegt werden, damit sie nicht eingeklemmt oder gequetscht werden.

- 3 Entfernen Sie das [Kühlgehäuse](#).
- 4 Entfernen Sie die [Kühlungslüfterbaugruppe](#).

Schritte

- 1 Trennen Sie das VGA-Kabel von der Systemplatine.
- 2 Ziehen Sie die Kabelhalterklammer an und trennen Sie das Bedienfeldkabel vom Systemplatinenanschluss.
- 3 Entfernen Sie die Schrauben, mit denen Bedienfeld und Kabelführung am System befestigt sind, mit einem Kreuzschlitzschraubenzieher Nr. 1.
- 4 Fassen Sie Bedienfeld und Kabelführung an deren Seiten und entfernen Sie Bedienfeld und Kabelführung vom System.



Abbildung 76. Entfernen des rechten Bedienfelds

Nächster Schritt

Installieren Sie das [rechte Bedienfeld](#).

Installieren des rechten Bedienfelds

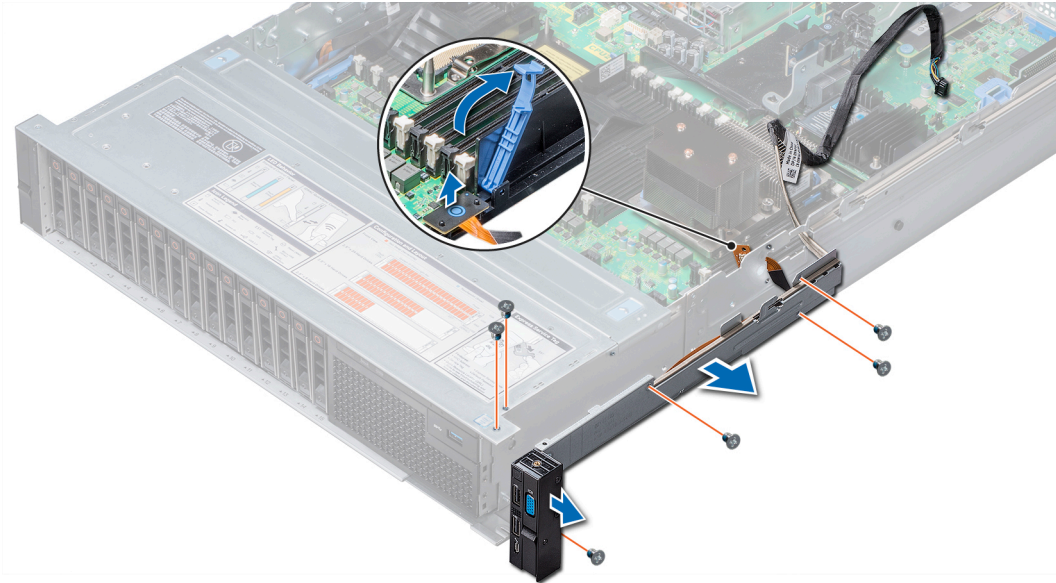
Voraussetzung

Befolgen Sie die in [Sicherheitshinweise](#) aufgeführten Sicherheitshinweise.

Schritte

- 1 Führen Sie das Bedienfeldkabel und das VGA-Bedienfeldkabel durch die Seitenwand des System.
- 2 Richten Sie das Bedienfeld mit dem Bedienfeldsteckplatz auf das System aus und bringen Sie das Bedienfeld am System an.
- 3 Verbinden Sie das VGA-Kabel mit der Systemplatine.
- 4 Verbinden Sie das Bedienfeldkabel mit dem System und sichern Sie es mit einer Kabelklemme.
- 5 Bringen Sie die Schraube, mit der Bedienfeld und Kabelführung am System befestigt werden, mit einem Kreuzschlitzschraubenzieher Nr. 1 an.



Abbildung 77. Installieren des rechten Bedienfelds

Nächste Schritte

- 1 Installieren Sie die [Lüfterbaugruppe](#).
- 2 Installieren Sie das [Kühlgehäuse](#).
- 3 Befolgen Sie die in [Nach der Arbeit an Komponenten im Inneren Ihres System](#) aufgeführten Anweisungen.

Verwenden der Systemdiagnose

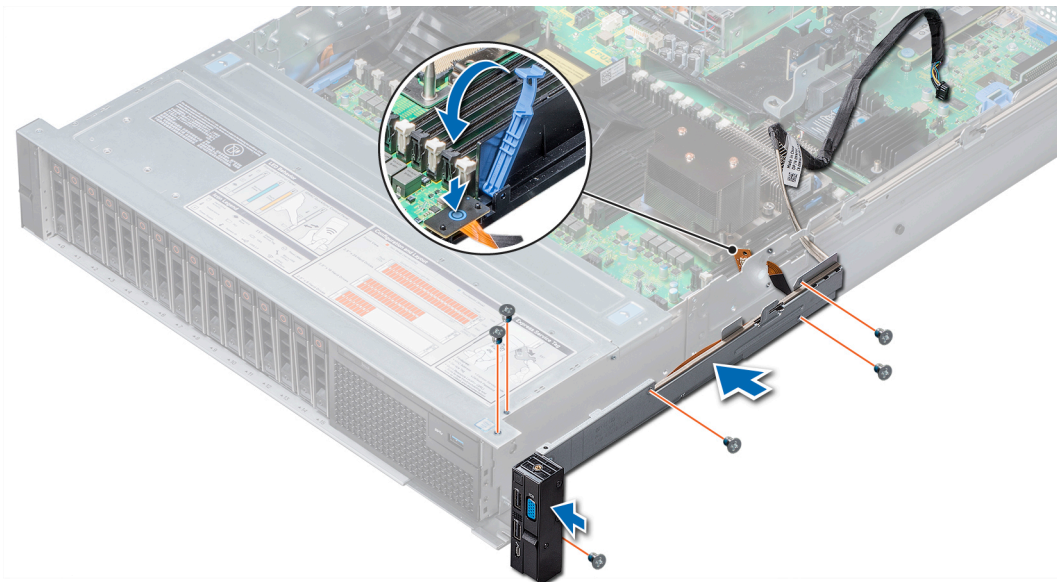
Führen Sie bei Störungen im System die Systemdiagnose durch, bevor Sie Dell zwecks technischer Unterstützung kontaktieren. Der Zweck der Systemdiagnose ist es, die Hardware des System ohne zusätzliche Ausrüstung und ohne das Risiko von Datenverlust zu testen. Wenn Sie ein Problem nicht selbst beheben können, können Service- und Supportmitarbeiter die Diagnoseergebnisse zur Lösung des Problems verwenden.

Integrierte Dell System-diagnose

① **ANMERKUNG:** Die integrierte Dell System-diagnose wird auch als **ePSA-Diagnose (Enhanced Pre-boot System Assessment)** bezeichnet.

Die integrierte System-diagnose bietet eine Reihe von Optionen für bestimmte Gerätegruppen oder Geräte mit folgenden Funktionen:

- Tests automatisch oder in interaktivem Modus durchführen
- Tests wiederholen
- Testergebnisse anzeigen oder speichern
- Gründliche Tests durchführen, um weitere Testoptionen für Zusatzinformationen über die fehlerhaften Geräte zu erhalten
- Statusmeldungen anzeigen, die angeben, ob Tests erfolgreich abgeschlossen wurden
- Fehlermeldungen über Probleme während des Testvorgangs anzeigen

Ausführen der integrierten System-diagnose vom Start-Manager

Führen Sie die integrierte System-diagnose (ePSA) durch, wenn Ihr System nicht startet.

- 1 Wenn das System startet, drücken Sie die Taste F11.
- 2 Wählen Sie mithilfe der vertikalen Pfeiltasten die Optionen **Systemprogramme > Diagnose starten** aus.
- 3 Alternativ können Sie, wenn das System gestartet wird, auf F10 drücken und **Hardware-Diagnose > Hardware-Diagnose ausführen** wählen.

Das Fenster **ePSA-Systemüberprüfung vor dem Start** wird angezeigt und listet alle Geräte auf, die im System erkannt wurden. Die Diagnose beginnt mit der Ausführung der Tests an allen erkannten Geräten.

Ausführen der integrierten System-diagnose über den Dell Lifecycle Controller

- 1 Drücken Sie beim Hochfahren des System die Taste F10.
- 2 Klicken Sie auf **Hardwarediagnose → Hardwarediagnose ausführen**.

Das Fenster **ePSA-Systemüberprüfung vor dem Start** wird angezeigt und listet alle Geräte auf, die im System erkannt wurden. Die Diagnose beginnt mit der Ausführung der Tests an allen erkannten Geräten.

Bedienelemente der System-

Menü	Beschreibung
Konfiguration	Zeigt die Konfigurations- und Statusinformationen für alle erkannten Geräte an.
Ergebnisse	Zeigt die Ergebnisse aller durchgeführten Tests an.
System-	Liefert eine aktuelle Übersicht über die Systemleistung.
Ereignisprotokoll	Zeigt ein Protokoll der Ergebnisse aller Tests, die auf dem System durchgeführt wurden, und die dazugehörigen Zeitstempel an. Diese Anzeige erfolgt nur dann, wenn mindestens eine Ereignisbeschreibung aufgezeichnet wurde.

Jumper und Anschlüsse

Dieses Thema enthält spezifische Informationen über die Jumper (Steckbrücken). Darüber hinaus erhalten Sie einige grundlegende Informationen zu Jumpfern und Schaltern. Es werden die Anschlüsse auf den verschiedenen Platinen des System beschrieben. Jumper auf der Systemplatine helfen dabei, das System zu deaktivieren und Setup-Kennwörter einzustellen. Sie müssen die Anschlüsse auf der Systemplatine kennen, um Komponenten und Kabel korrekt zu installieren.

Themen:

- [Jumper und Anschlüsse auf der Systemplatine](#)
- [Jumper-Einstellungen auf der Systemplatine](#)
- [Deaktivieren vergessener Kennworte](#)

Jumper und Anschlüsse auf der Systemplatine



Abbildung 78. Jumper und Anschlüsse auf der Systemplatine

Tabelle 43. Jumper und Anschlüsse auf der Systemplatine

Element	Anschluss	Beschreibung
1	J_ODD	Stromanschluss für optisches Laufwerk
2	A7, A1, A8, A2, A9, A3	Speichermodulsocket
3	J_FAN2U_6	Anschluss für Systemlüfter 6
4	J_BP3	Stromversorgungsanschluss der Rückwandplatine 3
5	J_FAN2U_5	Anschluss für Systemlüfter 5
6	A6, A12, A5, A11, A4, A10	Speichermodulsocket
7	J_FAN2U_4	Anschluss für Systemlüfter 4

Element	Anschluss	Beschreibung
8	INTRUSION_DET	Anschluss für Gehäuseeingriffschalter
9	B7, B1, B8, B2, B9, B3	Speichermodulsockel
10	J_FAN2U_3	Anschluss für Kühlungslüfter 3
11	J_FAN2U_2	Anschluss für Kühlungslüfter 2
12	J_BP_SIG1	Signalanschluss der Rückwandplatine 1
13	B6, B12, B5, B11, B4, B10	Speichermodulsockel
14	J_BP1	Stromversorgungsanschluss der Rückwandplatine 1
15	J_FAN2U_1	Anschluss für Kühlungslüfter 1
16	P_LFT_CP	Linker Bedienfeldanschluss
17	CPU2	CPU2-Prozessor- und Kühlkörper-Modul-Sockel (mit Staubschutzhülle)
18	J_R3_X24	Anschluss für Riser 3
19	J_BP_SIG2	Signalanschluss der Rückwandplatine 2
20	J_BP_SIG0	Signalanschluss der Rückwandplatine 0
21	J_BP0 (RSR3_225W)	Stromversorgungsanschluss der Rückwandplatine 0 (Riser 3 PCIe 225 W Strom)
22	J_BP2 (RSR2_225W)	Stromversorgungsanschluss der Rückwandplatine 2 (Riser 2 PCIe 225 W Strom)
23	J_USB_INT	Interner USB-Anschluss
24	J_IDSDM	IDSMD/vFlash-Anschluss
25	J_NDC	NDC-Anschluss
26	J_R2_X24_IT9	Anschluss für Riser 2
27	J_R2_3R_X8_IT9	Anschluss für Riser 2
28	BATTERY	Batteriesockel
29	J_FRONT_VIDEO	Bildschirmanschluss
30	J_R1_SS82_3 und J_R1_SS60_1	Anschluss für Riser 1
31	J_TPM_MODULE	TPM-Anschluss
32	J_SATA_B	SATA-B-Anschluss
33	J_R1_SS82_1	Anschluss für Riser 1 (Mini-PERC-Option)
34	J_SATA_A	SATA-A-Anschluss
35	J_SATA_C	SATA-C-Anschluss (SATA-Anschluss für optisches Laufwerk)
36	CPU1	CPU1-Prozessor- und Kühlkörpermodul
37	P_RGT_CP	Rechter Bedienfeldanschluss

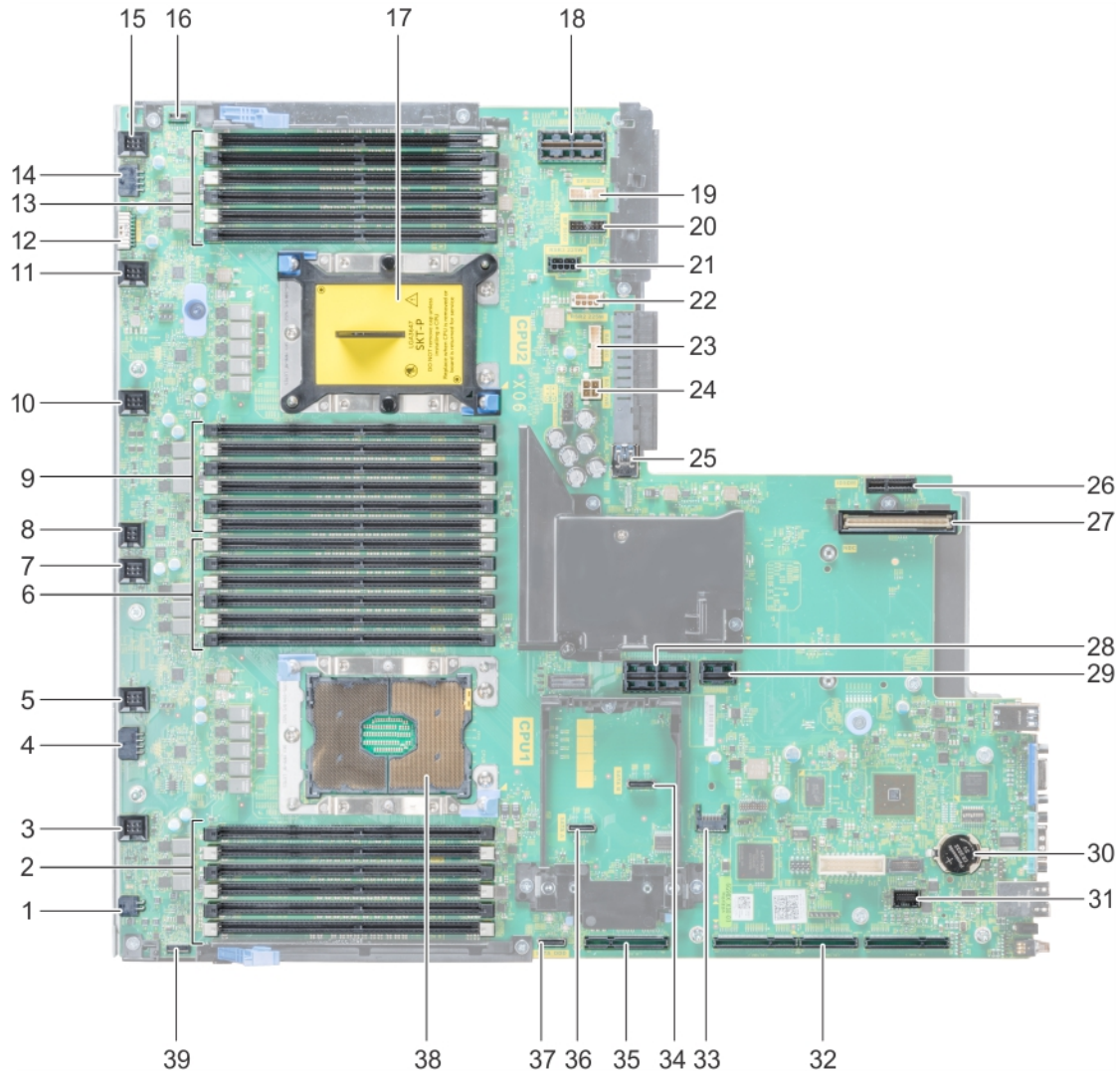
ANMERKUNG: PERC-Karte wird nicht unterstützt.

Jumper-Einstellungen auf der Systemplatine

Informationen über das Zurücksetzen des Kennwort-Jumpers zum Deaktivieren eines Kennworts finden Sie unter [Deaktivieren eines vergessenen Kennworts](#).

Tabelle 44. Jumper-Einstellungen auf der Systemplatine

Jumper	Stellung	Beschreibung
PWRD_EN	 2 4 6 (default)	Die BIOS-Kennwortfunktion ist aktiviert.
	 2 4	Die BIOS-Kennwortfunktion ist deaktiviert. Lokaler Zugriff auf iDRAC wird nach dem nächsten Aus- und Einschalten freigegeben. Das Zurücksetzen des iDRAC-Kennworts ist im F2-iDRAC-Einstellungenmenü aktiviert.
NVRAM_CLR	 1 3 5 (default)	Die BIOS-Konfigurationseinstellungen bleiben beim Systemstart erhalten.
	 1 3	Die Konfigurationseinstellungen werden beim Systemstart gelöscht.

Deaktivieren vergessener Kennwörter

Zu den Sicherheitsfunktionen der Systemsoftware gehören ein Systemkennwort und ein Setup-Kennwort. Mithilfe des Kennwort-Jumpers werden diese Kennwortfunktionen aktiviert bzw. deaktiviert und alle zurzeit benutzten Kennwörter gelöscht.

Voraussetzung

⚠ VORSICHT: Viele Reparaturen am Computer dürfen nur von einem zertifizierten Servicetechniker ausgeführt werden. Sie sollten nur die Behebung von Störungen sowie einfache Reparaturen unter Berücksichtigung der jeweiligen Angaben in den Produktdokumentationen durchführen bzw. die elektronischen oder telefonischen Anweisungen des Service- und Supportteams befolgen. Schäden durch nicht von Dell EMC genehmigte Wartungsversuche werden nicht durch die Garantie abgedeckt. Lesen und beachten Sie die Sicherheitshinweise, die Sie zusammen mit Ihrem Produkt erhalten haben.

Schritte

- 1 Schalten Sie das System sowie angeschlossene Peripheriegeräte aus und trennen Sie das System von der Steckdose.
- 2 Entfernen Sie die [Systemabdeckung](#).
- 3 Setzen Sie den Jumper auf dem Systemplatinenjumper von den Kontaktstiften 2 und 4 auf die Kontaktstifte 4 und 6.
- 4 Installieren Sie die [Systemabdeckung](#).

Die vorhandenen Kennwörter werden erst dann deaktiviert (gelöscht), wenn das System mit dem Jumper auf den Kontaktstiften 4 und 6 neu gestartet wird. Um ein neues System- bzw. Setup-Kennwort zu vergeben, muss der Jumper zunächst zurück auf die Kontaktstifte 2 und 4 gesetzt werden.

ⓘ ANMERKUNG: Wenn Sie ein neues System- bzw. Setup-Kennwort festlegen, während der Jumper die Kontaktstifte 4 und 6 belegt, deaktiviert das System beim nächsten Start die neuen Kennwörter.

- 5 Schließen Sie das System wieder an das Stromnetz an und schalten Sie das System sowie alle angeschlossenen Peripheriegeräte ein.
- 6 Schalten Sie das System sowie angeschlossene Peripheriegeräte aus und trennen Sie das System von der Steckdose.
- 7 Entfernen Sie die [Systemabdeckung](#).
- 8 Setzen Sie den Jumper auf dem Systemplatinenjumper von den Kontaktstiften 4 und 6 auf die Kontaktstifte 2 und 4.
- 9 Installieren Sie die [Systemabdeckung](#).
- 10 Schließen Sie das System wieder an das Stromnetz an und schalten Sie das System sowie alle angeschlossenen Peripheriegeräte ein.
- 11 Legen Sie ein neues System- und/oder Setup-Kennwort fest.

Wie Sie Hilfe bekommen

Themen:

- [Kontaktaufnahme mit Dell EMC](#)
- [Feedback zur Dokumentation](#)
- [Zugriff auf Systeminformationen mithilfe von QRL](#)
- [Erhalt automatischer Unterstützung mit SupportAssist](#)

Kontaktaufnahme mit Dell EMC

Voraussetzung

ANMERKUNG: Wenn Sie nicht mit dem Internet verbunden sind, finden Sie weitere Informationen auf Ihrer Bestellung, auf dem Lieferschein, auf der Rechnung oder im Dell EMC-Produktkatalog.

Info über diese Aufgabe

Dell EMC stellt verschiedene onlinebasierte und telefonische Support- und Serviceoptionen bereit. Da die Verfügbarkeit dieser Optionen je nach Land und Produkt variiert, stehen einige Services in Ihrer Region möglicherweise nicht zur Verfügung. So erreichen Sie den Vertrieb, den Technischen Support und den Kundendienst von Dell EMC:

Schritte

- 1 Rufen Sie die Website **Dell.com/support** auf.
- 2 Wählen Sie Ihr Land aus dem Dropdown-Menü in der rechten oberen Ecke der Seite aus.
- 3 Für individuellen Support:
 - a Geben Sie die Service-Tag-Nummer Ihres Systems im Feld **Ihre Service-Tag-Nummer eingeben** ein.
 - b Klicken Sie auf **Senden**.

Die Support-Seite, auf der die verschiedenen Supportkategorien aufgelistet sind, wird angezeigt.
- 4 Für allgemeinen Support:
 - a Wählen Sie Ihre Produktkategorie aus.
 - b Wählen Sie Ihr Produktsegment aus.
 - c Wählen Sie Ihr Produkt aus.

Die Support-Seite, auf der die verschiedenen Supportkategorien aufgelistet sind, wird angezeigt.
- 5 So erhalten Sie die Kontaktdaten für den weltweiten technischen Support von Dell EMC:
 - a Klicken Sie auf [Globaler technischer Support](#).
 - b Die Seite **Technischen Support kontaktieren** wird angezeigt. Sie enthält Angaben dazu, wie Sie das Team des weltweiten technischen Supports von Dell EMC anrufen oder per Chat oder E-Mail kontaktieren können.

Feedback zur Dokumentation

Sie können auf all unseren Dell EMC Dokumentationsseiten die Dokumentation bewerten oder Ihr Feedback dazu abgeben und uns diese Informationen zukommen lassen, indem Sie auf **Send Feedback** (Feedback senden) klicken.

Zugriff auf Systeminformationen mithilfe von QRL

Sie können den Quick Resource Locator (QRL) verwenden, um sofortigen Zugang zu den Informationen über Ihr System zu erhalten. Der QRL befindet sich auf der Oberseite der Systemabdeckung und bietet Zugang zu den allgemeinen Informationen über Ihr System. Wenn Sie

auf Informationen, die sich spezifisch auf die System-Servicekennung beziehen, wie z. B. Konfiguration und Garantie, zugreifen möchten, können Sie auf den QR-Code, der sich auf der Systeminformationskennung befindet, zugreifen.

Voraussetzungen

Stellen Sie sicher, dass der QR-Code-Scanner auf Ihrem Smartphone oder Tablet installiert ist.

Der QRL umfasst die folgenden Informationen zu Ihrem System:

- Anleitungsvideos
- Referenzmaterialien, einschließlich Installations- und Wartungshandbuch, LCD-Diagnose und mechanische Zusammenfassung für die Dell EMC-XC740xd-Serie Hyperkonvergent Geräte
- Eine direkte Verbindung zu Dell EMC, um mit dem technischen Support und den Vertriebsteams in Kontakt zu treten

Schritte

- 1 Rufen Sie **Dell.com/QRL** auf und navigieren Sie zu Ihrem spezifischen Produkt oder
- 2 Verwenden Sie Ihr Smartphone bzw. Tablet, um die modellspezifische Quick Resource (QR) auf Ihren XC740xd-Serie Geräten der Hyperkonvergent oder im Abschnitt „Quick Resource Locator“ zu scannen.

Quick Resource Locator

Verwenden Sie den Quick Resource Locator (QRL), um sofortigen Zugriff auf Systeminformationen und Anleitungsvideos zu erhalten. Besuchen Sie hierzu **Dell.com/QRL** oder benutzen Sie Ihr Smartphone bzw. Tablet und den modellspezifischen Quick Resource-Code (QR) auf Ihrem Dell Storage-System. Scannen Sie das folgende Bild, um den QR-Code auszuprobieren.



Abbildung 79. Quick Resource Locator

Erhalt automatischer Unterstützung mit SupportAssist

Dell SupportAssist ist ein optionaler Dell EMC-Service, der Ihnen automatisierten technischen Support für Dell EMC-Server, -Speicher und Netzwerkgeräte bietet. Wenn Sie eine SupportAssist-Anwendung in Ihrer IT-Umgebung einrichten, profitieren Sie von folgenden Vorteilen:

- **Automatisierte Problemerkennung** – SupportAssist überwacht Ihre Dell EMC-Geräte und erkennt automatisch Probleme mit der Hardware sowohl proaktiv als auch prädikativ.
- **Automatisierte Fallerstellung** – Wenn ein Problem festgestellt wird, öffnet SupportAssist automatisch einen Support-Fall für den technischen Support von Dell EMC
- **Automatisierte diagnostische Sammlung** – SupportAssist sammelt automatisch Systemzustandsinformationen Ihrer Geräte und leitet diese auf sicherem Weg zu Dell EMC weiter. Diese Informationen werden vom technischer Support von Dell EMC verwendet, um das Problem zu beheben.
- **Proaktiver Kontakt** – Ein Mitarbeiter des technischen Supports von Dell EMC kontaktiert Sie bezüglich des Support-Falls und ist Ihnen bei der Behebung der Störung behilflich.

Die zur Verfügung gestellten Leistungen variieren und sind dabei abhängig vom Dell EMC-Serviceplan, den Sie für Ihr Gerät erworben haben. Weitere Informationen über SupportAssist finden Sie unter Dell.com/SupportAssist.

BOSS-Karte

Einführung zur BOSS-Karte

BOSS ist eine einfache Karte für RAID-Lösungen, die zum Booten eines Server-Betriebssystems gedacht ist. Die Karte unterstützt bis zu zwei M.2 SATA-Laufwerke mit 6 Gbit/s. Die BOSS-Adapterkarte verfügt über einen x8-Anschluss unter Verwendung von PCIe-Gen-2.0-x2-Lanes (steht nur im Formfaktor mit flachem Profil und halber Bauhöhe zur Verfügung). Die modulare BOSS-Karte hat in Blade-Servern einen eigenen Steckplatz.

ANMERKUNG: Die BOSS-Karte verfügt über keine Status-LEDs.



Abbildung 80. Funktionen der BOSS-Karte

- | | | | |
|---|------------------------------|---|---------------------------|
| 1 | SATA-Laufwerks-Anschluss (2) | 2 | 80 mm M.2 SATA-Laufwerk 1 |
| 3 | 80 mm M.2 SATA-Laufwerk 2 | | |

Unterstützte Betriebssysteme

Die BOSS-Karte unterstützt die folgenden Mindestversionen von Betriebssystemen:

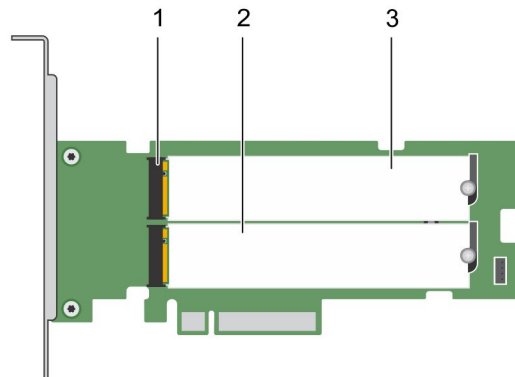
- Microsoft Windows Server 2012 R2
- VMware ESXi 6.0 Update 3
- VMware ESXi 6.5

ANMERKUNG: Die aktuelle Liste unterstützter Betriebssysteme sowie die Treiberinstallationsanleitung finden Sie in der Systemdokumentation unter Dell.com/support/operatingsystemmanuals. Die Service-Pack-Anforderungen für bestimmte Betriebssysteme finden Sie im Abschnitt „Treiber und Downloads“ unter Dell.com/support/manuals.

Unterstützte XC-Serie-Systeme

Die folgenden XC-Serie-Systeme unterstützen die BOSS-Adapterkarte:

- XC640
- XC740xd

Merkmale der BOSS-Karte

Die BOSS-Karte unterstützt die folgenden Funktionen:

- Fremdimport
- SMART-Info
- Auto-Neuerstellung

Fremdimport

Ein virtuelles Laufwerk gilt als fremd, wenn es nicht nativ vom Adapter unterstützt wird.

- Ein virtuelles Laufwerk gilt für den Adapter als nativ, wenn:
 - das virtuelle Laufwerk mit dem Adapter erstellt oder importiert wurde.
- Ein physisches Laufwerk gilt für den Adapter als nativ, wenn:
 - keine Metadaten vorheriger virtueller Laufwerke auf dem Adapter vorhanden und das/die physische(n) Laufwerk(e) nicht konfiguriert sind.
 - Alle konfigurierten virtuellen Laufwerke auf dem/den physischen Laufwerk(en) werden gelöscht.

SMART-Info

Mit SMART werden bestimmte physikalische Aspekte aller Motoren, Köpfe und elektronischen Elemente physischer Laufwerke überwacht, um vorhersehbare Ausfälle physischer Laufwerke zu erkennen. Die Daten auf SMART-fähigen physischen Laufwerken können überwacht werden, um Änderungen ihrer Werte zu erkennen und festzustellen, ob sich die Werte innerhalb des zulässigen Bereichs befinden. Viele mechanische und elektrische Defekte führen vor dem eigentlichen Ausfall zu einer Verschlechterung der Leistung.

Ein SMART-Ausfall wird auch als vorhersehbarer Ausfall bezeichnet. Es gibt viele Faktoren im Zusammenhang mit vorhersehbaren Fehlern physischer Laufwerke, z. B. Lagerungsfehler, ein defekter Schreib-/Lesekopf und Veränderungen der Hochfahrrate. Außerdem gibt es Faktoren hinsichtlich Schreib-/Leseoberflächenfehler, wie z. B. die Suchfehlerrate und überhöhte beschädigte Sektoren.

Auto-Neuerstellung

Die Neuerstellung eines virtuellen Laufwerks beginnt automatisch beim Systemstart, wenn das systemeigene virtuelle Laufwerk herabgesetzt wurde und ein gültiges Ziel für die Neuerstellung vorhanden ist. Ein gültiges Ziel für die Neuerstellung ist jedes funktionierende und an die BOSS-S1-Karte angeschlossene Laufwerk, das nicht Teil des nativen virtuellen Datenträgers ist und über mindestens dieselbe Speicherkapazität verfügt. Eine automatische Neuerstellung erfolgt ohne Benutzerinteraktion und alle Daten auf dem Wiederaufbau-Ziel werden überschrieben.

Einbauen der BOSS-Karte

Dieser Abschnitt enthält eine Reihe umfassender Anweisungen für das Installieren und Entfernen der BOSS-S1-Karte.

Entfernen der BOSS-Karte

Info über diese Aufgabe

⚠ VORSICHT: Viele Reparaturen am Computer dürfen nur von einem zertifizierten Servicetechniker ausgeführt werden. Sie sollten nur die Behebung von Störungen sowie einfache Reparaturen unter Berücksichtigung der jeweiligen Angaben in den Produktdokumentationen von Dell durchführen bzw. die elektronischen oder telefonischen Anweisungen des Service- und Supportteams von Dell befolgen. Schäden durch nicht von Dell genehmigte Wartungsversuche werden nicht durch die Garantie abgedeckt. Lesen und beachten Sie die Sicherheitshinweise, die Sie zusammen mit Ihrem Produkt erhalten haben.

Schritte

1 Schalten Sie das System und alle angeschlossenen Peripheriegeräte aus. Trennen Sie das System vom Stromnetz und von den Peripheriegeräten.

ⓘ ANMERKUNG: Es wird empfohlen, immer eine antistatische Unterlage zu verwenden und eine Erdungsmanschette zu tragen, wenn Sie Arbeiten an Komponenten im Inneren des Systems ausführen.

2 Öffnen Sie das System.

3 Machen Sie die BOSS-Karte auf der Systemplatine ausfindig.

⚠ VORSICHT: Um Schäden an der Karte zu vermeiden, sollten Sie die Karte nur an ihren Kanten anfassen.

4 Stellen Sie sicher, dass die PCIe-Fixierklammer nicht blockiert ist, und heben Sie dann die Karte an, um sie aus dem Anschluss der Systemplatine zu entfernen.



Abbildung 81. Entfernen der BOSS-Karte

Entfernen des M.2 SSD-Moduls

Info über diese Aufgabe

⚠ VORSICHT: Viele Reparaturen am Computer dürfen nur von einem zertifizierten Servicetechniker ausgeführt werden. Sie sollten nur die Behebung von Störungen sowie einfache Reparaturen unter Berücksichtigung der jeweiligen Angaben in den Produktdokumentationen von Dell durchführen bzw. die elektronischen oder telefonischen Anweisungen des Service- und Supportteams von Dell befolgen. Schäden durch nicht von Dell genehmigte Wartungsversuche werden nicht durch die Garantie abgedeckt. Lesen und beachten Sie die Sicherheitshinweise, die Sie zusammen mit Ihrem Produkt erhalten haben.

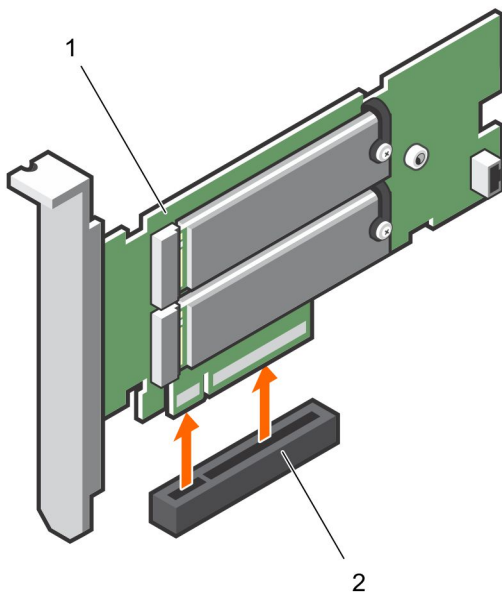
Schritte

- 1 Schalten Sie das System und alle angeschlossenen Peripheriegeräte aus. Trennen Sie das System vom Stromnetz und von den Peripheriegeräten.

ANMERKUNG: Es wird empfohlen, immer eine antistatische Unterlage zu verwenden und eine Erdungsmanschette zu tragen, wenn Sie Arbeiten an Komponenten im Inneren des Systems ausführen.

- 2 Öffnen Sie das System.
- 3 Entfernen Sie die Karte. Siehe [Entfernen der BOSS-Karte](#).
- 4 Lösen Sie die Schraube, mit der das M.2 SSD-Modul auf der Karte befestigt ist.
- 5 Heben Sie das M.2 SSD-Modul von der Karte weg.



Abbildung 82. Entfernen des M.2 SSD-Moduls

1 Modulanschluss (2)

2 Modul (2)

Einbau des M.2 SSD-Moduls

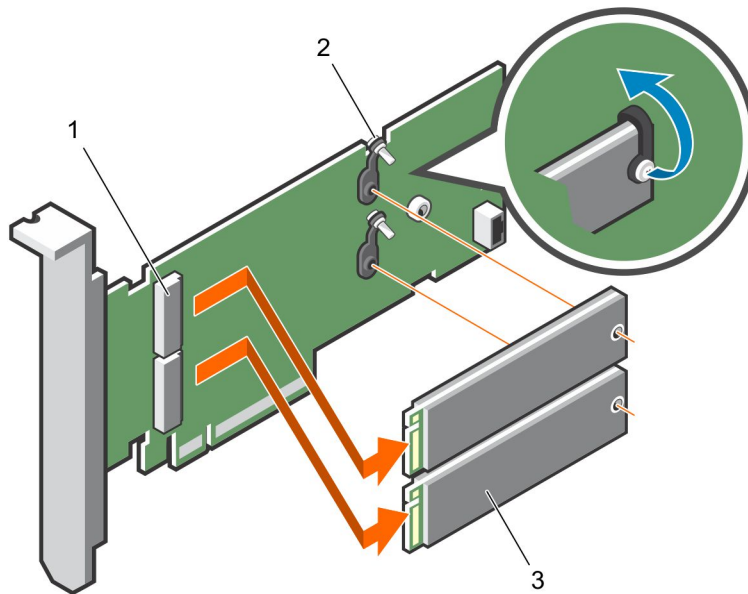
Info über diese Aufgabe

VORSICHT: Viele Reparaturen am Computer dürfen nur von einem zertifizierten Servicetechniker ausgeführt werden. Sie sollten nur die Behebung von Störungen sowie einfache Reparaturen unter Berücksichtigung der jeweiligen Angaben in den Produktdokumentationen von Dell durchführen bzw. die elektronischen oder telefonischen Anweisungen des Service- und Supportteams von Dell befolgen. Schäden durch nicht von Dell genehmigte Wartungsversuche werden nicht durch die Garantie abgedeckt. Lesen und beachten Sie die Sicherheitshinweise, die Sie zusammen mit Ihrem Produkt erhalten haben.

Schritte

- 1 Richten Sie die M.2 SSD-Modul-Anschlüsse mit den Anschlüssen auf der Karte aus.
- 2 Kippen Sie das M.2 SSD-Modul nach unten, bis das Modul fest auf der Karte eingesetzt ist.
- 3 Ziehen Sie die Schraube fest, mit der das M.2 SSD-Modul auf der Karte befestigt ist.



Abbildung 83. Einbau des M.2 SSD-Moduls

- 1 Modulanschluss (2)
- 3 Module (2)

- 2 Schrauben (2)

Installieren der BOSS-Karte

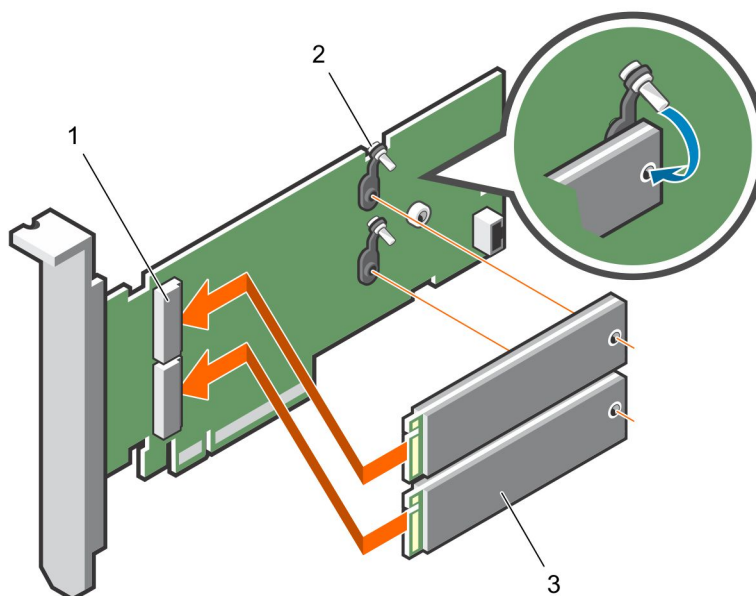
Info über diese Aufgabe

⚠ VORSICHT: Viele Reparaturen am Computer dürfen nur von einem zertifizierten Servicetechniker ausgeführt werden. Sie sollten nur die Behebung von Störungen sowie einfache Reparaturen unter Berücksichtigung der jeweiligen Angaben in den Produktdokumentationen von Dell durchführen bzw. die elektronischen oder telefonischen Anweisungen des Service- und Supportteams von Dell befolgen. Schäden durch nicht von Dell genehmigte Wartungsversuche werden nicht durch die Garantie abgedeckt. Lesen und beachten Sie die Sicherheitshinweise, die Sie zusammen mit Ihrem Produkt erhalten haben.

Schritte

- 1 Schalten Sie das System und alle angeschlossenen Peripheriegeräte aus. Trennen Sie das System vom Stromnetz und von den Peripheriegeräten.

ⓘ ANMERKUNG: Es wird empfohlen, immer eine antistatische Unterlage zu verwenden und eine Erdungsmanschette zu tragen, wenn Sie Arbeiten an Komponenten im Inneren des Systems ausführen.

- 2 Öffnen Sie das System.
- 3 Fassen Sie die Karte an den Kanten und richten Sie den Kartenanschluss am Anschluss auf der Systemplatine aus.

⚠ VORSICHT: Um Schäden an der Karte zu vermeiden, sollten Sie die Karte nur an ihren Kanten anfassen.

- 4 Drücken Sie die Kanten der Karte nach unten, bis die Karte vollständig eingesetzt ist.
- 5 Schließen Sie das System.
- 6 Schließen Sie das System wieder an die Steckdose an und schalten Sie das System sowie alle angeschlossenen Peripheriegeräte ein.



Abbildung 84. Installieren der BOSS-Karte

1 BOSS-Karte

2 Kartenanschluss auf der Systemplatine

Treiberinstallation

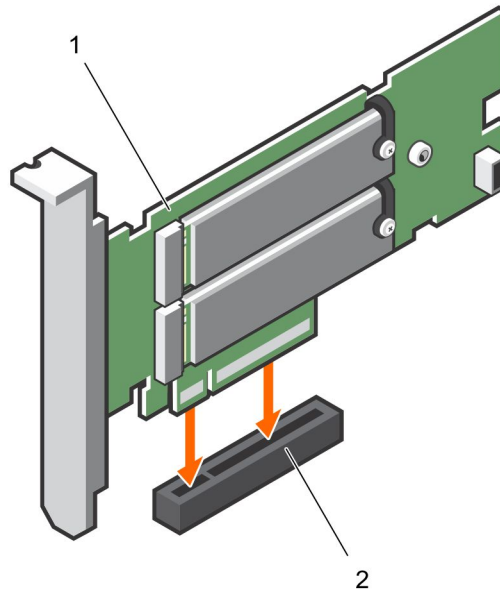
Die BOSS-Karte nutzt die systemeigenen AHCI-Treiber der unterstützten Betriebssysteme.

Installation von Windows-Treibern – Dell liefert das Dell Update Package (DUP), um Treiber auf Systemen, die unter dem Betriebssystem Windows Server 2012 R2 und neueren laufen, zu aktualisieren. DUP ist eine ausführbare Anwendung, die Treiber für bestimmte Geräte aktualisiert. DUP unterstützt die Befehlszeilenschnittstelle und die Ausführung im Hintergrund. Weitere Informationen finden Sie unter Dell.com/support.

① **ANMERKUNG:** Weitere Informationen zu unterstützten Treibern finden Sie in der Support-Matrix unter Dell.com/XCseriesmanuals.

BOSS-Fehlerbehebung

Um Hilfe zu Ihrer Dell BOSS-Karte zu erhalten, können Sie sich an einen Mitarbeiter des Technischen Service von Dell wenden oder Dell.com/support aufrufen.

Physische Festplatte(n) vom Betriebssystem nicht erkannt

- Problem:** Eine oder beide physische Festplatten werden nicht zur Verwendung durch ein Betriebssystem angezeigt.
- Mögliche Ursache:** Eine physische Festplatte wird in den folgenden Fällen nicht für das Betriebssystem bereitgestellt:
- Auf der physischen Festplatte sind RAID-Metadaten vorhanden, nicht jedoch auf dem Controller.
 - Auf dem BOSS-Controller sind RAID-Metadaten vorhanden, nicht jedoch auf der/den physischen Festplatte(n).
- Fehlerbehebung:** Wenn die RAID Metadaten auf dem Controller vorhanden sind, entfernen Sie die Controller-Konfiguration.

Wenn die RAID-Metadaten auf der physischen Festplatte vorhanden sind, löschen Sie die auf der physischen Festplatte verfügbaren Daten.

Wenn Sie alternativ die RAID-Laufwerke behalten möchten, siehe [Virtuelle Festplatte vom Betriebssystem nicht erkannt](#).

Virtuelle Festplatte vom Betriebssystem nicht erkannt

- Problem:** Ein virtuelles Laufwerk wird nicht zur Verwendung durch ein Betriebssystem angezeigt.
- Mögliche Ursache:** Virtuelle Laufwerke werden dem System nur angezeigt, wenn sie native Laufwerke des Controllers sind.
- Fehlerbehebung:** Importieren Sie das virtuelle Laufwerk über HLL.

Ersetzen von Laufwerken

- Problem:** Ein installiertes Laufwerk wird im BOSS-Konfigurationsdienstprogramm nicht aufgeführt. OpenManage zeigt den Status **PD offline** an.
- Mögliche Ursache:** Laufwerk befindet sich im Fehlerzustand oder hat eine beschädigte Firmware.
- Fehlerbehebung:** Bauen Sie das Laufwerk aus und wieder ein, um sicherzustellen, dass es korrekt sitzt. Wenn der Fehler weiterhin besteht, versuchen Sie, die Laufwerks-Firmware mit DUP zu aktualisieren. Wenn der Fehler danach noch immer auftritt, ersetzen Sie das fehlerhafte Laufwerk.

Ersetzen des Controllers

- Problem:** Der Menüeintrag für den Controller wird im UEFI-Konfigurationsdienstprogramm nicht angezeigt.
- Mögliche Ursache:** Entweder ein Firmware- oder ein Hardwarefehler
- Fehlerbehebung:**
- Aktualisieren Sie die Firmware des BOSS-Adapters auf die neueste Version.
 - Wenn das Problem weiterhin besteht, fahren Sie den Server herunter und trennen Sie den BOSS-Adapter.
 - Setzen Sie den BOSS-Adapter in den PCIe-Steckplatz ein.
 - Starten Sie das System neu und öffnen Sie das Menü im UEFI-Konfigurationsdienstprogramm.

Wenn das Problem weiterhin besteht, siehe [Controller-Fehler](#)

ANMERKUNG: Stellen Sie sicher, dass das System vollständig von allen Stromquellen getrennt ist, bevor Sie Änderungen an der Hardware vornehmen.

ANMERKUNG: Wenn Sie den SAS HBA330-Controller ersetzen, müssen Sie eine Aktualisierung auf die neueste HBA-Firmwareversion durchführen.

Controller-Fehler

- Problem:** BOSS-Gerät wird dem System nicht angezeigt.

Mögliche Ursache: Hardwarefehler der Karte.

Fehlerbehebung: Tauschen Sie den BOSS-Adapter durch einen neuen aus.

Bootvorgang auf M.2 in Steckplatz 1 nicht möglich

Problem: Wenn zwei nicht konfigurierte startbare M.2-Laufwerke in das Gerät BOSS-S1 eingesetzt werden, kann nur von Laufwerk 0 gestartet werden.

Mögliche Ursache: Es ist vorgesehen, dass Dell BIOS nur das Starten vom zuerst aufgelisteten Startgerät (in diesem Fall Steckplatz 0) von einem Peripheriegeräte-Controller erlaubt. Dies tritt nur im Legacy-BIOS-Bootmodus auf.

Fehlerbehebung: Versetzen Sie das Laufwerk in Steckplatz 1 zu Steckplatz 0.

CLI-Funktionen werden beim Ausführen als nicht unterstützt angegeben

Problem: Verschiedene Befehle, Optionen und andere von der Marvell-CLI aufgelistete Funktionen werden bei versuchter Ausführung als nicht unterstützt angegeben.

Mögliche Ursache: Die Marvell-CLI zeigt dieselben Informationen zu allen Marvell-Produkten an, implementiert aber nur die für diese Plattform oder das System zutreffenden Funktionen.

Fehlerbehebung: Verwenden Sie unterstützte Funktionen.